

ANEXO IV

Enlaces web al Grupo “Griego I Bachillerato” en Diigo, mapa en Mindmeister y presentaciones en Google Drive.

- **Nuestro grupo en Diigo:**

<http://groups.diigo.com/group/grego-i-bachillerato>

- **Mapa colaborativo en Mindmeister:**

<http://www.mindmeister.com/227946958/teatro-griego>

- **Presentaciones:**

- *Grupo Tragoedia:*

- https://docs.google.com/presentation/d/1i1x29O8_1Sj-4LNTpqJawyG0FbzdivBuJwCXZtpWoB8/edit

- *Grupo Parábasis:*

- https://docs.google.com/presentation/d/1hA2tYNvG19cuaCd8N2rypoTQt2_3Exq4EKeiKPovSZA/edit

- *Grupo Tespis:**

- https://docs.google.com/open?id=0B7TX_wAnLzVOWUg2WnI5M1IxXzQ/

*el grupo Tespis no realizó la presentación en Drive, sino en un equipo local.

Contents contributed and discussions participated by uxiarroyo

Filter: All | Bookmarks | Topics



Diferencias de Eurípides con los demás autores de la tragedia - 8 views



started by Pilar Babilo on 06 Dec 12 | no follow-up yet

uxiarroyo on 09 Dec 12 #3
Si, está bien, pero ahora tengo que meterlas en el mapa conceptual, pero, ¿haciendo un apartado nuevo? Hablamos por WhatsApp

Teatro de Delfos (Obra Ión-Eurípides) - 0 views



commons.wikimedia.org/...heater_from_above_desc06297.jpg
tragedia | Eurípides | Obras | teatro de Delfos | Ión
shared by uxiarroyo on 09 Dec 12 - Comment - Like - No Cached - More v

uxiarroyo on 09 Dec 12
Es el teatro de Delfos, donde tuvo lugar la obra de Eurípides, llamada Ión.

Edipo en Colono (obra-Sófocles) - 0 views



1.bp.blogspot.com/...Oedipus_at_Colonus.jpg
tragedia | Sófocles | Obras | Serie de Edipo | Edipo en Colono
shared by uxiarroyo on 09 Dec 12 - Comment - Like - No Cached - More v

uxiarroyo on 09 Dec 12
Imagen de la muerte de Edipo en la obra de Edipo en Colono.

Antígona (Obra-Sófocles) - 0 views



www.google.es/imgres
tragedia | Sófocles | Obras
shared by uxiarroyo on 09 Dec 12 - Comment - Like - No Cached - More v

uxiarroyo on 09 Dec 12
Representa la muerte de Eurípides y Hemon, en la obra Antígona, de Sófocles.

Las Bacantes(Obra- Eurípides) - 0 views



www.google.es/imgres
tragedia | Eurípides | Obras
shared by uxiarroyo on 09 Dec 12 - Comment - Like - No Cached - More v

uxiarroyo on 09 Dec 12
Es una de las obras de Eurípides, Las Bacantes, esta obra editada tras la muerte del autor. El protagonista principal es Dioniso

Electra (Obra-Sófocles) - 0 views



www.google.es/imgres
tragedia | Sófocles | Obras
shared by uxiarroyo on 09 Dec 12 - Comment - Like - No Cached - More v

uxiarroyo on 09 Dec 12
Es la portada de una obra en las hecha por Eurípides y Sófocles, ELECTRA.

Imágenes presentación y mapa conceptual. - 4 views

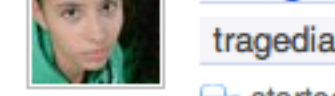

started by Marta López on 07 Dec 12 | no follow-up yet

uxiarroyo on 09 Dec 12 #2
Yo ahora voy a buscar alguna de Eurípides y de Sófocles, las tuyas, de Esquilo, ya están todas.

Imagen de Eurípides(LA TRAEDIA) - 0 views



www.google.es/imgres
tragedia | Biografía | Eurípides
shared by uxiarroyo on 09 Dec 12 - Comment - Like - No Cached - More v

uxiarroyo on 09 Dec 12
Esta es la esfinge de Eurípides que nos va a valer para la biografía. Está sacada de wikipedia, es fiable, ya que es una página oficial que mucha gente utiliza.

Imagen Esquilo (Obra- Prometeo) - 1 views



www.google.es/imgres
tragedia | Esquilo | Obras | Prometeo
shared by uxiarroyo on 06 Dec 12 - Comment - Like - No Cached - More v

uxiarroyo on 06 Dec 12
Esta imagen representa el castigo impuesto por Zeus en la obra Prometeo encadenado, de Esquilo.

Imagen Esquilo (Batalla de Salamina) - 0 views



www.google.com.mx/imgres
tragedia | Esquilo | Biografía | Batalla de Salamina
shared by uxiarroyo on 06 Dec 12 - Comment - Like - No Cached - More v

uxiarroyo on 06 Dec 12
Esta imagen sirve porque es de una de las batallas en las que participó Esquilo. A pesar de que está en Francés, es fácil de explicar y de entender.

Fotografías de la presentación y del mapa conceptual - 2 views



started by uxiarroyo on 06 Dec 12 | no follow-up yet

uxiarroyo on 06 Dec 12 #2
Las de Esquilo (MARTA) ya las tengo todas, etiquetadas y con la descripción de cada una.
Las de Sófocles (LIXIA) Solo tengo la esfinge y otra, pero buscaré más.
Las de Eurípides (PILJ) Solo tengo la esfinge de momento. Pili me tienes cuales querías poner de tu tema.

Imagen Esquilo (Batalla de Maratón) - 0 views

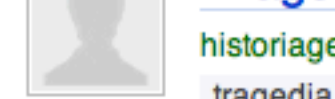

historiageneral.com/...maraton-el-final-de-los-persas
tragedia | Esquilo | Biografía | Batalla de Maratón
shared by uxiarroyo on 06 Dec 12 - Comment - Like - No Cached - More v

uxiarroyo on 06 Dec 12
De está web nos sirve la imagen, porque es de una de las batallas en las que participó Esquilo.

Imagen Esquilo (Homero) - 0 views



www.google.es/imgres
tragedia | Esquilo | Obras | Características
shared by uxiarroyo on 06 Dec 12 - Comment - Like - No Cached - More v

uxiarroyo on 06 Dec 12
Esta es la imagen de Homero y sirve para el grupo de la Tragedia porque una de las características de las obras de esquilo son rasgos de la época homérica.

Imagen Sófocles - Serie de Edipo (EDIPO REY) - 0 views



commons.wikimedia.org/...rurtell_Polyneikes_-_1883.jpg
tragedia | Sófocles | Producción literaria | Serie de Edipo | Edipo Rey
shared by uxiarroyo on 06 Dec 12 - Comment - Like - No Cached - More v

uxiarroyo on 06 Dec 12
Imagen de Edipo maldiciendo a su hijo Polinices, en presencia de Antígona y Ismene, que son sus hijas también.

Imagen de Esquilo - 0 views



www.google.es/imgres
tragedia | Esquilo | Esfinge
shared by uxiarroyo on 06 Dec 12 - Comment - Like - No Cached - More v

uxiarroyo on 06 Dec 12
Es la esfinge de esquilo, que sirva para luego ponerla en la biografía.

Imagen Esquilo (Obras -mapa) - 1 views



www.google.es/imgres
tragedia | Esquilo | Obras | Mapa
shared by uxiarroyo on 06 Dec 12 - Comment - Like - No Cached - More v

uxiarroyo on 06 Dec 12
Sirve para poder situar las ciudades de las que se hablan en las obras de Esquilo.

Preguntas para la evaluación final del trabajo - 10 views

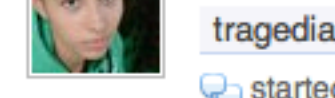

started by Marta López on 05 Dec 12 | no follow-up yet

uxiarroyo on 06 Dec 12 #2
Ya, es una pregunta fácil pero básica para luego hacer las demás.

Recordatorio - 5 views

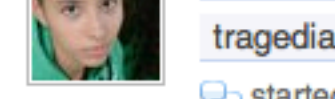

started by Marta López on 05 Dec 12 | no follow-up yet

uxiarroyo on 06 Dec 12 #2
Yo ahora voy a seguir con la presentación!

Imagen del grupo - 17 views

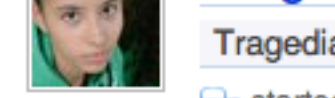

started by Marta López on 30 Nov 12 | 4 follow-ups, last by Marta López on 03 Dec 12

uxiarroyo on 30 Nov 12 #3
http://www.google.es/imgres?um=1&hl=es&client=firefox-a&sa=X&tbo=d&ra=org.mozilla.es:ES.official&biw=1360&bih=605&btm=isch&tbnid=lwYZEniKXw6ckM:&imgrefurl=http://eloroelosedioses.blogspot.com/WBFD7psaPB/TqxVnluh:TI/AAAAAAAAAGb8/n1Enzv4OKI/s1800/tragedia%252Briegga.jpg&w=359&h=536&ei=Aj64UM_jBYTA9QTpu4C4BQ&...
Es una imagen muy cómica, podría ser una opción, pero estoy buscando más.

uxiarroyo on 30 Nov 12 #6
¿Os gusta alguna?

uxiarroyo on 03 Dec 12 #11
La imagen definitiva es la Imagen 1.

Imagen 1 para el grupo (LA TRAGEDIA) - 1 views



www.google.es/imgres
La tragedia | Imagen grupo
shared by uxiarroyo on 30 Nov 12 - Comment - Like - No Cached - More v

uxiarroyo on 30 Nov 12
Es una cómica, es un muñeco con una máscara triste.

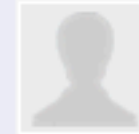
uxiarroyo's Public Tags

0 following, 3 followers

 Following

Library

Network

Groups

Profile

Tags

Sort By Uxiarroyo's Usage

Sort By Community Usage

Sort By Alphabetic

[Antigona](#) (1), [Batalla de Mara...](#), [Batalla de Sala...](#), [Biografia](#) (4), [Biografía](#) (3), [Características](#) (1), [Coro](#) (1),
[Edipo Rey](#) (1), [Edipo en Colon...](#), [Esfinge](#) (2), [Esquilo](#) (7), [Estructura princ...](#), [Estructura secu...](#),
[Eurípides](#) (3), [Imagen grupo](#) (3), [Ión](#) (1), [La](#) (1), [La tragedia](#) (3), [Mapa](#) (1), [Obras](#) (12),
[Personajes y C...](#), [Personajes-Car...](#), [Personajes-Car...](#), [Producción liter...](#), [Prometeo](#) (1),
[Serie de Edipo](#) (4), [Sófocles](#) (10), [Sófoles](#) (1), [Tercer actor](#) (1), [Vida](#) (1), [Zeus](#) (1), [agón](#) (1), [defunción](#) (1),
[episodios](#) (1), [esticomítas](#) (1), [estásimos](#) (1), [ideología](#) (1), [imagen](#) (2), [nacimiento](#) (1), [no_tag](#) (8), [prólogo](#) (1),
[párodo](#) (1), [teatro de Delfos...](#), [tragedia](#) (15), [éxodo](#) (1)

Escenarios de Aluminio

escenariosaluminio.com

La Calidad del Líder Europeo Venta de Escenarios Modulares

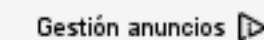
 Gestión anuncios

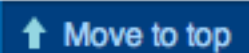
 Move to top

My Shortcuts

- [My Library](#)
- [My Friends](#)
- [My Network](#)
- [My Groups](#)
- [My Profile](#)
- [My Account Settings](#)

Diigo Tools

- [Diigo Toolbar \(Firefox, IE\)](#)
- [Diigolet For All Browsers](#)
- [Diigo Chrome Extension](#)
- [Import Bookmarks](#)
- [Save to Delicious](#)
- [Auto Blog Post](#)

Help Center

- [User Forum](#)
- [Take A Tour](#)
- [How To Use Toolbar](#)
- [How To Use Diigolet](#)
- [Educator Accounts FAQ](#)
- [Learn More](#)



WIKIPEDIA
La enciclopedia libre

Portada
Portal de la comunidad
Actualidad
Cambios recientes
Páginas nuevas
Página aleatoria
Ayuda
Donaciones
Notificar un error

▼ Imprimir/exportar
Crear un libro
Descargar como PDF
Versión para imprimir

► Herramientas

▼ En otros idiomas
Català
Česky
Deutsch
English
Eesti
فارسی
Suomi
Français
Galego
Ido
Italiano
ქართული
Lietuvių
Македонски
Nederlands
Norsk (bokmål)
Polski
Português
Svenska
Türkçe
中文

Artículo **Discusión**

Prólogo

Un **prólogo** (del **griego** πρόλογος *prologos*, de *pro*: 'antes y hacia' (en favor de), y *lógos*: 'palabra, discurso') es el texto o parte situado al principio de una obra, entre los documentos llamados preliminares, que sirven a su autor para justificar el haberla compuesto y al lector para orientarse en la lectura o disfrute de la misma.¹

El prólogo es además el escalón previo que sirve para expresar o mostrar algunas circunstancias importantes sobre la obra, que el autor quiere destacar o desea enfatizar.

Cuando el autor es novel, el prólogo suele escribirlo un escritor reconocido para presentarlo, o lo que es lo mismo, una tercera persona que no es el autor, ya que de esta manera así intenta dar un punto de vista objetivo, pero en los restantes casos suele hacerlo el mismo autor que ha creado la obra. El prólogo se compone siempre después de haber acabado la obra, no antes, y puede haber más de uno, sobre todo si la obra literaria ha tenido éxito y se ha reeditado o reimpresso varias veces, por lo que cada edición nueva lleva su propio prólogo que van uno a continuación de los otros. Cuando los prólogos de autor se acumulan, el escritor así ofrece una perspectiva diacrónica de su relación con la obra literaria compuesta, y sobre su acogida a través de los años. Eso sucede, por ejemplo, en la novela *La Colmena*, de **Camilo José Cela**. Si el objetivo del prólogo es defender una obra, se le denomina **galeato**.²



Prólogo de la obra Romeo y Julieta de William Shakespeare; ilustración circa 1864.

El prólogo se sitúa entre un conjunto de textos iniciales de la obra que se denomina habitualmente como presentes. Posee un carácter más literario que la **introducción**, que es una presentación del contenido más que del autor, y debe distinguirse claramente del **prefacio**, o escrito preliminar que expresa la intención de una obra con anterioridad a que ésta haya sido escrita.

Hay que considerar al prólogo dentro de lo que **Gérard Genette** denomina **paratexto**, esto es, cualquier texto que se sitúa en la periferia del texto literario: el **título**, el subtítulo, la **dedicatoria**, el **lema**, el prólogo o prólogos, el **epílogo** o ultílogo o ultimólogo, las notas, glosas o **escolios** al margen o al pie, las sobrecubiertas, las fajas, los capítulos desechados, los borradores, etc.

La elección de la persona que escribirá el prólogo puede depender del propio autor o de su editorial. Es importante tener en cuenta que el prólogo siempre se escribe una vez que la obra está finalizada, entonces el autor caracteriza su obra y realiza una breve crítica o reseña sobre el texto. Cuando el libro tiene diversas reimpresiones o reediciones, es común que se cuente con más de un prólogo.

El prólogo forma parte de los textos preliminares de la obra. Hay que diferenciarlo, de todos modos, de la introducción y del prefacio. La teoría literaria califica a los prólogos como *para textos*, ya que se encuentran en la periferia del texto principal (como la dedicatoria o las notas al margen).

Véase también

- Proemio

- Prefacio (literatura)
- Avant-propos
- Introducción

Referencias

- ↑ Entrada de *prólogo* en el *DRAE*
- ↑ Entrada de *galeato* en el *DRAE* Consultado el 29 denoviembre de 2011

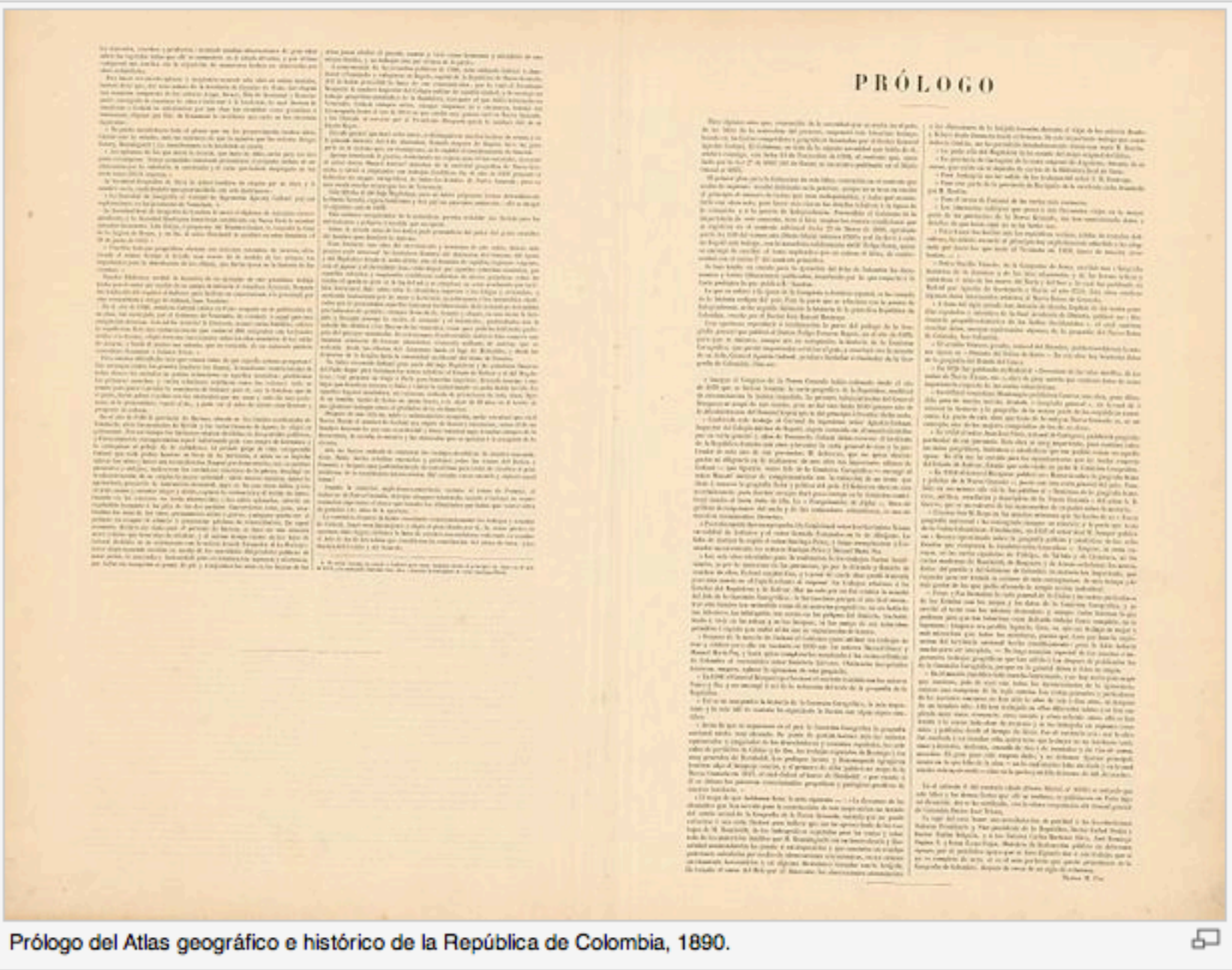

Prólogo del Atlas geográfico e histórico de la República de Colombia, 1890.

Evalúa este artículo

¿Qué es esto?

 ? **Confiable**
 ? **Objetivo**
 ? **Completo**
 ? **Bien escrito**

★ ★ ★ ★ ★

★ ★ ★ ★ ★

★ ★ ★ ★ ★

★ ★ ★ ★ ★

Estoy muy bien informado sobre este tema (opcional)

Enviar calificaciones

Categorías: **Retórica** | Géneros literarios

Highlighting is disabled on this page. Visit the original page to add highlights and sticky notes.



Primeras dos líneas del prólogo de la ópera Orfeo de Claudio Monteverdi, publicado en 1609 por Ricciardo Amadino.



Prólogo de la ópera Eurídice (1600), de Jacopo Peri.

Esta página fue modificada por última vez el 10 ene 2013, a las 22:11.

El texto está disponible bajo la **Licencia Creative Commons Atribución Compartir Igual 3.0**; podrían ser aplicables cláusulas adicionales. Léanse los **términos de uso** para más información.
Wikipedia® es una marca registrada de la Fundación Wikimedia, Inc., una organización sin ánimo de lucro.

Contacto

Política de privacidad
Acerca de Wikipedia
Limitación de responsabilidad
Versión para móviles

This is a cached version of http://upload.wikimedia.org/wikipedia/commons/1/19/Sophocles_pushkin.jpg. Diigo.com has no relation to the site.

x







- Main Page
- Welcome
- Community portal
- Village pump
- Seleccionar idioma
- English
- Escoger
- Participate
- Upload file
- Recent changes
- Latest files
- Random file
- Help
- Contact us
- Donate
- Toolbox

Highlighting is disabled on this page. Visit the original page to add highlights and sticky notes.

File:Sophocles pushkin.jpg

Wikimedia Commons está disponible en [Español](#)

File File history File usage on Commons File usage on other wikis Metadata



Size of this preview: 441 × 599 pixels. Other resolutions: 177 × 240 pixels | 353 × 480 pixels. Full resolution (779 × 1,058 pixels, file size: 608 KB, MIME type: image/jpeg)

Summary

- Download all sizes
- Use this file on the web
- Use this file on a wiki
- Email a link to this file
- Information about reusing

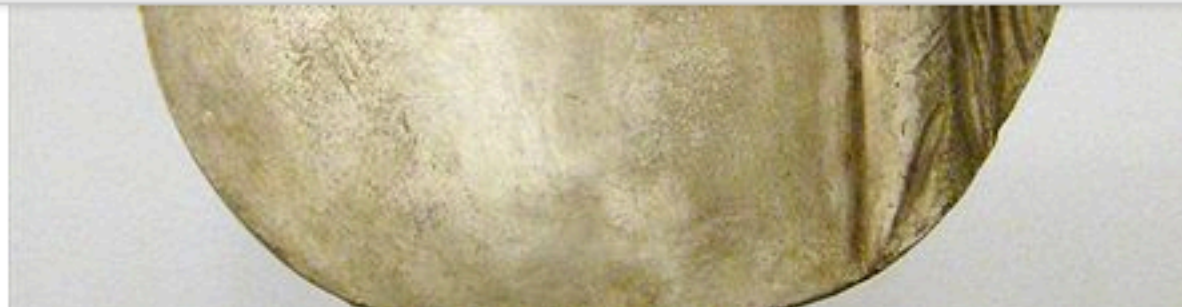

Size of this preview: 441 × 599 pixels. Other resolutions: 177 × 240 pixels | 353 × 480 pixels. Full resolution (779 × 1,058 pixels, file size: 608 KB, MIME type: image/jpeg)

Summary

Description	English: Sophocles. Cast of a bust of the Farnese Collection (now in Naples) in the Pushkin Museum.
Date	2008
Source	Own work
Author	user:shakko

Licensing

I, the copyright holder of this work, hereby publish it under the following license:

This file is licensed under the [Creative Commons Attribution-Share Alike 3.0 Unported](#) license.

You are free:

- to **share** – to copy, distribute and transmit the work
- to **remix** – to adapt the work

Under the following conditions:

- attribution** – You must attribute the work in the manner specified by the author or licensor (but not in any way that suggests that they endorse you or your use of the work).
- share alike** – If you alter, transform, or build upon this work, you may distribute the resulting work only under the same or similar license to this one.

File history

Click on a date/time to view the file as it appeared at that time.

	Date/Time	Thumbnail	Dimensions	User	Comment
current	12:15, 26 December 2008		779 × 1,058 (608 KB)	Shakko (talk contribs)	{{Information Description=Sophocles. Cast Source=self Date=2008 Author=user:shakko Permission= lother_versions= }} Category:Sophocles Category:Casts in the Pushkin Museum <!-- {{ImageUploadbasic}}-->

Unfortunately you cannot overwrite this image.

	Date/Time	Thumbnail	Dimensions	User	Comment
current	12:15, 26 December 2008		779 × 1,058 (608 KB)	Shakko (talk contribs)	{{Information Description=Sophocles. Cast Source=self Date=2008 Author=user:shakko Permission= lother_versions= }} Category:Sophocles Category:Casts <!-- {{ImageUploadbasic}}-->

- Unfortunately you cannot overwrite this image.
- Edit this file using an external application (See the [setup instructions](#) for more information)

File usage on Commons

There are no pages that link to this file.

File usage on other wikis

The following other wikis use this file:

- Usage on an.wikipedia.org
 - [Sofocles](#)
- Usage on ast.wikipedia.org
 - [Sofocles](#)
- Usage on bg.wikipedia.org
 - [Софокъл](#)
- Usage on en.wikipedia.org
 - [Cēdipe](#)
- Usage on hy.wikipedia.org
 - [Սոփոկլես](#)
- Usage on ia.wikipedia.org
 - [Sophocles](#)
- Usage on it.wikipedia.org
 - [Sofocle](#)
- Usage on kaa.wikipedia.org
 - [Sofokles](#)
- Usage on mk.wikipedia.org
 - [Софокле](#)
- Usage on ml.wikipedia.org
 - [Sopokles](#)
- Usage on uk.wikipedia.org
 - [Софокл](#)
 - [Портал:Література](#)
 - [Шаблон:Галерея письменників](#)
 - [Портал:Література/Галерея письменників](#)
- Usage on ur.wikipedia.org
 - [سوفوکلز](#)
- Usage on war.wikipedia.org
 - [Sophocles](#)
- Usage on zh.wikipedia.org
 - [索福克勒斯](#)

Metadata

This file contains additional information, such as EXIF metadata, probably added from the digital camera or scanner used to create or digitize it. If the file has been modified from its original state, some details may not fully reflect the modified file.

Camera manufacturer	Canon
Camera model	Canon DIGITAL IXUS 75
Exposure time	1/80 sec (0.0125)
F-number	f/2.8
ISO speed rating	400
Date and time of data generation	15:17, 12 April 2008
Lens focal length	5.8 mm
Show extended details	

Categories: [Castings of sculptures of the Farnese Collection \(MAN Naples\) in the Pushkin Museum](#) | [Castings in Zurab Tsereteli gallery](#) | [Busts of Sophocles](#)

Hidden categories: [CC-BY-SA-3.0](#) | [Self-published work](#) | [Uploaded by Shakko/Photos](#)

This page was last modified on 1 March 2012, at 09:33.

- Usage on no.wikipedia.org
 - [Sofokles](#)
- Usage on pl.wikipedia.org
 - [Sofokles](#)
- Usage on qu.wikipedia.org
 - [Sophoklis](#)
- Usage on tl.wikipedia.org
 - [Sopokles](#)
- Usage on uk.wikipedia.org
 - [Софокл](#)
 - [Портал:Література](#)
 - [Шаблон:Галерея письменників](#)
 - [Портал:Література/Галерея письменників](#)
- Usage on ur.wikipedia.org
 - [سوفوکلز](#)
- Usage on war.wikipedia.org
 - [Sophocles](#)
- Usage on zh.wikipedia.org
 - [索福克勒斯](#)

Metadata

This file contains additional information, such as EXIF metadata, probably added from the digital camera or scanner used to create or digitize it. If the file has been modified from its original state, some details may not fully reflect the modified file.

Camera manufacturer	Canon
Camera model	Canon DIGITAL IXUS 75
Exposure time	1/80 sec (0.0125)
F-number	f/2.8
ISO speed rating	400
Date and time of data generation	15:17, 12 April 2008
Lens focal length	5.8 mm
Show extended details	

Categories: [Castings of sculptures of the Farnese Collection \(MAN Naples\) in the Pushkin Museum](#) | [Castings in Zurab Tsereteli gallery](#) | [Busts of Sophocles](#)

Hidden categories: [CC-BY-SA-3.0](#) | [Self-published work](#) | [Uploaded by Shakko/Photos](#)

This page was last modified on 1 March 2012, at 09:33.

Text is available under the [Creative Commons Attribution-Share-Alike License](#); additional terms may apply. See [Terms of Use](#) for details.

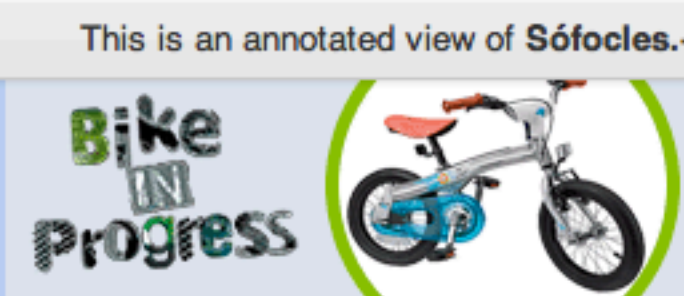

La bicicleta más Innovadora Ahora con un 5% de descuento

Imaginarium Hacemos fácil una infancia mejor para todos

Highlighting is disabled on this page. Visit the original page to add highlights and sticky notes.



Imaginarium Hacemos fácil una infancia mejor para todos. La bicicleta más Innovadora ahora con un 5% de descuento.

La bicicleta más Innovadora ahora con un 5% de descuento. Gastos de envío GRATIS para Socios y No Socios del Club Imaginarium.

Highlighting is disabled on this page. Visit the original page to add highlights and sticky notes.

13 de Enero de 2013. Libro Aloha Sinopsis y Críticas. TEXTO TOTALMENTE INEDITO

Menú: Inicio Viaje Literario, Inicio Aloha Crítico, Novedades literarias, Los libros más vendidos, Biografías de Escritor@s, Citas y frases, Literatura en el cine, Comentarios de libros, Trivial de...

Sófoeles. Biografía, libros, citas y guía de cine. Valoración lectores: 7.6/10. Vota!

SÓFOCLES (496 A.C.-406 A.C.) Sófoeles nació en Colona, una localidad cercana a Atenas (Grecia), en el año 496 antes de Cristo. Su familia adinerada se dedicaba al comercio.

Highlighting is disabled on this page. Visit the original page to add highlights and sticky notes.

Desde niño estudió todo tipo de artes y deportes, especialmente música y poesía. En su adolescencia fue elegido como director del coro de niños que entonó el canto por la victoria griega contra los persas en Salamina.

Posteriormente ganó un Festival Dramático, venciendo a su colega Esquilo a los 28 años y comenzando así una triunfal carrera literaria. Asimismo, ocupó importantes puestos políticos y militares durante el gobierno de Pericles, de quien fue íntimo amigo.

Se casó con Nicóstrata, con quien engendró al futuro poeta Yofonte y mantuvo varias relaciones sentimentales con otras mujeres, entre ellas con Teoride de Sición, con quien tuvo a Aristón.

Escribió más de un centenar de títulos caracterizadas por su vigor dramático y la arquitectura compleja de tramas. De ese conjunto de obras solamente se conservan siete tragedias: Ajax (450 A. C.), Antígona (441 A. C.), Edipo Rey (430 A. C.), Las Traquinias (415 A. C.), Electra (413 A. C.), Filoctetes (409 A. C.) y Edipo en Colonna (401 A. C., publicada póstumamente). También ha pasado a la historia un drama satírico titulado "Los Sabuesos".

Sófocles está considerado junto al citado Esquilo y Eurípides como el escritor griego más importante de tragedias siendo las novedades más significativas que implantó con sus textos, la introducción del tercer actor, lo que redujo la importancia del coro (a pesar de que aumentó su número a quince miembros), provocando una mayor hondura en la definición de sus personajes y situaciones, con un mayor protagonismo para los diálogos y en la anuencia ética de sus caracteres con el destino guiado por los dioses.

También enfatizó el trabajo e importancia de los decorados e invalidó la utilización de las trilogías como vínculo para narrar una historia, a diferencia de Esquilo, contando cada pieza con su relato independiente. Sófoeles falleció en Atenas el año 406 A. C. Tenía 90 años.

Leer sus citas y frases. Guía de sus adaptaciones cinematográficas en Viaje Literario-AlohaCrítico

También enfatizó el trabajo e importancia de los decorados e invalidó la utilización de las trilogías como vínculo para narrar una historia, a diferencia de Esquilo, contando cada pieza con su relato independiente. Sófoeles falleció en Atenas el año 406 A. C. Tenía 90 años.

Highlighting is disabled on this page. Visit the original page to add highlights and sticky notes.

Leer sus citas y frases. Guía de sus adaptaciones cinematográficas en Viaje Literario-AlohaCrítico

Comentarios de Libros. Edipo Rey

Artículos Relacionados: Plauto - Anfitrón, Sófoeles en el cine, Edipo rey, Antígona...

Imaginarium La bicicleta más innovadora que crece con tu hijo. Gastos de envío GRATIS para Socios y No Socios del club Imaginarium.

Calibrio. Consigue Una Guía Para Publicar Tu Libro. ¡Completamente Gratis!

Consigue Una Guía Para Publicar Tu Libro. ¡Completamente Gratis!

- Novedades, Biografías, Críticas

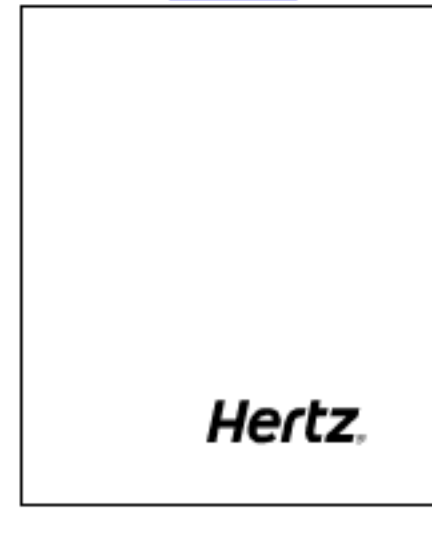

Elige la edad para ver fotos de solteros en tu ciudad. Disponible 20-29, 30-39, 40-49, 50+ meotic

Biografía de Sófocles.

Reseña del Libro

por: Iriana

Autor : Jorge Ventura Vera

★★★★★ (272 Puntuación)

Visitas : 78444

AB palabras:300

Comen

Tweet 1

Me gusta

+1 1

Ads by Google

[Editorial busca autores](#) Manuscritos buenos se publican de forma gratuita
www.united-pc.eu

[Aplicaciones Nokia](#) La Apps más populares, inteligentes y exclusivas para tu Smartphone
www.nokia.com/es-es/apps/

[Publica tu Libro, Edita](#) ¿Quieres Publicar tu Libro? Publica tu Obra con nuestra Editorial
www.edicionesalbores.com

Sófocles nació en colona cerca de atenas (grecia) en el año 495 a.d. J.C. Tuvo una vida privilegiada; coincidía con el apogeo cultural de su ciudad natal, fué educado esmeradamente. Desde pequeño se distinguió por su talento; en su juventud escogió la carrera literaria; a diferencia de otros dramaturgos se dedicó al teatro griego, creando dramas aisladas. A los 27 años obtuvo el primer premio en los concursos anuales de tragedia, con su obra triptolemo; sus triunfos continuaron siendo distinguido en diferentes oportunidades. Figura entre los tres máximos representantes del teatro clásico griego. Desempeñó cargos políticos gracias a su capacidad intelectual y a la gran amistad que le unía a pericles.

Participo en las campañas de samos y el peloponeso; se inclinó por la música, era muy hábil con el arpa, hizo aportes en el teatro; en el escenario añade a más actores y aumenta a quince integrantes en el coro; profundiza en lo psicológico y destaca así características humanas; al sentimiento de temor y miedo, agrega el de justicia y la bondad, e intensifica la acción.

Ads by Google

[Libros de fotos](#) Nueva versión Album Hoffman. Descargate el programa Aquí Gratis
albumimpreso.com/Hoffman

[Ebooks a 3,99 €](#) Lee las novelas que te gustan por solo 3,99 €. Precio promocional
www.parentesiseditorial.com

Se le han atribuido aproximadamente ciento veinte obras, aunque en nuestra época se conoce solamente siete de ellas: "Edipo rey", Edipo en colona, Antigona, Ajax, Electra, Las traquinias y Filoctetes. En todas sus obras nos habla de la historia, los héroes, los dioses y la maravillosa cultura de atenas.

Su obra Edipo rey es considerado como su obra cumbre, escrita en el año 427 a. d J.C., creada al transcurso de la guerra entre grecia y esparta; es trágica y nos habla de un hombre perseguido por su fatal destino.

En los últimos años de su existencia, el profundo sentido religioso que sentía le llevó a ser sacerdote.

Murió a los noventa años, cuando esparta era una potencia militar y decidía conquistar atenas.

Publicado el: 10 junio, 2008



¿Sabías que es posible consultar Wikipedia sin conexión a Internet?

[Descubre cómo.](#)

Esticomitia

(Redirigido desde «Esticomitía»)



Este artículo o sección necesita **referencias** que aparezcan en una **publicación acreditada**, como revistas especializadas, monografías, prensa diaria o páginas de Internet fidedignas.

Puedes añadirlas así o avisar al **autor principal del artículo** en su página de discusión pegando: {{subst:Aviso referencias|Esticomitia}} ----

Esticomitia, literalmente es *hablar verso a verso en el drama griego, diálogo que se lleva a cabo entre dos personajes* que hablan en versos alternados (aunque no se mantiene siempre una estricta regularidad). Un buen ejemplo de ello es la conversación al comienzo de la obra (vv. 41-44) de *Sófocles*, *Antígona*, entre las dos hermanas, Antígona e *Ismene* cuando se han enterado de la proclama de *Creonte* de no dar sepultura a *Polinices* e intercambian sus pensamientos y propósitos:

ANTÍGONA. Considera si vas a unirte en el empeño y a colaborar en la empresa.

ISMENE. ¿A qué clase de peligro? ¿A qué proyecto dirigirás tus pasos?

ANTÍGONA. Si el cadáver vas a levantar colaborando con esta mano.

ISMENE. ¿Piensas entonces enterrarlo, prohibido como está a la ciudad?

Evalúa este artículo

[Ver las calificaciones de la página](#)

¿Qué es esto?

Confiable



Objetivo



Completo



Bien escrito



Estoy muy bien informado sobre este tema (opcional)

[Enviar calificaciones](#)

Categoría: [Literatura en griego antiguo](#)

Esta página fue modificada por última vez el 26 jun 2012, a las 07:20.

El texto está disponible bajo la [Licencia Creative Commons Atribución Compartir Igual 3.0](#); podrían ser aplicables cláusulas adicionales. Léanse los [términos de uso](#) para más información.

Wikipedia® es una marca registrada de la [Fundación Wikimedia, Inc.](#), una organización sin ánimo de lucro.

[Contacto](#)

[Política de privacidad](#) [Acerca de Wikipedia](#) [Limitación de responsabilidad](#) [Versión para móviles](#)



SÓFOCLES

from web site La tragedia Sófoeles

Save Like Bury



Saved by uxiarroyo on 2012-11-25

BIOGRAFÍA

(Colono 496 a.C. – Atenas 40 a.C.)

Fue un poeta trágico de la Antigua Grecia. Tuvo una vida privilegiada y una buena educación. Cuando tenía 27 años ganó el primer premio de los concursos anuales venciendo a Esquilo. Desempeñó el cargo de estratega gracias a Pericles y participó en las campañas de Samos y El Peloponeso.

Destacó en poesía y música (tocaba muy bien el arpa).

Se casó con Nicóstrata con quien tuvo un hijo llamado Yofonte. Fuera del matrimonio tuvo otro hijo con Teoride de Sición llamado Aristón.

Está considerado el mejor de los dramaturgos griegos.

OBRAS

ESTRUCTURA PRINCIPAL

Las tragedias se dividían en: **Prólogo** compuesto por un grupo pequeño de versos recitados por los actores, la **párodos** que correspondía al momento en el que el coro intervenía, los **episodios** en los que intervenían los actores, los **estásimos** que iban intercalados entre los episodios y en los que actuaba el coro. Estos últimos estaban divididos en *estrofa*, *antiestrofa* y *épodo* que era el estribillo final. La obra terminaba con el **éxodo** que era interpretado por el coro de forma majestuosa.

ESTRUCTURA SECUNDARIA

Otros recursos utilizados en la tragedia para darle a la obra mayor refinamiento eran:

Agón en el que los personajes defendían un punto de vista y el contrario, las **esticomías** o diálogos muy activos. Dentro de estas se usaban interrupciones verbales (*antilabá*), versos recitados por un personaje (*resis*), diálogos entre un actor y el coro (*amebeos*)...

PERSONAJES Y CARACTERÍSTICAS

Sófocles añadió un tercer actor a la obra, restándole importancia al coro, aunque a este le había aumentado el número de miembros a 15.

Utilizaba el antiguo mito de las sagas heroicas, en las que se aparecían los arquetipos del comportamiento humano (temor, miedo, bondad...) y también recurrió en sus dramas a los oráculos y dioses.

Con todo ello consiguió ser el auténtico maestro de la ironía trágica.

PRODUCCIÓN LITERARIA

Serie de Edipo: (Está considerada la obra más importante de Sófocles).

Edipo Rey

El pueblo de Tebas pedía a su rey Edipo, un remedio para la peste que estaba asolando la ciudad. Este recurrió al oráculo de Delfos a través de su cuñado Creonte. El oráculo decía que la peste no desaparecería hasta que no se vengase la muerte del rey anterior (Layo). Edipo pidió al pueblo colaboración para buscar al culpable del crimen. También le pidió ayuda a Tiresias (adivino ciego). Este inicialmente no colaboró pero finalmente declaró que Edipo era el asesino y que vivía en incesto con la madre con la que había tenido hijos. A raíz de esto se enfrentaron Edipo y Creonte, la mujer de Edipo, Yocasta, ejerció de intermediaria. Edipo tenía la esperanza de no ser el asesino pero finalmente un testigo confirmó su culpabilidad. Como consecuencia Yocasta se suicidó, Creonte tomó el poder y Edipo se quedó ciego, pidió ser desterrado y que Creonte se hiciera cargo de sus hijas.

En el éxodo de la obra quedó reflejada una moraleja: que incluso las personas poderosas también puede sufrir desgracias.

Edipo en Colono

Es una continuación de Edipo Rey.

En esta obra Edipo ciego y desterrado, llegó a Colono ayudado por su hija Antígona. Los habitantes de Colono lo querían echar pero él se negaba. Pidió ayuda a Teseo (rey de Atenas) quien le prometió que sería enterrado allí. Edipo murió y sus hijas Antígona e Ismene volvieron a Tebas.

Antígona

Es una continuación de Edipo en Colono.

Antígona regresó a Tebas tras la muerte de su padre. Eteocles y Polínices, hijos de Edipo mueren peleando en las afueras de Tebas, Eteocles era del bando de Creonte mientras que Polínices era del bando contrario. Creonte ordenó que Eteocles fuese enterrado con honores mientras que a Polínices no permitía que lo enterrasen. Según la tradición griega era un deber sagrado sepultar a los muertos.

Antígona contradiciendo a Creonte, fue por la noche a enterrar a su hermano pero su hermana Ismene no quiso ayudarla. Antígona sorprendida por los soldados fue condenada a ser enterrada viva en una cueva de la montaña. Hemón, hijo de Creonte, que amaba a Antígona fue a liberarla, y al encontrarla ahorcada decidió quitarse la vida. La reina Eurícide, esposa de Creonte, se retiró de la escena al comprobar las muertes de su hijo y de su prometida.

Otras obras:

Áyax

Las Tarquinias

Electra

Filoctetes

Amphiaraus

Epigoni

Ichneutae

Comments (0)

Add Your Comment



Add Comment Francisco J. Santos 2013-01-13 09:39

TU SEGURO DE MOTO POR **100€**

CONTRATA AHORA



My Shortcuts

- My Library
- My Friends
- My Network
- My Groups
- My Profile
- My Account Settings

Digo Tools

- Digo Toolbar (Firefox, IE)
- Digolet For All Browsers
- Digo Chrome Extension
- Import Bookmarks
- Save to Delicious
- Auto Blog Post

Help Center

- User Forum
- Take A Tour
- How To Use Toolbar
- How To Use Digolet
- Educator Accounts FAQ
- Learn More

↑ Move to top



El Oro de los Dioses



INICIO Enlaces recomendados Documentales recomendados Películas recomendadas

Este blóg, es un espejo que replica las noticias alternativas, contra-información, do

2 3 7 7 0 6 9

Visitas: El Oro de los Dioses

JUEVES, 30 DE JUNIO

Indignados en



✕

la oculta, que circulan por la RED, que no sueles encontrar en los MASS MEDIA.



MENSAJE DE BIENVENIDA

BUSCAR DENTRO DEL "EL ORO DE LOS DIOSSES"

Buscar

● la Web ● El Oro de los Dioses

CUANDO...

[Sitio web de esta imagen](#)

La tragedia griega y la responsabilidad de los ciudadanos.

elrodeldioses.blogspot.com

[Tamaño completo](#)

359 x 536 (Mismo tamaño), 49KB

[Buscar por imagen](#)

Tipo: JPG

Las imágenes pueden estar protegidas por derechos de autor.

Palabras

¿Qué son las palabras? Las palabras son metáforas, pues representan lo que es real, ya que no son en sí la cosa, la realidad, pero combinan armonía y belleza y al no ser ellas mismas la realidad, permiten imaginar, representar lo contingente, nos induce a soñar, a abrir un gran abanico de posibilidades de expresar sentimientos. Los poemas de éste blog palabras, son metáforas lo mejor posible combinadas y tal vez acercan en mayor o menor grado lo que he sentido. Les agradezco su visita.

...y ésto también,

miércoles, 21 de septiembre de 2011

Nuestro Hogar

3,403 Visits
1 Recent Hit

Tragedia

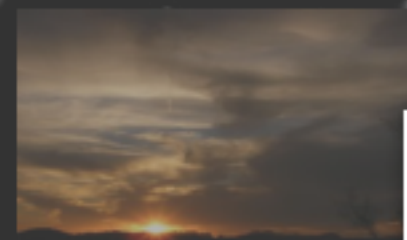

Mi viaje: Buenos Aires - San Salvador de Jujuy



Blogs que sigo

! BOHERASE
Propósitos,
proyectos,
gratitud y un
paseo
Hace 8 horas



Antes, al primer hombre desdichado,
o cosecha de sus agro de cizañas,
o egoísmo letal con sus marañas,
la Tragedia invisible pero a su lado.

¿Qué atuendos empleas a tu paso?
¿qué hilos se entrelazan en tus ropas?
y solo desgracias y el campo raso.

A la suerte servida en varias copas,
una copa, un humano en cada caso,
vaciadas por la Tragedia y sus tropas.

¿Eres tú o Medusa por tu mirada,
vieja Átropos cerrando tu tijera?
¿eres tú, Ares al galope en tu fiero?

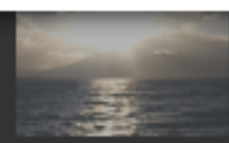

Alguien más en este espacio.
Espero que sea de su agrado.
luislenes@yahoo.com.ar

[Ver todo mi perfil](#)

San Salvador de Jujuy-Tilcara-Buenos Aires



[Sitio web de esta imagen](#)

¿Qué gran divinidad habrá creado pues a la oculta desde sus entrañas?
palabras63.blogspot.com

[Tamaño completo](#)

560 x 260 (Mismo tamaño), 48KB

[Buscar por imagen](#)

Tipo: JPG

Las imágenes pueden estar protegidas por derechos de autor.



WIKIPEDIA
La enciclopedia libre

- Portada
- Portal de la comunidad
- Actualidad
- Cambios recientes
- Páginas nuevas
- Página aleatoria
- Ayuda
- Donaciones
- Notificar un error

- Imprimir/exportar
 - Crear un libro
 - Descargar como PDF
 - Versión para imprimir

Herramientas

En otros idiomas

- Deutsch
- English
- Suomi
- Français
- Italiano
- 日本語
- Nederlands
- Polski
- Русский
- Srpskohrvatski / српскохрватски
- Slovenčina
- Shqip
- Српски / srpski
- Seeltersk
- Українська

Artículo **Discusión**

Leer Editar Ver historial

Tragedia griega

La **tragedia griega** es un género **teatral** originario de la **Antigua Grecia**. Inspirado en los ritos y representaciones sagradas que se hacían en **Grecia** y **Asia Menor**, alcanza su apogeo en la **Atenas** del **siglo V a. C.** Llega sin grandes modificaciones hasta el **Romanticismo**, época en la que se abre la discusión sobre los **géneros literarios**, mucho más de lo que lo hizo durante el **Renacimiento**.

Debido a la larga evolución de la tragedia griega a través de más de dos mil años, resulta difícil dar una definición unívoca al término **tragedia**, ya que el mismo varía según la época histórica o el autor del que se trate.

En la **Edad Media**, cuando se sabía poco o nada del género, el término asume el significado de "obra de estilo trágico", y estilo trágico deviene en un sinónimo bastante genérico de **poesía** o estilo ilustre, como *De vulgari eloquentia*, de **Dante Alighieri**.

El argumento de la tragedia es la caída de un personaje importante. El motivo de esta caída puede ser un error humano, un destino trágico, o un mito. En la representación directa (δράμα, **drama**). En donde el público ve con sus propios ojos personajes que aparecen como entidades distintas que se comunican directamente con él. Cada personaje, provisto cada uno, de su propia dimensión psicológica.

Los más importantes y reconocidos autores de la tragedia fueron **Esquilo**, **Sófocles** y **Eurípides**. Los primeros dramaturgos griegos, históricos, afrontaron los temas más sensibles de su época.



Máscara de **Dioniso** conservada en el **Louvre**

Google imágenes

[Sitio web de esta imagen](#)

Tragedia griega
es.wikipedia.org

[Tamaño completo](#)

250 × 270 (Mismo tamaño), 16KB

[Buscar por imagen](#)

Tipo: JPG

Las imágenes pueden estar protegidas por derechos de autor.

Índice [ocultar]
1 Origen y evolución de la tragedia
1.1 Canción del macho cabrío
1.2 Del ditirambo al drama
1.3 Las primeras tragedias
1.4 Esquilo: la codificación
1.5 La reforma de Sófocles
1.6 El realismo de Eurípides
2 Estructura de la tragedia
3 La tragedia de Aristóteles a los contemporáneos
3.1 Mimesis y catarsis
3.2 Las tres "unidades dramáticas"
3.3 Apolíneo y dionisiaco: el análisis de Nietzsche
4 El teatro trágico como fenómeno de masas
5 Las tragedias conservadas
5.1 Esquilo
5.2 Sófocles
5.3 Eurípides
6 Otros tragediógrafos
7 Notas
8 Bibliografía
9 Véase también
10 Enlaces externos

Origen y evolución de la tragedia

[\[editar\]](#)



[Inicio](#)

[Buscador](#)

Encuentra rápido la bio que buscas

[Índices](#)

Los personajes por orden alfabético

[Monografías](#)

Las figuras clave de la historia

[Reportajes](#)

Los protagonistas de la actualidad

[Compártelo](#)

Sófocles

(Colona, hoy parte de Atenas, actual Grecia, 495 a.C.- Atenas, 406 a.C.) Poeta trágico griego. Hijo de un rico armero llamado Sofilo, a los dieciséis años fue elegido director del coro de muchachos para celebrar la victoria de Salamina. En el 468 a.C. se dio a conocer como autor trágico al vencer a Esquilo en el concurso teatral que se celebraba anualmente en Atenas durante las fiestas dionisiacas, cuyo dominador en los años precedentes

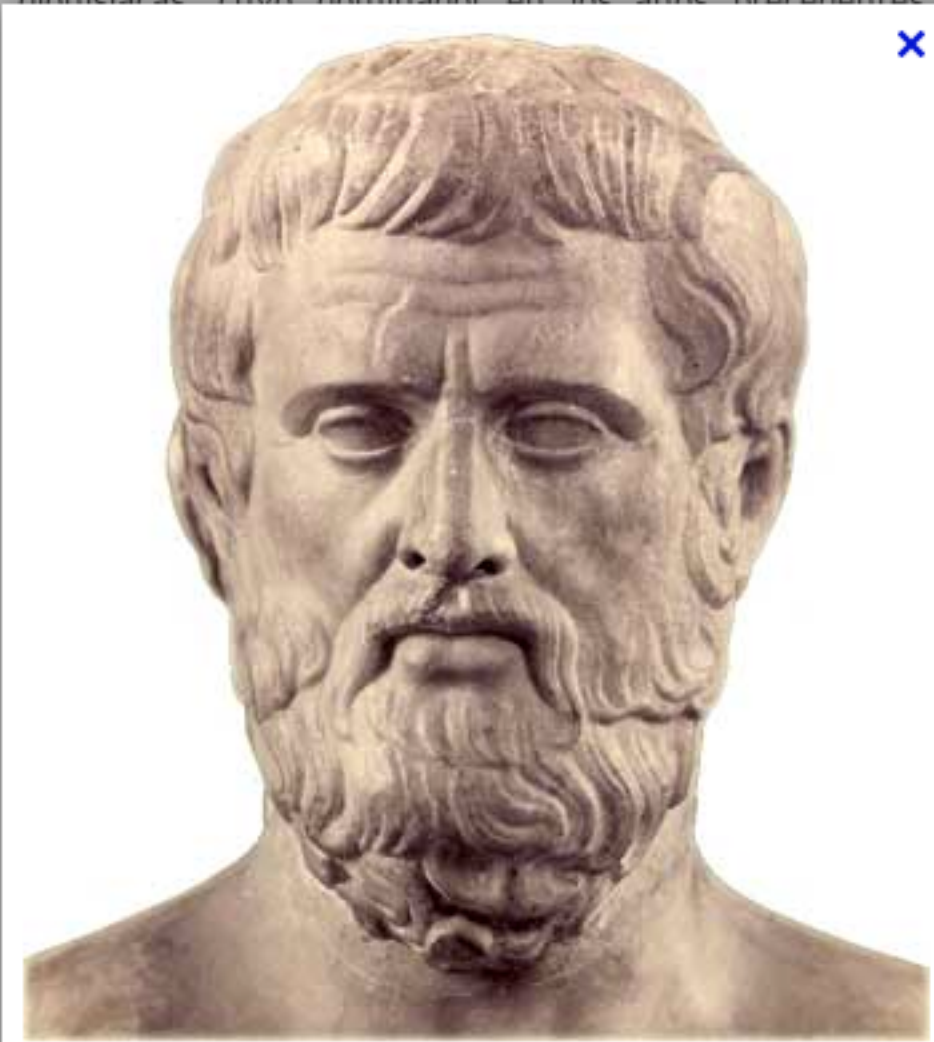

Sófocles

Comenzó así una carrera literaria sin parangón: Sófocles llegó a escribir hasta 123 tragedias para los festivales, en los que se adjudicó, se estima, 24 victorias, frente a las 13 que había logrado Esquilo. Se convirtió en una figura importante en Atenas, y su larga vida coincidió con el momento de máximo esplendor de la ciudad.

Amigo de Herodoto y Pericles, no mostró demasiado interés por la política, pese a lo cual fue elegido dos veces estratega y participó en la expedición ateniense contra Samos (440), acontecimiento que recoge Plutarco en sus *Vidas paralelas*. Su muerte coincidió con la guerra con Esparta que habría de significar el principio del fin del dominio ateniense, y se dice que el ejército atacante

[Sitio web de esta imagen](#)

Sófocles

biografiasyvidas.com

[Tamaño completo](#)

340 × 381 (Mismo tamaño), 15KB

[Buscar por imagen](#)

Tipo: JPG

Las imágenes pueden estar protegidas por derechos de autor.



[Main Page](#)
[Welcome](#)
[Community portal](#)
[Village pump](#)

Seleccionar idioma

Participate

[Upload file](#)
[Recent changes](#)
[Latest files](#)
[Random file](#)
[Help](#)
[Contact us](#)
[Donate](#)

Toolbox

File **Discussion**

[View](#) [Edit](#) [View history](#)

File:Baschet, André Marcel - Ödipus verurteilt Polyneikes - 1883.jpg

Wikimedia Commons está disponible en [Español](#) [x]

[File](#) [File history](#) [File usage on Commons](#) [File usage on other wikis](#)



Download
all sizes



Use this file
on the web



Use this file
on a wiki



Email a link
to this file



Information
about reusing



No higher resolution available.

[Baschet,_André_Marcel_-_Ödipus_verurteilt_Polyneikes_-_1883.jpg](#) (389 × 500 pixels, file size: 17 KB, MIME type: image/jpeg)

Summary

[\[edit\]](#)

Artist **Marcel Baschet (1862–1941)**



Zeus Editar Discusión

En la mitología griega **Zeus** es el padre que gobernaba a los dioses del monte Olimpo y su familia, de forma que incluso los que no eran sus hijos se dirigían a él como tal. Era el Rey de los dioses del universo.

Era el dios del cielo y el trueno. Sus animales eran el águila, el toro y el roble. Además de su función de Zeus recolector de nubes también obtuvo el dominio de culturas del antiguo Oriente Próximo.

Zeus fue frecuentemente representado en diversas poses: de pie, avanzando con un rayo en la mano o sentado majestuosamente.

Filmografía Editar sección

Año	Título	Director	Actor
2012	Furia de Titanes		
2011	Inmortales	Luke Evans	Raúl Solo
2010	Furia de titanes	Liam Neeson	Octavio Rojas
2010	Percy Jackson y el ladrón del rayo	Sean Bean	Humberto Solórzano
2001-2002	El show del ratón	Corey Burton	Rubén Moya



Categoría: Contribuir Compartir

Doblaje Wiki Buscar

Imágenes
IMÁGENES EN ESTE WIKI Añadir imagen

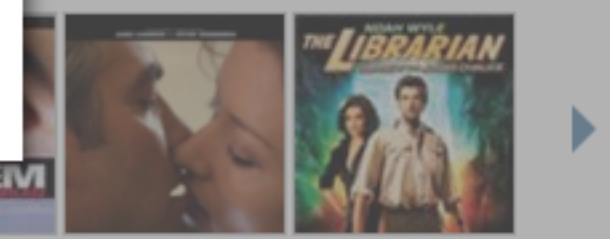

[Ver todas las imágenes >](#)

Actividad Reciente

[Sitio web de esta imagen](#)

Zeus
[doblaje.wikia.com](#)

[Tamaño completo](#)

587 × 600 (Mismo tamaño), 60KB

[Buscar por imagen](#)

Tipo: JPG

Las imágenes pueden estar protegidas por derechos de autor.

ESQUILO

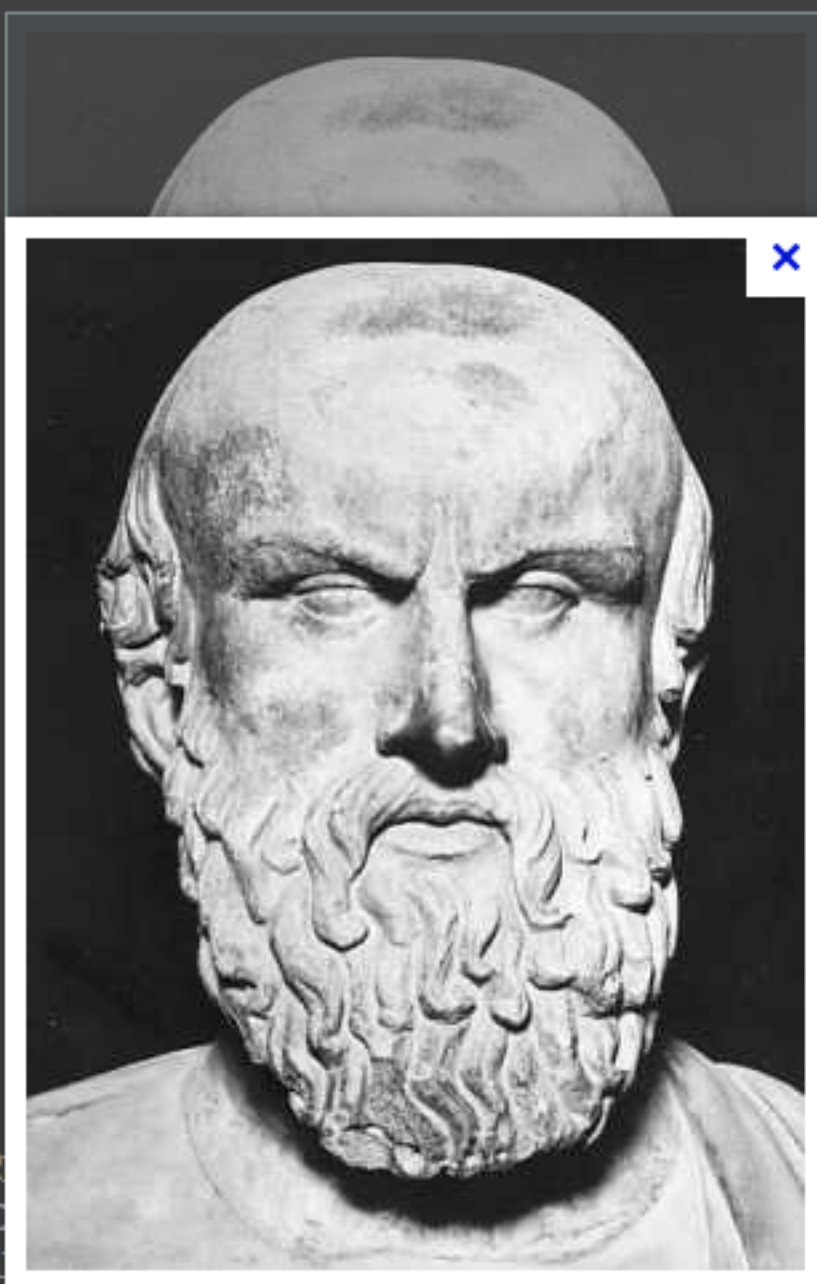

(ELEUSIS, ACTUAL GRECIA).
VIVIÓ EN UN PERÍODO DE
PERSAS EN LAS BATALLAS
DIRECTAMENTE. TRAS SU PRIMER ÉXITO, *LOS PERSAS* (472 A.C.), ESQUILO REALIZÓ UN VIAJE
A SICILIA, LLAMADO A LA CORTE DE HIERÓN, ADONDE VOLVERÍA UNOS AÑOS MÁS TARDE
PARA INSTALARSE DEFINITIVAMENTE.

DE LAS NOVENTA OBRAS QUE ESCRIBIÓ ESQUILO, SÓLO SE HAN CONSERVADO COMPLETAS SIETE, ENTRE ELLAS UNA TRILOGÍA, LA *ORESTÍADA* (*AGAMENÓN*, *LAS COÉFORAS* Y *LAS EUMÉNIDES*, 478 A.C.). SE CONSIDERA A ESQUILO EL FUNDADOR DEL GÉNERO DE LA TRAGEDIA GRIEGA, A PARTIR DE LA LÍRICA CORAL, AL INTRODUCIR UN SEGUNDO ACTOR EN ESCENA, LO CUAL PERMITIÓ INDEPENDIZAR EL DIÁLOGO DEL CORO, APARTE DE OTRAS INNOVACIONES EN LA ESCENOGRAFÍA Y LA TÉCNICA TEATRAL.

ESQUILO LLEVÓ A ESCENA LOS GRANDES CICLOS MITOLÓGICOS DE LA HISTORIA DE GRECIA, A TRAVÉS DE LOS CUALES REFLEJÓ LA SUMISIÓN DEL HOMBRE A UN DESTINO SUPERIOR

SOCIALES-EDAD ANTIGUA .1º DE ESO.

TEMA 3.GRECIA.

LA ANTIGÜEDAD CLÁSICA
MUCHOS ASPECTOS DE NU

ETAPAS DE GRECIA CLÁ

- 1.Mundo Cretomicénico.(2500-1100 a.c)
- 2.Periodo Oscuro (1100-800 a.c)
- MATERIAL COMPLEMENTARIO** (1200-800 a.c).
- 3.Periodo Arcaico(800-500 a.c)
- 4.Periodo Clásico(siglo V y IV a.c)
- 5.Periodo Helenístico (323 a.c)

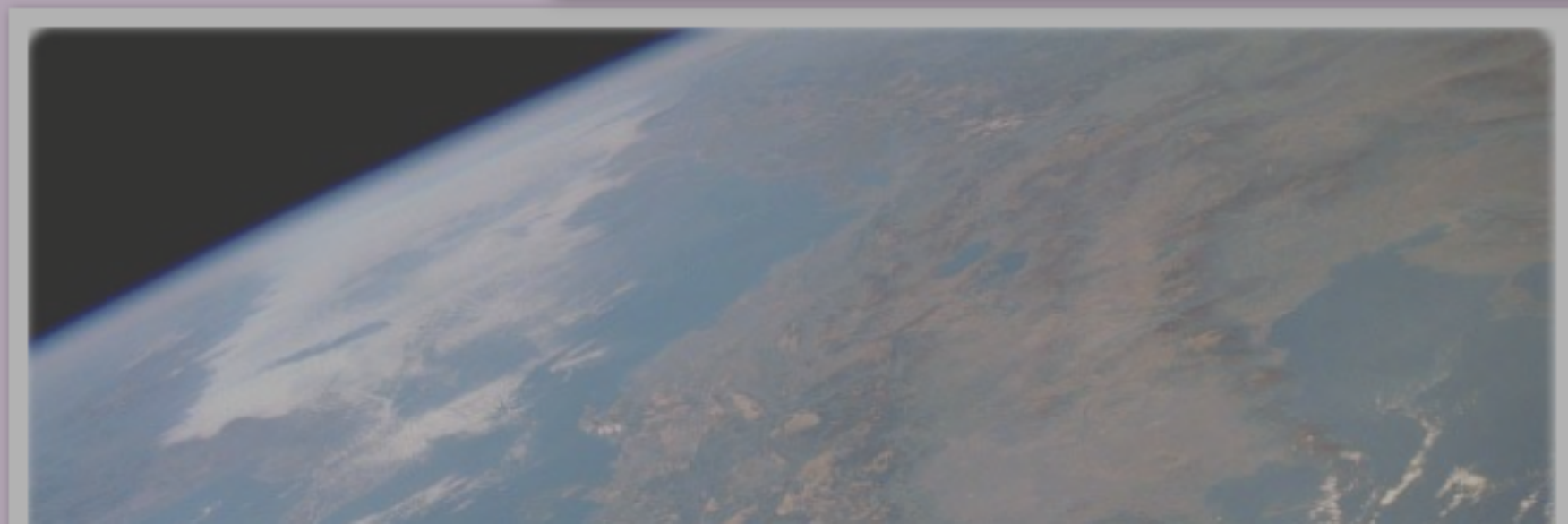

Páginas

- [Página principal](#)
- [TEMA 1. LA PREHISTORIA.](#)
- [TEMA 2. EGIPTO Y MESOPOTAMIA.](#)
- [TEMA 3.GRECIA.](#)
- [TEMA 4. ROMA.](#)
- [TEMA 5. LA TIERRA Y SU REPRESENTACIÓN.](#)
- [TEMA 6. RELIEVE, RÍOS Y MARES.](#)
- [TEMA 7. CLIMA Y VEGETACIÓN EN EL MUNDO Y EN ESPAÑA.](#)
- [TEMA 8. COSERVACIÓN DEL MEDIO AMBIENTE.](#)

Seguidores

[Participar en este sitio](#)

Miembros (2)

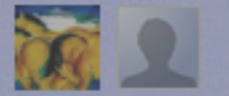

¿Ya eres miembro? [Iniciar sesión](#)

Archivo del blog

- ▼ 2011 (3)
- ▼ septiembre (3)

[Sitio web de esta imagen](#)

A.ASPECTOS GEOGRÁFICOS DE GRECIA. TEORÍA. El mapa de Grecia indica muchos de [egipto-mammen.blogspot.com](#)

[Tamaño completo](#)

423 x 430 (Mismo tamaño), 258KB

[Buscar por imagen](#)

Tipo: JPG

Las imágenes pueden estar protegidas por derechos de autor.



[Página principal](#)

[Nuevo Blog: ROMA](#)

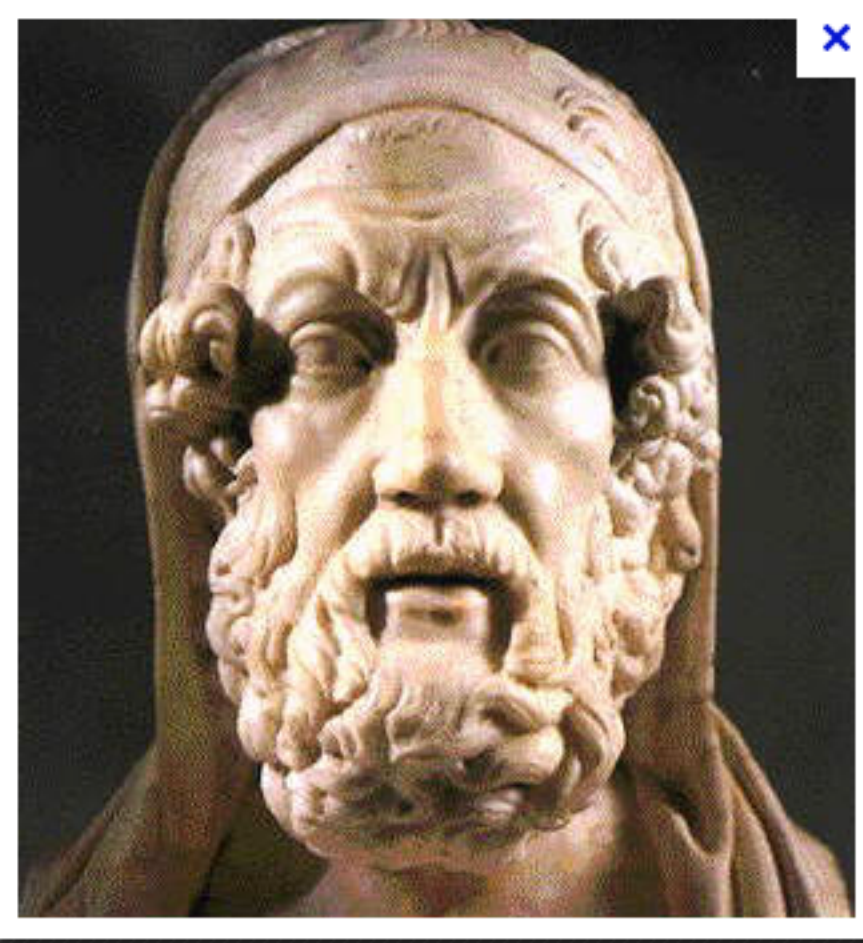

[IES nº1: Libros de texto 2012-13](#)

[Sitio web de esta imagen](#)

EFE 12/09/2008. El arte y la literatura griega se funden en la exposición ...
juanandres911.blogspot.com

[Tamaño completo](#)

314 x 337 (Mismo tamaño), 28KB

[Buscar por imagen](#)

Tipo: JPG

Las imágenes pueden estar protegidas por derechos de autor.



Inicio

Lecturas de interés

Google™ Búsqueda perso

Buscar

Circuito en Grecia 795€

www.viajespapiro.com

Atenas, Meteora, Olympia, etc... ¡confirmación real en línea!



Gestión anuncios >

LA BATALLA DE MARATÓN, EL FINAL DE LOS PERSAS

Publicado por Jose Manuel Breval

1 comentario



La célebre **Batalla de Maratón** tuvo lugar entre los griegos y persas en Maratón, una llanura a cuarenta kilómetros al noreste de **Atenas**. Se libró entre las fuerzas griegas y sus aliados, bajo el mando de Milcíades, y las fuerzas persas, bajo el poder de Darío I y los comandantes Datis y Artafernes.

La victoria de los griegos sobre los persas marcó un punto de inflexión crucial en la evolución de la **historia militar griega**, porque esta batalla en la llanura de Maratón supuso el **fin de la invasión persa**, y permitió a los griegos convertirse en una potencia militar dominante en el mundo Mediterráneo antiguo. Además, esto sentó las bases para que **Grecia** propagara la civilización occidental.

Durante varios días, los griegos y persas se colocaron a pie en largas formaciones a través de los más de 3.200 metros de la amplia llanura de Maratón. Ninguno de los dos ejércitos estaba dispuesto a iniciar el ataque y perder

LA LECHUZA

("VIVE EN ESTA CIUDAD, PERO NO LE PERTENEZCAS")

MARTES, 30 DE NOVIEMBRE DE 2010

Wikileaks hace que ZP se ponga de pie y luego se incline

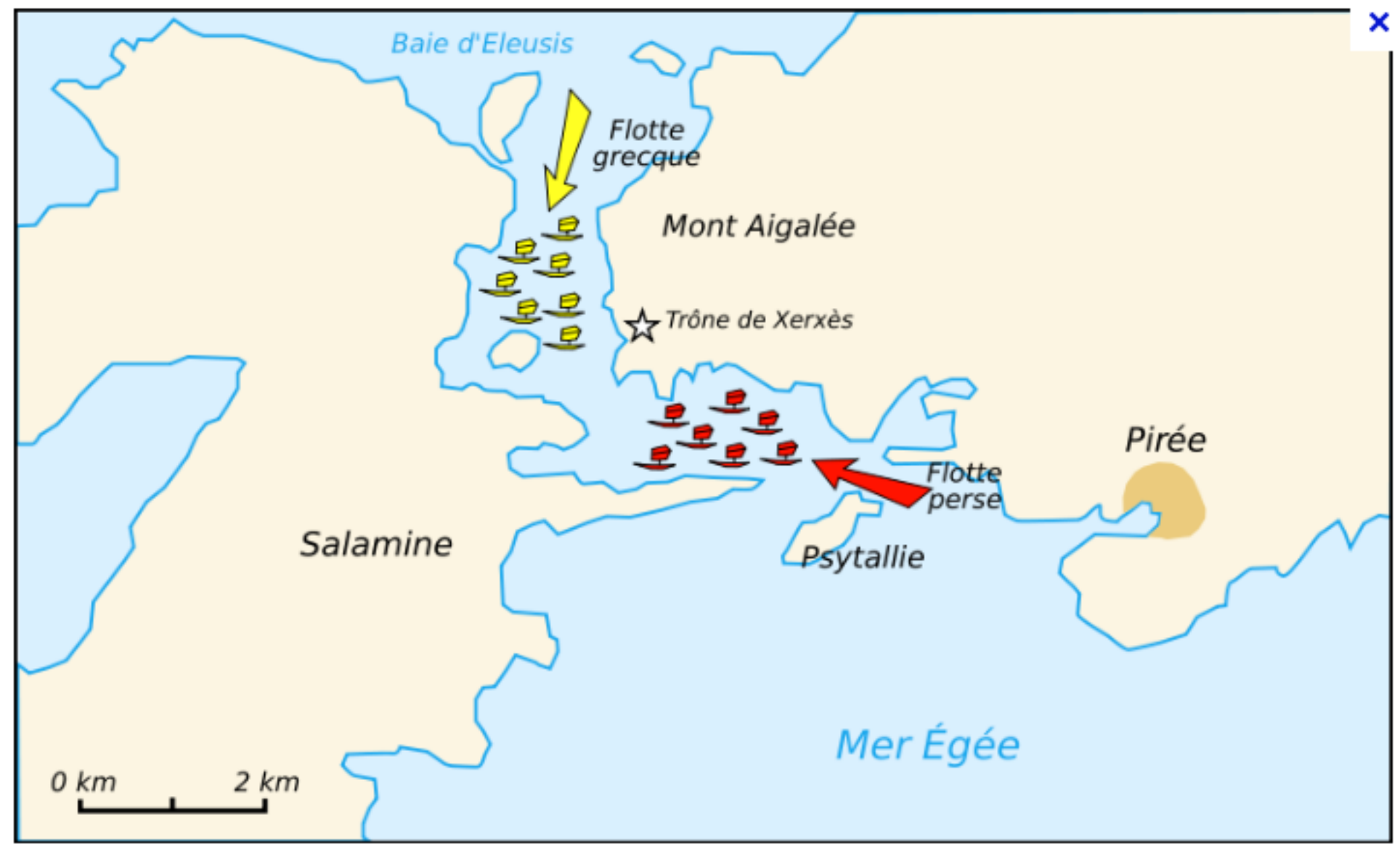

Divertido, además de triste y patético, comprobar la irrelevancia de esos enanitos ante el embajador de los EE UU en Madrid.

Los documentos de wikileaks no son una gran novedad, al contrario lo son muy educadas, por no hablar de las causas y los efectos buscados de la revelación. ¿Quien ha echado los papeles al aire, ¿con que objeto?, ¿reanudar debates interesantes, por ejemplo, dejar con el culo al aire a determinados países o líderes mundiales? ¿Que papeles siguen siendo secreto de Estado y no se han entregado a wikileaks? No parece que EE UU salga mal parado de la operación.

Sin embargo viene bien que se hagan públicos para desmontar la insufrible propaganda de los mítines y de las teles donde nuestros enanitos se muestran como gigantes michelin:

"Se me está acabando la paciencia ante los comentarios tan desleales del PSOE y sus aliados sobre EE UU",

les dijo el embajador Aguirre en 2007. Quería frenar las críticas ante la guerra de Irak y frenar los procesos en La Audiencia Nacional. Cuál fue la respuesta de nuestros enanitos: Zapatero nunca más se sentó ante el paso de las tropas americanas; el gobierno hizo llegar a EE UU su rechazo a una investigación judicial sobre Guantánamo; Conde-Pumpido, fiscal general, y varios fiscales de la Audiencia comunicaron a EE UU su deseo de cerrar los casos comprometidos (la muerte del cámara gallego José Couso en Bagdad, el traslado ilegal a Guantánamo de supuestos terroristas en aviones que hicieron escala en España). Pues eso, qué poquita cosa. Lo peor que le puede suceder a un líder, que de él se diga que es un déspota con los débiles sumisos con los poderosos.

FESTINA LENTE



AMIGOS

GAZOPHYLACIUM

Historias

Día de clase

Diario de la crisis

El Quadern gris

citas y desplantes

asimelocontaron

ARCHIVO DEL BLOG

noviembre (29)

ETIQUETAS

Al sumidero (60)

arte (106)

Asuntos privados (15)

Breves (26)

cambio climático (17)

ciencia (42)

citas (14)

Clásico (8)

crisis economía (131)

debate (25)

Sitio web de esta imagen

Jerjes, sentado en el trono de oro que se ha hecho instalar en un ... santillan3.blogspot.com

Tamaño completo

800 x 484 (Mismo tamaño), 80KB

Más tamaños

Buscar por imagen

Imágenes similares

Tipo: PNG

Las imágenes pueden estar protegidas por derechos de autor.

Domingo, 13 Enero 2013

Efemérides 1888 - Alexander Graham Bell funda la National Geographic Society.

La vida vale por el uso que de ella hacemos, por las obras que realizamos (José Ingenieros)

--> NA España >> Inicio Cádiz >> ARTÍCULOS >> PROMETEO ENCADENADO

- ▶ ACTIVIDADES
- ▶ ARTÍCULOS
- ▶ BIBLIOTECA SÉNECA
- ▶ CÁDIZ A LO GRANDE
- ▶ CÁDIZ EN LA WEB
- ▶ CÁDIZ INSÓLITO
- ▶ CIVILIZACIONES ANTIGUAS
- ▶ CONJUNTO HISTÓRICO
- ▶ COSAS DE CAI
- ▶ CURIOSIDADES
- ▶ EDITORIALES
- ▶ ENTREVISTAS
- ▶ FOTOS DE CADIZ
- ▶ GENTE DE CAI
- ▶ NOTICIAS DE CÁDIZ
- ▶ NUESTROS TALLERES
- ▶ RECOMENDAMOS
- ▶ TERTULIAS FILOSÓFICAS DEL ATENEO
- ▶ VISITAS CULTURALES GUIADAS
- ▶ YA SUCEDIÓ
- ▶ ¿Quiénes somos?
- ▶ ¿Dónde estamos?
- ▶ Contactar
- ▶ Cursos
- ▶ N.A. en España
- ▶ N.A. en el mundo
- ▶ Anuario NA
- ▶ Nueva Acrópolis es

PROMETEO ENCADENADO



hombre físico en medio del triunfo

(...) Para el hombre clásico la vida es esencialmente trágica (...) donde el individuo es parte viva y responsable de un Organismo Cósmico. Y este destino cósmico tiene mucho que ver con las enseñanzas morales" (El teatro místico en Grecia. I. LA TRAGEDIA. Jorge Á. Livraga. Editorial N.A., Madrid).

Prometeo ha sido representado por una actriz en vez de por un actor. Pero la obra fue escrita por Esquilo para ser representada por un actor! ¿Estoy ante una postura "machista"? Cada cual piense lo que quiera, pero Prometeo es un titán, uno de los seres relacionados con las fuerzas creadoras del cosmos y, en cierta forma, "padre" de los humanos según la antigua tradición griega; y el autor escribió el papel para un hombre, para darle toda su potencia y fuerza "trágica". Al ser representado por una actriz, pierde estas características de lo masculino, su grandiosidad, potencia y carácter paternal sobrehumano, para llenarse, inevitablemente, del carácter femenino de la actriz y volverse una "madraza", llena de fuerza pero de fuerza "femenina", receptiva, aglutinante, de fuerza yin como dirían los chinos. Y Prometeo es puro yang.

Y todo esto para reivindicar el derecho a ver las obras clásicas tal como fueron pensadas, y no las versiones que, bajo la llamada de los clásicos, nos presentan unas historietas que a veces rayan en lo ridículo y soez. Esquilo es un gigante y como tal quiero verlo.

representada en el 56 Festival de Cádiz, 2010,

dirección de Carme Portacelli, con

ha adaptación porque, respetando los personajes y ha introducido una vulgaridad que se oponen al la convierten en parodia.

Jorge Á. Livraga dice en su libro dicho término no se refería a algo algo mucho más elevado, más en: "Según Aristóteles, se da el del terror y la compasión purga (...) El terror trágico se suscita al que se refleja en un orden moral mas. La compasión trágica solo que obran impulsados por una idea experimentarla al contemplar la lucha es eternas leyes universales que desgracia o aniquilación del

Recibe nuestras actividades por e-mail

Filósofos y pensadores españoles

Filósofos griegos y romanos

Recomendar esta página

Diviértete con estos rompecabezas

Comprueba tus conocimientos con este juego

Fondos de escritorio

Powerpoints

Libros de Nueva Acrópolis

Libros Gratis

Relatos breves

Suscríbete a esta web [RSS](#)

Recibe por email las actualizaciones de este sitio web

correo electrónico

Enviar

FeedBlitz

Recibe nuestro boletín mensual

correo electrónico

¡Apúntate!

eListas

Lee los últimos boletines

W3C CSS ✓

W3C WAI-A WCAG 1.0

[Sitio web de esta imagen](#)
PROMETEO ENCADENADO PROMETEO ENCADENADO
cadiz.nueva-acropolis.es

[Tamaño completo](#)
300 × 368 (Mismo tamaño), 56KB

[Buscar por imagen](#)

Tipo: JPG

Las imágenes pueden estar protegidas por derechos de autor.



WIKIPEDIA
The Free Encyclopedia

- Main page
- Contents
- Featured content
- Current events
- Random article
- Donate to Wikipedia

- Interaction
 - Help
 - About Wikipedia
 - Community portal
 - Recent changes
 - Contact Wikipedia

Toolbox

Create account Log in

Google imágenes

File Talk

Search

File:Euripides Pio-Clementino Inv302.jpg

From Wikipedia, the free encyclopedia

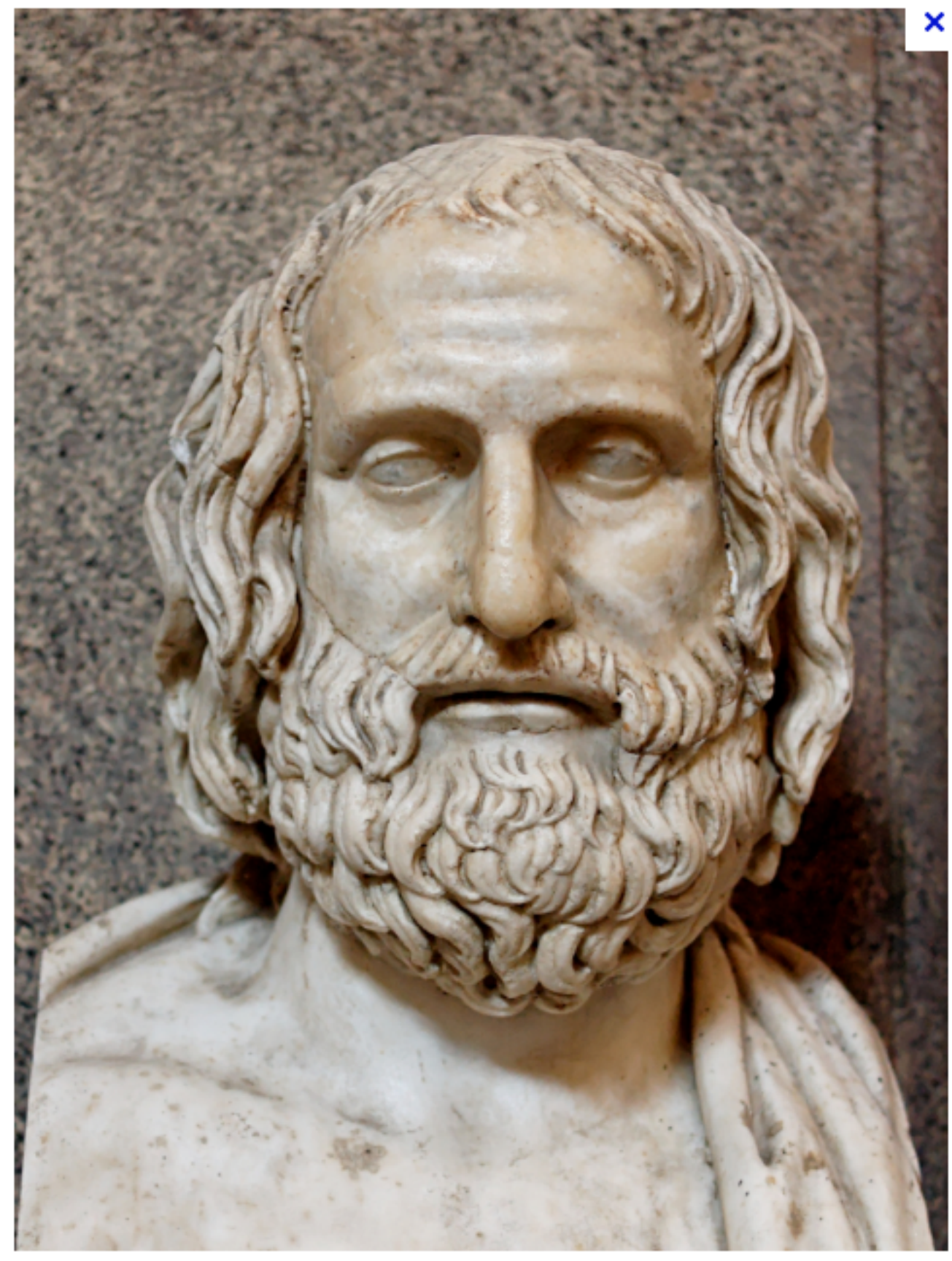
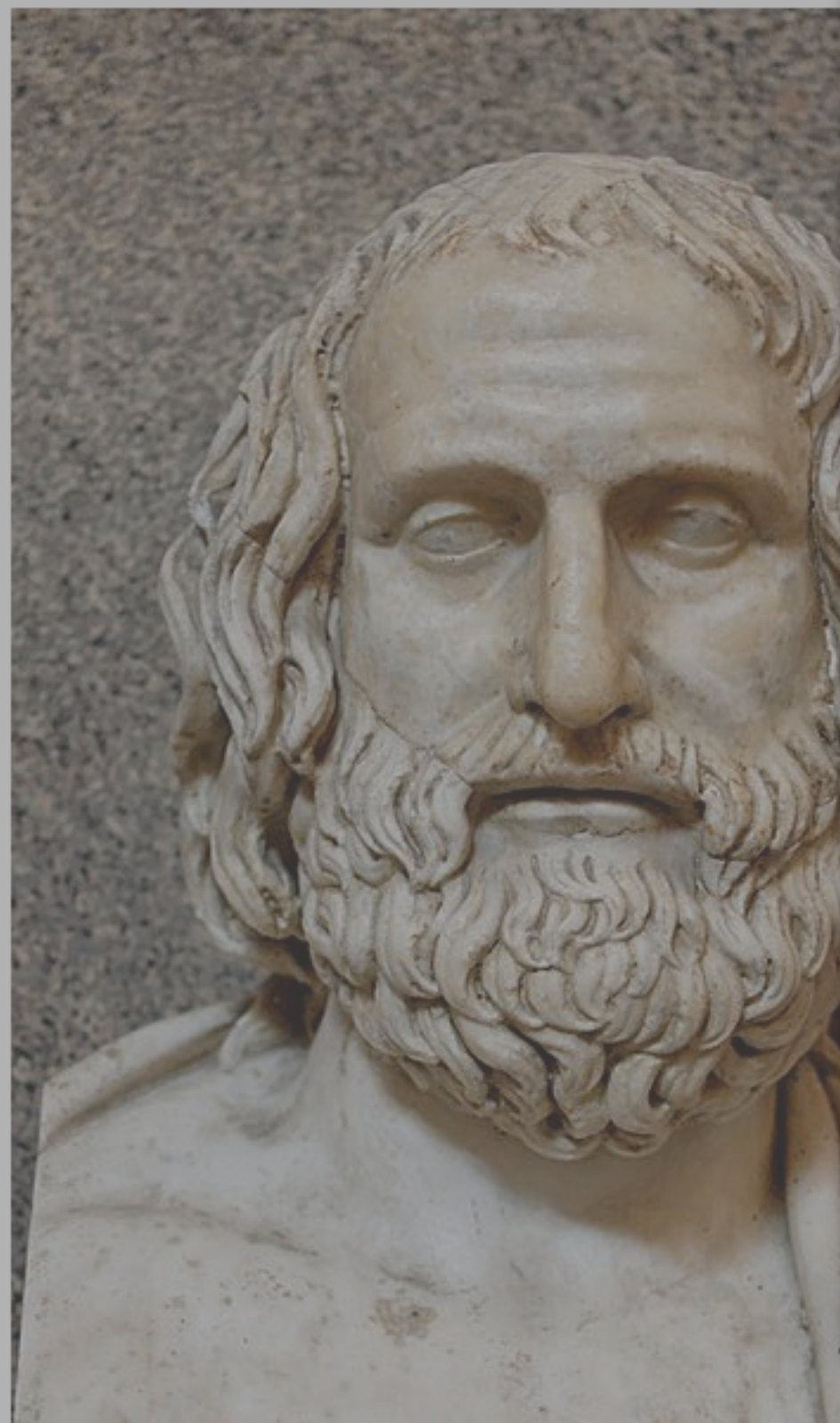

Size of this preview: 450 × 599 pixels. Other resolutions: 180 × 240 pixels | 360 × 480 pixels | 451 × 600 pixels | 577 × 768 pixels | 769 × 1,024 pixels.

Full resolution (1,600 × 2,130 pixels, file size: 2.04 MB, MIME type: image/jpeg)



This is a file from the [Wikimedia Commons](#). Information from its [description page there](#) is shown below.

Commons is a freely licensed media file repository. [You can help.](#)

[Sitio web de esta imagen](#)

File:**Euripides** Pio-Clementino Inv302.jpg
[en.wikipedia.org](#)

[Tamaño completo](#)

1600 × 2130 (3x más grande), 2.0MB
[Más tamaños](#)

[Buscar por imagen](#)

[Imágenes similares](#)

Información detallada de la imagen: [?](#)

Tipo: JPG

Fecha: 13 Sep 2006

Cámara: Nikon D70

[+](#) [Más información de imagen](#)

Las imágenes pueden estar protegidas por derechos de autor.

[Sitio web de esta imagen](#)

Narra la venganza de Orestes y Electra contra Egisto y Clitemnestra.
ecured.cu

[Tamaño completo](#)

230 × 328 (Mismo tamaño), 10KB

[Buscar por imagen](#)

Tipo: JPG

Las imágenes pueden estar protegidas por derechos de autor.

[Registrarse/Entrar](#)

Electra

Buscar:

[Exacta](#) [Coincidencias](#)

Navegación

- [Página Principal](#)
- [Ayuda](#)
- [¿Cómo buscar?](#)
- [Portal del colaborador](#)
- [Políticas de Moderación](#)
- [Artículos de referencia](#)
- [Artículos destacados](#)
- [Artículos certificados](#)
- [Notificar error o fusión](#)
- [Esquina de dudas](#)
- [Blog EcuRed](#)
- [En Facebook](#)
- [En Twitter](#)
- [Biblioteca](#)
- [Foro de EcuRed](#)
- [Árbol de Categorías](#)
- [Plantillas recomendadas](#)
- [Actualidad](#)
- [Cambios recientes](#)
- [Página aleatoria](#)

Solicitudes

- [Artículos requeridos](#)
- [Artículos a normalizar](#)
- [Artículos a fusionar](#)
- [Artículos huérfanos](#)
- [Artículos a validar](#)

Herramientas

Página [Discusión](#) [Ver código fuente](#) [Historial](#)

[¿No sabes por donde empezar? Ayúdanos normalizando artículos.](#) [¿Tienes experiencia? Crea alguno de estos artículos requeridos.](#)

Electra. Tragedia griega escrita por Sófocles entre los años 417 y 418 a. C. que ha sido adaptada en numerosas ocasiones como operas, obras de teatro y otras novelas a lo largo de los años.

Contenido [ocultar]

- 1 Argumento
 - 1.1 Resumen por Capítulos
 - 1.1.1 Prólogo
 - 1.1.2 Párido
 - 1.1.3 Episodio 1
 - 1.1.3.1 Estásimo 1
 - 1.1.4 Episodio 2
 - 1.1.4.1 Estásimo 2
 - 1.1.5 Episodio 3
 - 1.1.5.1 Estásimo 3
 - 1.1.6 Éxodo
 - 1.2 Personajes principales
- 2 Fuentes

Argumento

La historia inicia cuando el Pedagogo, antiguo ayo del palacio en **Argos**, le muestra a Orestes lo que hay allí, pues siendo él pequeño, Electra, su hermana mayor, se lo entregó por miedo a no ser asesinado al igual que su padre, Agamenón, por Clitemnestra (madre de Orestes, Electra y Crisótemis) y **Egisto** (actual esposo de Clitemnestra y rey en Argos).

Orestes fue enviado a Fócide junto con Estrofo, sobrino de su padre, 20 años atrás y ahora está a punto de llevar a cabo la venganza de su padre, ya que a través del oráculo pítico, Orestes debe planear la muerte justiciera por su mano, sin escudo ni ejército. Orestes explica su plan de acción, el cual consiste en que el Pedagogo tendrá que hacerse pasar por extranjero de Fócide y notificar en el palacio la muerte de Orestes, de esta manera, con astucia y engaños, podrán asesinar a Clitemnestra y **Egisto**; pero no sin antes, presentar ofrendas a la tumba de su padre.

Electra se encuentra dentro del palacio lamentándose y exigiendo justicia por el asesinato de su padre. El coro, conformado por doncellas del lugar, entra en escena durante sus lamentos e inicia un largo diálogo lírico que representa la reflexión de Electra y queda resuelta su actitud de fidelidad a su padre y la esperanza de venganza de Orestes.

Crisótemis, hermana menor de Electra, entra en escena y ambas comienzan a discutir, pues Electra cree que Crisótemis está defraudando la memoria de su padre por carecer de ávidos deseos de venganza, sin embargo, Crisótemis refleja prudencia y cordura en sus palabras. Ante una discusión sin resolución alguna entre ambas, Crisótemis se retira de escena para presentar sus ofrendas a la tumba de su padre.

Electra permanece en escena y el coro anuncia que Clitemnestra ha tenido una visión nocturna que predice que pronto será vengado el espíritu de Agamenón. Clitemnestra entra en escena y sostiene una fuerte discusión con Electra, pues ella se justifica al mencionar que Agamenón había sacrificado a su hija ante los dioses y por ello debía morir, sin embargo, Electra lo

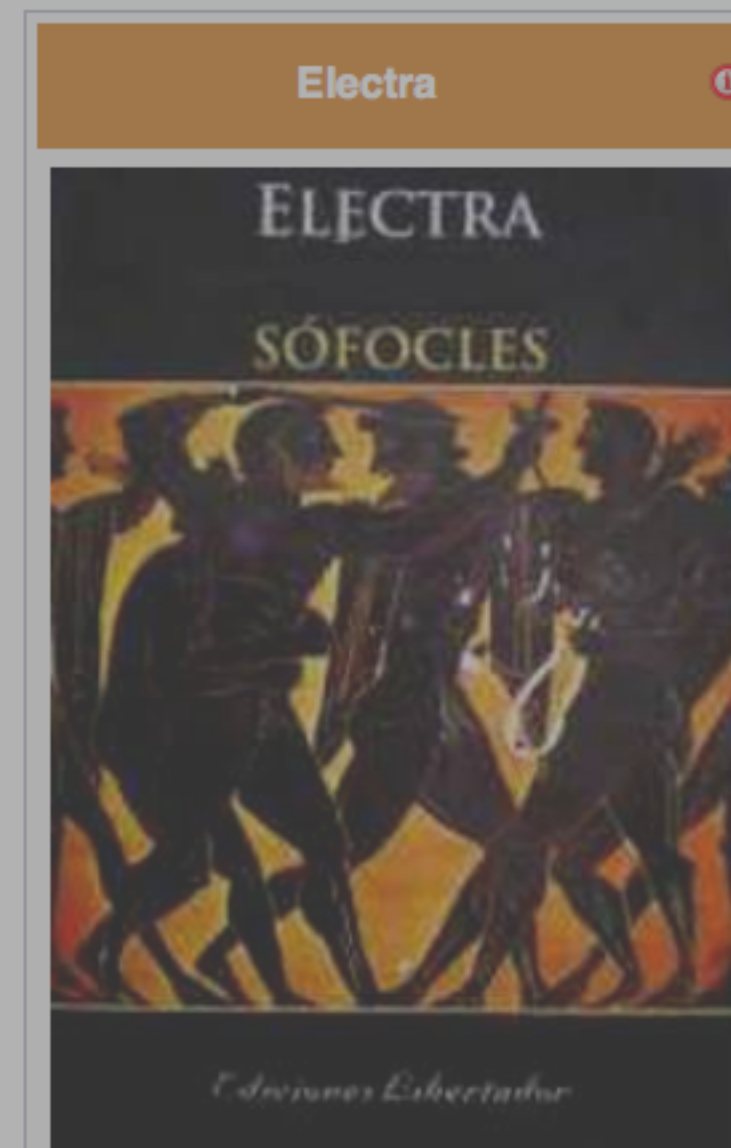
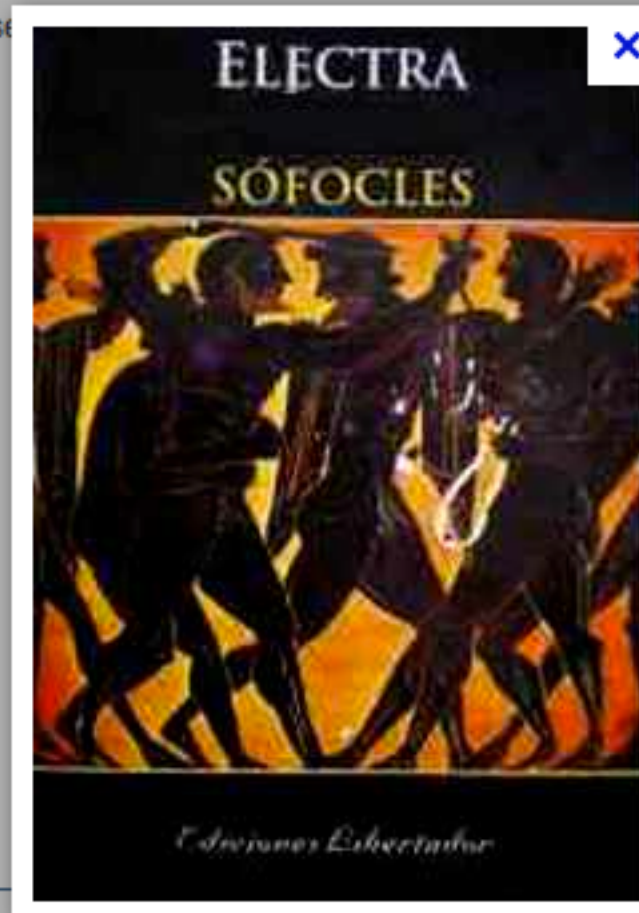

Narra la venganza de Orestes y Electra contra Egisto y Clitemnestra. Luego de muchos años, Orestes regresa a Micenas, donde se encontrará con sus hermanas Electra, que vive lamentándose de su suerte, y Crisótemis.

Título original	Electra
Autor(es)	Sófocles
Editorial:	Editorial Gredos
Género	Tragedia Griega
Edición	1ra
ISBN	84-249-0099-5



Las Bacantes de Eurípides: El menadismo y la androginia.



Localice en este documento

Buscar

A continuación se propone una lectura de la tragedia *Las Bacantes* de Eurípides como una obra que plantea la identificación de la mujer -a través del menadismo- con la instancia de la androginia como posibilidad de breve acceso a una omnipotencia maníaca de lo femenino. Este intento desemboca inevitablemente en la usurpación identitaria de la mujer -Agavé-, tras la exclusión social que le provoca un orden moralizante que trasunta en la ideología de una sociedad patriarcal propia de la edad heroica. Además, se discutirán algunas implicancias de la androginia en los estudios de género que demarcan las teorías Queer y los planteamientos posfeministas, donde el andrógino proporcionaría la inspiración de un cuerpo político trasgresor.

Primeramente se intentará abordar los dos conceptos que interesa desarrollar en *Las Bacantes*: las nociones de menadismo y de androginia. En el libro *Greek religion*, Burkert sostiene que el menadismo consiste en el rito dionisiaco que una comitiva de bailarinas ya maduras ofrecen al dios. Las ménades (mainades o “mujer loca”) palabra que significa posesión por un dios pero que a la vez implica desaprobación masculina del comportamiento descontrolado femenino [1], transgreden el orden masculino a través de la violación a las normas asignadas a las mujeres viéndose incitadas a abandonar sus casas, matrimonio, y sus deberes con el fin de sumergirse en la locura del éxtasis dionisiaco. Es evidente, pues, que el menadismo asustaba a los hombres griegos que preferían tener a sus mujeres orando a Atenea o tejiendo y realizando las labores que ellos consideraban propias de su sexo.

Hay que entender que la experiencia de Dionisio, más allá e independientemente de la vivencia del alcohol, trasunta en la irrupción de algo divino por lo que la demencia además de convertirse en un fin en sí misma, sugiere la experiencia de delirio como la de poder mental intenso [2]. En tanto, Vernant afirma que la religión de Dionisio aporta a los fieles es una experiencia religiosa contraria del culto oficial: no ya la sacralización de un orden al cual es preciso integrarse, sino la emancipación de este orden, la liberación de las sujeciones que supone en algunos aspectos. El culto cívico se sujeta a un ideal de sofrosyne hecho de control, de dominio de sí, ocupando cada ser su puesto dentro de los límites que le son asignados. Lo dionisiaco aparece por el contrario como un culto del delirio y de la locura [3].

Ahora bien, en lo referente a la dimensión de lo andrógino se precisarán algunas de sus nociones fundamentales. El mito del andrógino, recuperado por los documentos de Mircea Eliade en el *Tratado de historia de las religiones* apunta a que en algunas sociedades antiguas, el andrógino trasuntaba en la idea de la totalidad primordial y de la unión de los contrarios. El andrógino se considera casi como sinónimo de hermafrodita o hermafrodito que era precisamente el hijo de Hermes y de Afrodita, a quienes debe su nombre. Un día cuando se bañaba en las aguas de un lago, en Caria, la ninfa Salmácide, prendada de su gran belleza, lo abrazó y, como éste se resistía a sus insinuaciones amorosas, la ninfa rogó a los dioses que sus cuerpos nunca se separasen. Su súplica fue

Google imágenes

[Sitio web de esta imagen](#)

Las Bacantes de Eurípides: El menadismo y la androginia.

[ucm.es](#)

[Tamaño completo](#)

560 × 260 (Mismo tamaño), 29KB

[Buscar por imagen](#)

Tipo: JPG

Las imágenes pueden estar protegidas por derechos de autor.

LOS OLVIDADOS - Dramaturgos, poetas y algo mas



Sófocles

[Sitio web de esta imagen](#)

... del sueño una vez que aquellos ya se habían ido?

lacalletrujillo.blogspot.com

[Tamaño completo](#)

555 × 342 (Mismo tamaño), 65KB

[Buscar por imagen](#)

Tipo: JPG

Las imágenes pueden estar protegidas por derechos de autor.





[Main Page](#)
[Welcome](#)
[Community portal](#)
[Village pump](#)

Seleccionar idioma

▼ [Participate](#)

[Upload file](#)
[Recent changes](#)
[Latest files](#)
[Random file](#)
[Help](#)
[Contact us](#)
[Donate](#)

► [Toolbox](#)

File:Delphi amphitheater from above dsc06297.jpg

Wikimedia Commons está disponible en [Español](#)

[x]

[File](#) [File history](#) [File usage on Commons](#) [File usage on other wikis](#) [Metadata](#)



Size of this preview: 800 × 600 pixels. Other resolutions: 320 × 240 pixels | 640 × 480 pixels | 1,024 × 768 pixels | 1,280 × 960 pixels.

[Full resolution](#) (2,592 × 1,944 pixels, file size: 2.09 MB, MIME type: image/jpeg); [ZoomViewer](#): [flash/no flash](#)

English: the theater of [Delphi](#), from above

Français : le théâtre de [Delphes](#), vu de dessus

Contents contributed and discussions participated by Pilar Babio

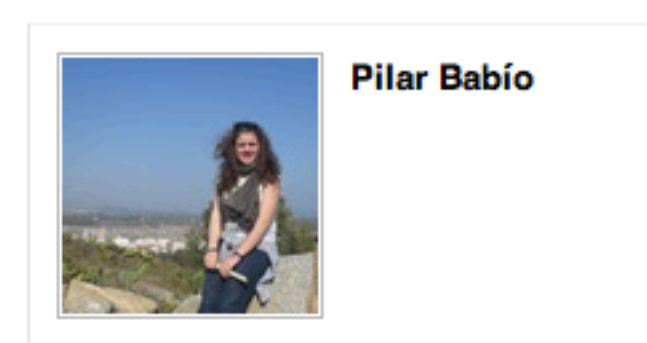

Filter: All | Bookmarks | Topics

Imágenes presentación y mapa conceptual. - 4 views

started by Marta López on 07 Dec 12 | no follow-up yet
Pilar Babio on 11 Dec 12
siento no haber opinado antes, yo no tengo ningún problema estoy de acuerdo en todo

chicas os mando datos importantes en relación con las diferencias y similitud... - 6 views

started by Pilar Babio on 06 Dec 12 | 1 follow-up, last by Pilar Babio on 07 Dec 12
Pilar Babio on 06 Dec 12
Datos importantes (un poco mezclados)
- Por lo que busqué averigüe que los tres personajes nacieron con una vida privilegiada, con buena educación y sus padres tenían dinero.
- Sófocles y Esquilo eran dramaturgos apreciados por el público sin embargo Eurípides era todo lo contrario, al ser una persona que utilizaba su trabajo para expresar sus sentimientos fue muy juzgado.
- Las obras de los tres autores y todo su trabajo fue apreciado después de estar muertos, y fue cuando se dieron cuenta que eran los mejores dramaturgos de la época.
- Sófocles y Esquilo participaron en la política sin embargo Eurípides no, una de las razones fue el contraste que tenía con Sófocles.
- Eurípides le quita importancia al coro.

Preguntas para la evaluación final del trabajo - 10 views

started by Marta López on 05 Dec 12 | no follow-up yet
Pilar Babio on 07 Dec 12
Ante mi parecen muy buenas, yo ya avisé a Fran de que ponga mi mapa, siento todo lo ocurrido. una de las preguntas que yo pondría sobre Eurípides sería.
- ¿por qué Eurípides tuvo que abandonar Atenas?
- ¿por qué era tan juzgado por los atenienses?
no sé que os parecen.

Diferencias de Eurípides con los demás autores de la tragedia - 8 views

started by Pilar Babio on 06 Dec 12 | no follow-up yet
Pilar Babio on 06 Dec 12
bueno chicas encuentre un dato importante en relación con los autores. Esto es lo que os mandara antiguamente y pudisteis verlo.
* Las obras de Eurípides representa un cambio de concepción del género trágico, ya que aprendió nuevas ideas de los sofistas. Su escepticismo frente a las creencias míticas y religiosas es manifiesto en sus obras, que rebajan el tono heroico y espiritual que habían cultivado Esquilo y Sófocles a un tratamiento más cercano al hombre y la realidad corrientes.*
¿Qué os parece? Considero que es un dato bastante importante.

Resumen sobre la pág - 0 views

started by Pilar Babio on 04 Dec 12 | no follow-up yet
Pilar Babio on 04 Dec 12
Resumen sobre la pág. web Biografía de eurípides, aparte de la información que contiene como los resúmenes anteriores esta contradice que su familia fuese adinerada sino todo lo contrario, eran gente humilde. Y otro dato importante que en las otras webs no aparece es que introduce un prólogo y la asignación de un papel más reducido al coro.

Biografía de Eurípides - 0 views

www.biografiasyvidas.com/...euripedes.htm
shared by Pilar Babio on 04 Dec 12
familia humilde
su primera tragedia, Loe Pelicidas
e han conservado diecisiete tragedias
Pilar Babio on 04 Dec 12
Página web fiable creada por la Universidad Internacional donde habla de la vida de Eurípides.

Escribo el resumen d - 0 views

started by Pilar Babio on 04 Dec 12 | no follow-up yet
Pilar Babio on 04 Dec 12
Pág. web fiable de Arthistoria. En la que da datos sobre la vida de Eurípides. Nació en Salamina en el 480 a.C. y falleció en Pelia el 406 a.C. Fue un poeta destacado en su época. Su aparición en Atenas no tuvo éxito. No fue un político pero sin embargo en algunas de sus obras mencionaba su preocupación por el cariz que tomaban los acontecimientos y que llevaban a Atenas a la destrucción. Debido a sus rivales se trasladó a Macedonia, protegido por el rey Arquelao.
Eurípides tiene más de 90 obras de las que solo se conservan 17 tragedias. Las más destacadas fueron:
- Medea
- Electra
- Hipólito
- Las Troyanas
Estas obras hablan del héroe, la vida cotidiana, la gente del común. Eurípides altera la mitología de las obras anteriores.
Eurípides alcanza el éxito después de muerto.

Resumen sobre la Web - 0 views

started by Pilar Babio on 04 Dec 12 | no follow-up yet
Pilar Babio on 04 Dec 12
Resumen sobre la Web de cultura clásica, web fiable.
Los padres de Eurípides eran padres adinerados. Eurípides antes de dedicarse a la literatura se dedicó a la pintura. Elaboró todo tipo de historias. En el género de la comedia habla de sus dos mujeres Melito y Quérine. No alcanzó gran simpatía con sus conciudadanos atenienses por ser un iconomista y crítico, fue este el motivo de burla en las comedias.
Eurípides no participó en la política debido al contraste con Sófocles.
En el 406 a. C. abandona Atenas.
Poco tiempo después fue muerto despedazado por perros rabiosos, lo cual un castigo por impío. Estuvo acompañado sus últimos días de vida por Agatón y Timoteo.
Consiguió en 4 ocasiones el Marmol de Páros, balance muy bajo sabiendo que escribió más de 90 obras. No se consideraron auténticas dos de sus obras: Reso y Cíclope. Hay una cantidad de fragmentos que superan a los escritos por Sófocles y Esquilo.
obras (recopiladas):
Alcántara, edas.Los Heráclidas, Hipólito, Andrómaca, Las Suplicaciones, Hécuba, Jón, Heracles, Las Troyanas, Electra, Helena, Ifigenia en Tauride, Las Fenicias, Orestes, y las compuestas en su estancia en Macedonia Ifigenia en Aulide y Las Bacantes.
Eurípides era inquieto intelectualmente. su obra más antigua es Alcántara publicada en 455. No es una tragedia, sino un cuento sentimental y humorístico. Mito ya tratado anteriormente por otros trágicos. Eurípides sigue el mito pero cambia la interpretación de los personajes.
En Medea publicada en 431. Crea una tragedia de gran fuerza. Convierte a Medea en asesina de sus dos hijos para vengarse de la infidelidad de Jasón. Esta no puede aceptar la boda de Jasón y mata a su prometida.
En Hipólito publicada en 428 es un conflicto rágico. Fedra está enamorada de su hijastro Hipólito pero no la corresponde, lleva a la perdición al padre y a este y a continuación se mata a si misma. Fedra va a la muerte por salvar su honor, acusando a Hipólito de alentar contra su honor.
Las Bacantes es la más original en contenido. contiene un enfrentamiento de Penteo, rey de Tebas, con dióniso. Eurípides trató las historias del pasado utilizándolas para desenmascarar a héroes. Crítica principios como la superioridad hombre-mujer, griego-bárbaro, etc. Utiliza la tragedia para exponer sus ideas.
En la Democracia y Imperialismo ateniense eurípides con Esquilo y sófocles no participa en la polis.
En el Helenismo se conducía a los extranjeros en Salamina, había meditado sobre los enigmas de la existencia. Esta actitud, provocó la indignación y burla de los conservadores atenienses.
Relación con Los Sofistas, Eurípides fue un seguidor de sus ideas. Fue un discípulo de Protágoras y Anaxágoras, su estilo. Utilizaba una lengua coloquial, vocabulario extraído de la prosa, uso de figuras estilísticas coloquiales, del hiperbaton, o el recurso de poner en antecedentes de lo que va a pasar en el prólogo. No quiere decir que sea un estilo vulgar sino que posee sencillez característica de los poetas que tienen cosas importantes que decir.
Con diferencia a Sófocles y a Esquilo, Eurípides no le da tanta importancia al coro como personaje activo en conflicto dramático.

literatura griega en culturaclasica.com - 0 views

www.culturaclasica.com/...drama4.htm
padres adinerados antes de dedicarse a la literatura se dedicó a la pintura Melito Quérine iconomista crítico
abandona Atenas despedazado por perros 4 premios Reso Cíclope Sófocles Esquilo Alcántara Medea
hipólito las Bacantes ideología democracia imper
Pilar Babio on 04 Dec 12
padres
ricos hacendado
él nació en
...85 more annotations...
Pilar Babio on 04 Dec 12
Web fiable. Creada por el I.E.S. Sierra Nevada y la Asociación cultural CULTURACLASICA. Habla de la vida de Eurípides desde su nacimiento hasta su muerte.

ARTEHISTORIA - Protagonistas de la Historia - Ficha Eurípides - 0 views

www.arthistoria.cyl.es/~4307.htm
nacimiento muerte poeta aparición en Atenas sin éxito obras Medea Electra Las Troyanas Hipólito
éxito después de la muerte
shared by Pilar Babio on 04 Dec 12
su aparición en el teatro se produjo en Atenas
sin cosechar ningún éxito
traslado a Macedonia
...7 more annotations...
Pilar Babio on 04 Dec 12
Página web fiable. Creada por la Junta de Castilla y León

Imagen del grupo - 17 views

Tragedia
started by Marta López on 30 Nov 12 | 1 follow-up, last by Marta López on 03 Dec 12
Pilar Babio on 30 Nov 12
Yo intentaré localizar alguna imagen adecuada
Pilar Babio on 30 Nov 12
Le doy a Marta toda la razon la mas interesante es la primera. Por mi parte tambien pondría la primera.

Diferencias de Eurípides con los demas autores - 4 views

Tragedia
started by Pilar Babio on 30 Nov 12 | no follow-up yet
Pilar Babio on 30 Nov 12
bueno chicas encuentre un dato importante en relación con los autores.
* Las obras de Eurípides representa un cambio de concepción del género trágico, ya que aprendió nuevas ideas de los sofistas. Su escepticismo frente a las creencias míticas y religiosas es manifiesto en sus obras, que rebajan el tono heroico y espiritual que habían cultivado Esquilo y Sófocles a un tratamiento más cercano al hombre y la realidad corrientes.*
¿Qué os parece? Considero que es un dato bastante importante.

Plazo de la primera parte - 13 views

Tragedia
started by Marta López on 27 Nov 12 | no follow-up yet
Pilar Babio on 28 Nov 12
Listo chicas

¿Qué margen de entrega ponemos para el trabajo? - 14 views

Tragedia
started by Marta López on 28 Nov 12 | 2 follow-ups, last by Marta López on 28 Nov 12
Pilar Babio on 27 Nov 12
Yo considero que la devíamos de poner dos días antes(por ejemplo).
Pilar Babio on 28 Nov 12
estoy de acuerdo con vosotras. que el día 8 tengamos todo listo por si surge algún problema. Mi trabajo es el de relaciones públicas que consiste en :
relacionar el autor de cada una. Hacer similitudes y diferencias que hay entre ellos a base de enlaces etiquetas y informes. Aparte tengo que atender a las relaciones que los demás miembros del grupo me ofrecen y proponer preguntas o mencionar alguna cosa que favorezca el trabajo.
Pilar Babio on 28 Nov 12
Vale perfecto!

¿Qué nombre ponemos? - 16 views

Tragedia
started by Marta López on 28 Nov 12 | 1 follow-up, last by Marta López on 28 Nov 12
Pilar Babio on 27 Nov 12
Jajajaja no se me ocurre ninguno, tiene que ser un nombre especial.
Pilar Babio on 28 Nov 12
Si , es muy buena idea, y tiene sentido.

¿Qué hacemos en el caso de que surja algún problema? - 14 views

Tragedia
started by Marta López on 28 Nov 12 | 1 follow-up, last by Marta López on 28 Nov 12
Pilar Babio on 27 Nov 12
Primero intentar resolver ese problema sin que el profe nos ayude, pero si no queda otro remedio le pediríamos ayuda.
Cuando nos surja un problema individual o en grupo debemos comunicarslo inmediatamente .
Pilar Babio on 28 Nov 12
A mi me parece muy buena idea.

Establecimiento del procedimiento de actuación. - 13 views

Tragedia
started by Marta López on 28 Nov 12 | 2 follow-ups, last by Marta López on 28 Nov 12
Pilar Babio on 27 Nov 12
1. En mi opinión debemos de estar continuamente en contacto, que considero que no habrá ningún problema. Pero considero que como mucho 2 o 3 días como mucho , ya que nos conviene no ir atrasando el trabajo y hacerlo lo más rápido posible.
2.Yo considero que la más indicada sería Marta debido a que de las tres es la menos olvidadza y porque considero que es la que menos falta de las tres.
3.Considero que entre las dos que esten se repartan el trabajo de esta a partes iguales.
Pilar Babio on 27 Nov 12
1, Por mi también un día.
2 perfecto
3
Pilar Babio on 28 Nov 12
Cierto.
Dependiendo de esas dos personas tengan adelantado el trabajo o no yo considero que a partes iguales está bien pero si en el caso de que una de ellas vaya un poco más atrasada que la otra se repartiría el trabajo de manera que ninguna de las dos tenga poco tiempo para hacerlo.

¿Qué colores escogemos? - 11 views

Tragedia
started by Marta López on 28 Nov 12 | 2 follow-ups, last by Marta López on 27 Nov 12
Pilar Babio on 27 Nov 12
Pues yo escojo el amarillo. ¿Os parece bien?
Pilar Babio on 27 Nov 12
Tema solucionado.
Pilar Babio on 27 Nov 12
¿Qué os parece el azul?

¿Cómo dividimos los roles? - 11 views

Tragedia
started by Marta López on 28 Nov 12 | no follow-up yet
Pilar Babio on 27 Nov 12
Como ya acordamos anteriormente, yo escojo el de relaciones públicas. Si hay algún problema cambiamos los roles pero supongo que no.



Pilar Babío's Public Tags

0 following, 4 followers



Library

Network

Groups

Profile

Tags

Sort By Pilarbablo's Usage

Sort By Community Usage

Sort By Alphabetic

4 premios (1), Alcentis (1), Cíclope (1), Eléctra (1), Esquilo (1), Las Troyanas (1), Medea (2), Melito (1), Quérine (1), Reso (1), Sófocles (1), abandona Aten..., antes de dedica..., aparición en At..., cambio de gén..., crítico (1), democracia (1), despedazado p..., familia (1), hipólito (2), ideología (1), imper (1), inconformista (1), las Bacantes (1), muerte (2), nacimiento (1), **no_tag** (7), obras (2), padres adinera..., poeta (1), vida (1), éxito después d...



¿Mac lento?
 Haz que vaya >25% más rápido con MacKeeper

Descargar ahora

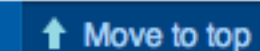

My Shortcuts

- My Library
- My Friends
- My Network
- My Groups
- My Profile
- My Account Settings

Diigo Tools

- Diigo Toolbar (Firefox, IE)
- Diigolet For All Browsers
- Diigo Chrome Extension
- Import Bookmarks
- Save to Delicious
- Auto Blog Post

Help Center

- User Forum
- Take A Tour
- How To Use Toolbar
- How To Use Diigolet
- Educator Accounts FAQ
- Learn More



WIKIPEDIA La enciclopedia libre

- Portada
Portal de la comunidad
Actualidad
Cambios recientes
Páginas nuevas
Página aleatoria
Ayuda
Donaciones
Notificar un error

- Imprimir/exportar
Crear un libro
Descargar como PDF
Versión para imprimir

Herramientas

Otros proyectos

- En otros idiomas
Aragonés
العربية
Asturianu
Azərbaycanca
Беларуская
Беларуская (тарашкевіца)
Български
Brezhoneg
Bosanski
Català
کوردی
Česky
Cymraeg
Dansk
Deutsch
Zazaki
Ελληνικά
English
Esperanto

Artículo Discusión

Leer Editar Ver historial

Highlighting is disabled on this page. Visit the original page to add highlights and sticky notes.

Eurípides

Eurípides (en griego, Εὐριπίδης) (Salamina, 480 - Pella, 406 a. C.) fue uno de los tres grandes poetas trágicos griegos de la antigüedad, junto con Esquilo y Sófocles.

Índice [ocultar]
1 Biografía
2 Obra
3 Pensamiento
4 Véase también
5 Referencias
6 Bibliografía
7 Enlaces externos

Biografía

Su madre se llamaba Klitonis o Clito y su padre Mnesarco o Mnesárquides. Durante su infancia tuvo lugar la Segunda Guerra Médica, decisiva para los griegos y el mundo occidental. Parece ser que, de muchacho fue copero de un grupo de danzantes, con clara significación religiosa, por lo que se supone que su educación fue la convencional de su época. En 466 a. C. cumplió dos años de servicio militar. Odiaba la política y era amante del estudio, para lo que poseía su propia biblioteca privada, una de las más completas de toda Grecia. Durante un tiempo estuvo interesado por la pintura, coincidiendo con el apogeo del pintor Polignoto en Atenas. Tuvo dos esposas, llamadas Melito y Querle o Querine. Fue amigo de Sócrates, el cual, según la tradición, sólo asistía al teatro cuando se representaban obras de Eurípides. En 408 a. C., decepcionado por los acontecimientos de su patria, implicada en la interminable Guerra del Peloponeso, se retiró a la corte de Arquelao I de Macedonia, muriendo dos años después en Pella.

Obra

Se cree que escribió 92 tragedias, conocidas por los títulos o por fragmentos, pero se conservan sólo 19 de ellas, de las que una, Reso, se considera apócrifa. Su concepción trágica está muy alejada de la de Esquilo y Sófocles. Sus obras tratan de leyendas y eventos de la mitología de un tiempo lejano, muy anterior al siglo V a. C. de Atenas, pero aplicables al tiempo en que escribió, sobre todo a las crueldades de la guerra. Los rasgos diferenciales de su obra son los siguientes:

- Innovación en el tratamiento de los mitos.
Complejidad de las situaciones y personajes.
Humanización de los personajes, que se muestran como hombres y mujeres de carne y hueso, con pasiones y defectos que en algunos casos, se acercan a la tragicomedia.
Especial influencia de los problemas y polémicas del momento, que dan un aire de realismo.
Crítica de la divinidad tradicional desde un punto de vista tradicionalista.
Disminución del papel del coro.

Eurípides es conocido principalmente por haber reformado la estructura formal de la tragedia ática tradicional, mostrando personajes como mujeres fuertes y esclavos inteligentes, y por satirizar muchos héroes de la mitología griega. Sus obras parecen modernas en comparación con los de sus contemporáneos, centrándose en la vida interna y las motivaciones de sus personajes de una forma antes desconocida para el público griego.

La relación de sus obras conservadas es:

- Alcestis (438 a. C.) (segundo puesto)
2. Medea (431 a. C.) (tercer puesto)
3. Los Heráclidas (c. 430 a. C.)
4. Hipólito (428 a. C.) (primer puesto)
5. Andrómaca (c. 425 a. C.)

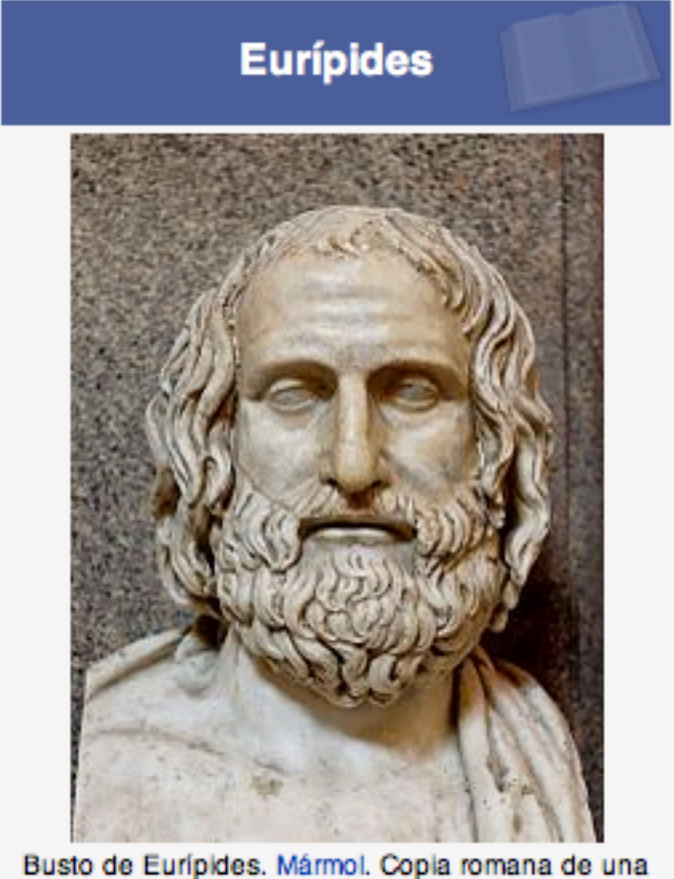

Busto de Eurípides. Mármol. Copia romana de una obra griega datada en ca. 330 a. C.

Nombre completo: Eurípides (Εὐριπίδης)
Nacimiento: 480 a. C. Salamina
Defunción: 406 a. C. Pella

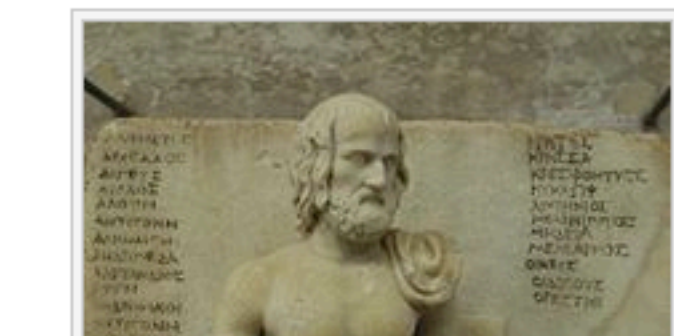

Estatua de Eurípides.

- innovacion en el tratamiento de los mitos.
Complejidad de las situaciones y personajes.
Humanización de los personajes, que se muestran como hombres y mujeres de carne y hueso, con pasiones y defectos que en algunos casos, se acercan a la tragicomedia.
Especial influencia de los problemas y polémicas del momento, que dan un aire de realismo.
Crítica de la divinidad tradicional desde un punto de vista tradicionalista.
Disminución del papel del coro.

Eurípides es conocido principalmente por haber reformado la estructura formal de la tragedia ática tradicional, mostrando personajes como mujeres fuertes y esclavos inteligentes, y por satirizar muchos héroes de la mitología griega. Sus obras parecen modernas en comparación con los de sus contemporáneos, centrándose en la vida interna y las motivaciones de sus personajes de una forma antes desconocida para el público griego.

La relación de sus obras conservadas es:

- Alcestis (438 a. C.) (segundo puesto)
2. Medea (431 a. C.) (tercer puesto)
3. Los Heráclidas (c. 430 a. C.)
4. Hipólito (428 a. C.) (primer puesto)
5. Andrómaca (c. 425 a. C.)
6. Hécuba (c. 424 a. C.)
7. Suplicantes (c. 423 a. C.)
8. Electra (c. 420 a. C.)
9. Heracles (c. 416 a. C.)
10. Troyanas (415 a. C.) (segundo puesto)
11. Ifigenia entre los Tauros (c. 414 a. C.)
12. Ion (c. 414 a. C.)
13. Helena (412 a. C.)
14. Fenicias (c. 410 a. C.)
15. Orestes (408 a. C.)
16. Las Bacantes (406 a. C., póstuma.)
17. Ifigenia en Aulide (406 a. C., póstuma, primer puesto.)
18. El Cíclope, sin datar. Es su único drama satírico conservado.

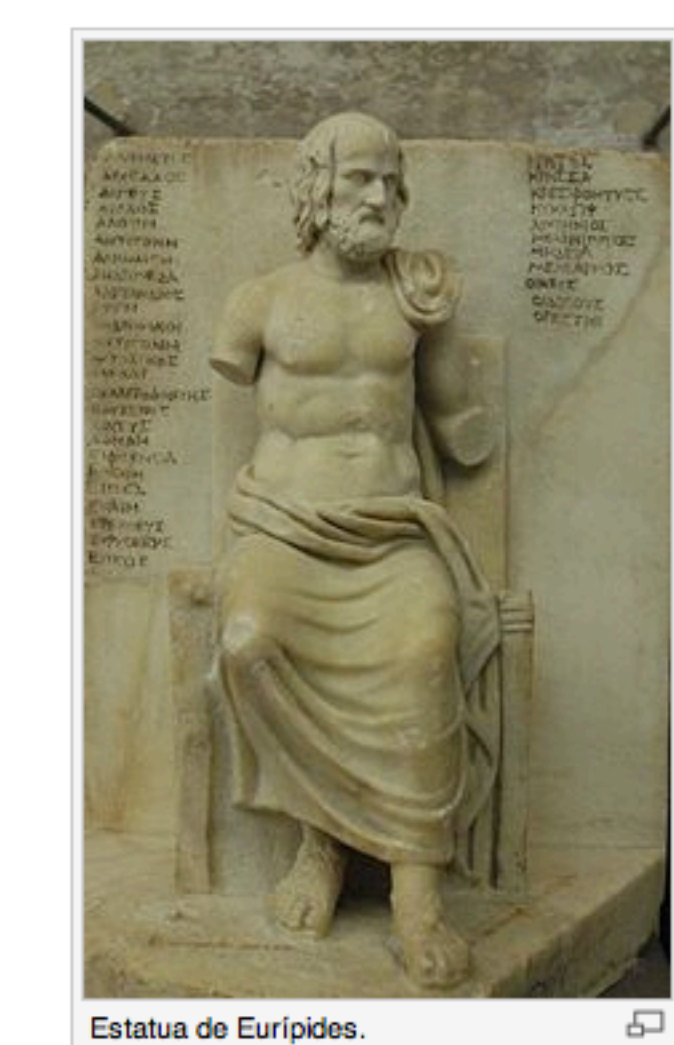

Estatua de Eurípides.

Pensamiento

La sociedad ateniense de la época se debatía entre dos opciones: la estabilidad de los valores conservadores, representada por Esquilo y Aristófanes, y el revisionismo racionalista, representado por Eurípides, Sócrates y los sofistas. La larga Guerra del Peloponeso contribuyó a la derrota de la primera opción, al comprobar que las viejas recetas de antaño no servían ya para el futuro.¹ Es notoria la animadversión de Aristófanes contra Eurípides, al que ataca en sus comedias, especialmente en Las ranas, Las Tesmoforias, y Las asambleístas, con chistes y alusiones de intención malévolas, como la presunta baja extracción social de la madre de Eurípides, a la que califica como verdulera, cuando la realidad era que pertenecía a una familia acomodada, según indican fuentes serias como Filócoro.² Las razones de esta manía persecutoria podrían ser dos:

- Antagonismo ideológico con el pensamiento avanzado de Eurípides.
La pintura que hace Eurípides de las mujeres en sus tragedias, que las aparta del modelo tradicional muy estereotipado de la Comedia Antigua.³

Véase también

- Reso, tragedia atribuida por algunos a Eurípides.
Literatura Griega Antigua
Teatro de la Antigua Grecia
Tragedia griega
Esquilo
Sófocles
Aristófanes

This is an annotated view of Eurípides-->Wikipedi... - http://es.wikipedia.org/wiki/E... by user pilarbabilo.

- Беларуская
Беларуская (тарашкевіца)
Български
Brezhoneg
Bosanski
Català
کوردی
Česky
Cymraeg
Dansk
Deutsch
Zazaki
Ελληνικά
English
Esperanto
Eesti
Euskara
فارسی
Suomi
Français
Galego
עברית
Hrvatski
Magyar
Հայերեն
Interlingua
Bahasa Indonesia
Ído
Íslenska
Italiano
日本語
ქართული
Қазақша
한국어
* Latina
Lietuvių
Latviešu
Македонски
മലയാളം
मराठी
Nederlands
Norsk (nynorsk)
Norsk (bokmål)
Polski
Portugués

Highlighting is disabled on this page. Visit the original page to add highlights and sticky notes.

This is an annotated view of Eurípides-->Wikipedi... - http://es.wikipedia.org/wiki/E... by user pilarbabilo.

- 日本語
ქართული
Қазақша
한국어
* Latina
Lietuvių
Latviešu
Македонски
മലയാളം
मराठी
Nederlands
Norsk (nynorsk)
Norsk (bokmål)
Polski
Portugués
Română
Русский
Srpskohrvatski / српскохрватски
Simple English
Slovenčina
Slovenščina
Српски / srpski
Seeltersk
Svenska
Tagalog
Türkçe
Українська
Tiếng Việt
Winaray
中文

La sociedad ateniense de la época se debatía entre dos opciones: la estabilidad de los valores conservadores, representada por Esquilo y Aristófanes, y el revisionismo racionalista, representado por Eurípides, Sócrates y los sofistas. La larga Guerra del Peloponeso contribuyó a la derrota de la primera opción, al comprobar que las viejas recetas de antaño no servían ya para el futuro.¹ Es notoria la animadversión de Aristófanes contra Eurípides, al que ataca en sus comedias, especialmente en Las ranas, Las Tesmoforias, y Las asambleístas, con chistes y alusiones de intención malévolas, como la presunta baja extracción social de la madre de Eurípides, a la que califica como verdulera, cuando la realidad era que pertenecía a una familia acomodada, según indican fuentes serias como Filócoro.² Las razones de esta manía persecutoria podrían ser dos:

- Antagonismo ideológico con el pensamiento avanzado de Eurípides.
La pintura que hace Eurípides de las mujeres en sus tragedias, que las aparta del modelo tradicional muy estereotipado de la Comedia Antigua.³

Véase también

- Reso, tragedia atribuida por algunos a Eurípides.
Literatura Griega Antigua
Teatro de la Antigua Grecia
Tragedia griega
Esquilo
Sófocles
Comedia griega
Aristófanes

Referencias

- ↑ Alberto Medina González y Juan A. López Férez: Eurípides, Tragedias I, Introducción a Eurípides, Editorial Gredos, 1990, ISBN 84-249-3484-9, pág 41.
2. ↑ Ídem, Introducción a Eurípides, págs. 11-14.
3. ↑ Íbidem, Introducción a Eurípides, pág 12.

Bibliografía

- Eurípides (1990/1998). Tragedias. Obra completa. Madrid. Editorial Gredos.
1. Volumen I: El Cíclope. Alcestis. Medea. Los Heráclidas. Hipólito. Andrómaca. Hécuba. 1990 [1ª edición, 5ª impresión]. ISBN 978-84-249-3484-2.
2. Volumen II: Suplicantes. Heracles. Ion. Las Troyanas. Electra. Ifigenia entre los Tauros. 1995 [1ª edición, 4ª impresión]. ISBN 978-84-249-3503-0.
3. Volumen III: Helena. Fenicias. Orestes. Ifigenia en Aulide. Bacantes. Reso. 1998 [1ª edición, 2ª impresión]. ISBN 978-84-249-3526-9.

Sobre Eurípides

- Tobías Nápoli, J. (1999). Los celos de Hermione en Andrómaca y la cuestión del amor en Eurípides. Synthesis 6.

Enlaces externos

- Wikimedia Commons alberga contenido multimedia sobre Eurípides.
Wikiquote alberga frases célebres de o sobre Eurípides.
Wikisource contiene obras originales de o sobre Eurípides.
Textos griegos en Wikisource.
Textos griegos en el sitio de la Bibliotheca Augustana (Augsburgo).
Eurípides en el Proyecto Perseus.
Sobre Eurípides: texto inglés, con índice electrónico, en el Proyecto Perseus. En la parte superior derecha se encuentran los rótulos activos "focus" (para cambiar al texto griego) y "load" (para el texto bilingüe).
Andrómeda en el conjunto de las tragedias de Eurípides: texto en PDF.

Evalúa este artículo
¿Qué es esto?
Confiable Objetivo Completo Bien escrito
Estoy muy bien informado sobre este tema (opcional)
Enviar calificaciones

Categorías: Nacidos en 480 a. C. | Fallecidos en 406 a. C. | Poetas trágicos | Dramaturgos de la Antigua Grecia | Escritores en griego antiguo | Poetas del siglo V a. C. | Griegos del siglo V a. C. | Escritores de la Antigüedad que trataron temas de mitología griega | Escritores del siglo V a. C.

Esta página fue modificada por última vez el 12 ene 2013, a las 18:20.

El texto está disponible bajo la Licencia Creative Commons Atribución Compartir Igual 3.0; podrían ser aplicables cláusulas adicionales. Léanse los términos de uso para más información. Wikipedia® es una marca registrada de la Fundación Wikimedia, Inc., una organización sin ánimo de lucro.

Contacto

Política de privacidad Acerca de Wikipedia Limitación de responsabilidad Versión para móviles





Escribo el resumen d

from web site

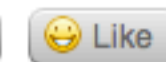
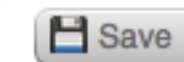

Pág. web fiable de Arthistoria. En la que da datos sobre la vida de Eurípides. Nació en Salamina en el 480 a.C. y falleció en Pella el 406 a.C. Fue un poeta destacado en su época. Su aparición en Atenas no tuvo éxito. No fue un político pero sin embargo en algunas de sus obras mencionaba su preocupación por el cariz que tomaban los acontecimientos y que llevaban a Atenas a la destrucción. Debido a sus rivales se trasladó a Macedonia, protegido por el rey Arquelaos.

Eurípides tiene más de 90 obras de las que solo se conservan 17 tragedias. Las más destacadas fueron:

- Medea

- Electra

- Hipólito

- Las Troyanas

Estas obras hablan del héroe, la vida cotidiana, la gente del común. Eurípides altera la mitología de las obras anteriores.

Eurípides alcanza el éxito después de muerto.



Saved by [Pilar Babío](#)
on 2012-11-19

Comments (0)

Add Your Comment



Francisco J. Santos 2013-01-13 10:38

Publica tu Libro, Edita

www.edicionesalbores.com

¿Quieres Publicar tu Libro? Publica tu Obra con nuestra Editorial



Gestión anuncios

My Shortcuts

- [My Library](#)
- [My Friends](#)
- [My Network](#)
- [My Groups](#)
- [My Profile](#)
- [My Account Settings](#)

Diigo Tools

- [Diigo Toolbar \(Firefox, IE\)](#)
- [Diigolet For All Browsers](#)
- [Diigo Chrome Extension](#)
- [Import Bookmarks](#)
- [Save to Delicious](#)
- [Auto Blog Post](#)

Help Center

- [User Forum](#)
- [Take A Tour](#)
- [How To Use Toolbar](#)
- [How To Use Diigolet](#)
- [Educator Accounts FAQ](#)
- [Learn More](#)



- [Inicio](#)
- [Buscador](#)
Encuentra rápido la bio que buscas
- [Índices](#)
Los personajes por orden alfabético
- [Monografías](#)
Las figuras clave de la historia
- [Reportajes](#)
Los protagonistas de la actualidad
- [Compártelo](#)

Eurípides

(Salamina, actual Grecia, 480 a.C.-Pella, hoy desaparecida, actual Grecia, 406 a.C.) Poeta trágico griego. De familia humilde, Eurípides tuvo como maestros a Anaxágoras, a los sofistas Protágoras y Pródicos y a Sócrates, cuyas enseñanzas se reflejan en su obra.

En el 455 a.C. Eurípides presentó a concurso su primera tragedia, *Los Pelíadas*, con la que obtuvo el tercer puesto. Seguirían 92 obras más, de las cuales se han conservado diecisiete tragedias, que, sin embargo, poca fama y reconocimiento le aportaron en vida: sólo obtuvo cuatro victorias en los festivales anuales que se celebraban en Atenas, por lo que hacia el final de su vida decidió trasladarse a Macedonia para incorporarse a la corte del rey Arquelao (408 a.C.), donde según la leyenda fue devorado por unos perros.

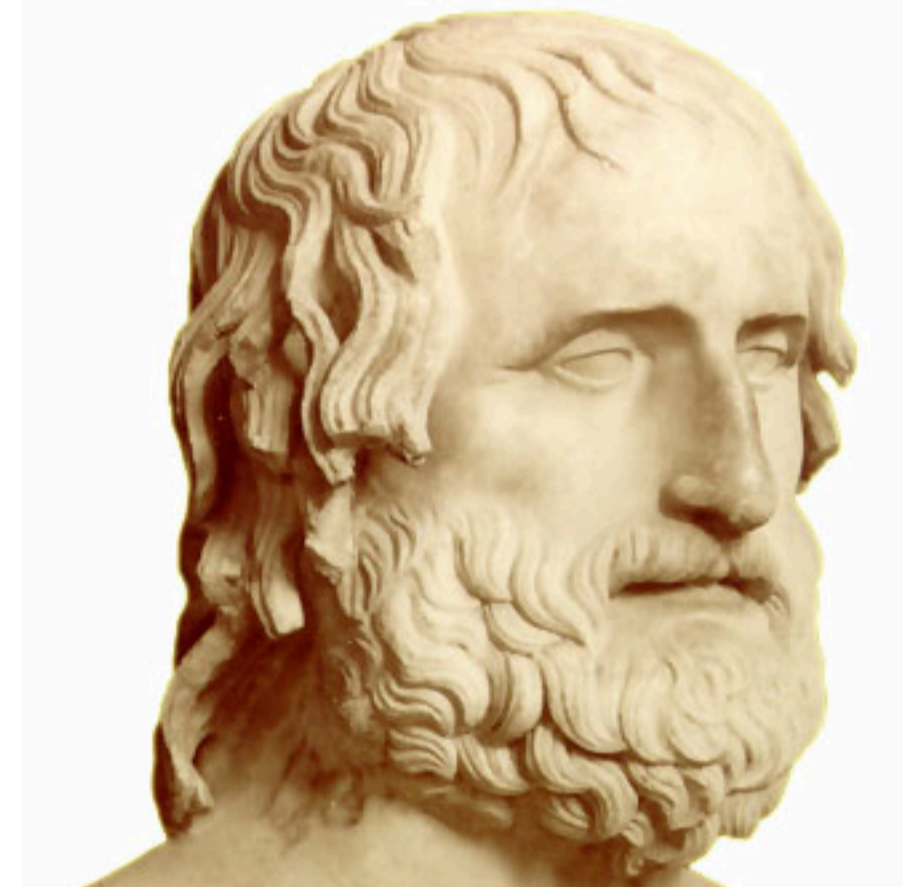

Eurípides

Las obras de Eurípides representan un cambio de concepción del género trágico, de acuerdo con las nuevas ideas que había aprendido de los sofistas; así, su escepticismo frente a las creencias míticas y religiosas es manifiesto en sus obras, que rebajan el tono heroico y espiritual que habían cultivado Esquilo y Sófocles a un tratamiento más cercano al hombre y la realidad corrientes.

Escenarios de Aluminio

escenariosaluminio.com

La Calidad del Líder Europeo Venta de Escenarios Modulares



Gestión anuncios >

El héroe aparece retratado con sus flaquezas y debilidades, dominado por oscuros y secretos sentimientos que le impiden enfrentarse a su destino, del que finalmente es liberado por la intervención de los dioses al término de la obra (recurso llamado *deus ex machina*, por los artilugios escénicos que usaba para introducir al dios); otras innovaciones suyas son la introducción de un prólogo y la asignación de un papel más reducido al coro. En sus tragedias pasa a primer término el tratamiento psicológico de los personajes, de gran profundidad.

Incomprendido en su época, Eurípides se convirtió en modelo a imitar ya por los trágicos latinos, y luego su influencia prosiguió durante el neoclasicismo y el Romanticismo alemán (Lessing, Schiller, Goethe).

Círculo de Lectores

Hazte socio

3 libros x 1€
cada uno

y llévate un completo set de wok **GRATIS**

¡Únete!

SECCIONES

AGENDA PAGANA
BIOGRAFÍAS
CINE GRECOLATINO
CULTURA
EJERCICIOS
GRAMÁTICA LATINA
H. LENGUA LATINA
INSCRIPCIONES
LÉXICO ERÓTICO
LITERATURA LATINA
MAPAS ANTIGÜEDAD
MITOLOGÍA CLÁSICA
MÚSICA EN LATÍN
NORMATIVA
TEATRO
TEXTOS ADAPTADOS
VESTUARIO CLÁSICO
VITA ROMANA

3. EL DRAMA ÁTICO: TRAGEDIA Y COMEDIA

3.4 EURÍPIDES

a. *La vida de Eurípides. Relaciones de Eurípides con el público ateniense. Muerte en Macedonia. Premios.*

Sobre la biografía de Eurípides poseemos pocos datos y no del todo verosímiles. Sus padres, a quienes la comedia presenta como verduleros, eran ricos hacendados provenientes del demo ático de Fila, aunque él nació en la propiedad de sus padres de Salamina, en el 485/4 a.C. Recibió una educación esmerada y es posible que antes de dedicarse a la literatura se dedicase a la pintura, pues parecen ser suyos unos cuadros hallados en Mégara. Todo tipo de historias del peor género elaboradas por la comedia nos hablan de sus desventuras matrimoniales con sus dos mujeres, Melito y Quérine, y los muchos disgustos que tuvo en el matrimonio.

Eurípides no alcanzó gran simpatía entre sus conciudadanos, por su carácter inconformista y crítico con los aspectos tradicionales, y pronto fue objeto de las burlas de la comedia. Por contraste con Sófocles, cuya vida estaba incorporada tan sólidamente a la comunidad ateniense, Eurípides no participó activamente en política y sus relaciones con el público no fueron buenas. Esta oposición del público se manifestó en una acusación por Impiedad formulada por Cleón, aunque la fuente no es muy segura.

En el año 408 a.C. abandonó con amargura Atenas, acogiéndose al mecenazgo de Arquelao de Macedonia; allí en Aretusa, cerca de Anfípolis, murió en la primavera del 406. Según una tradición, fue muerto despedazado por perros rabiosos, lo cual no es sino una invención para simbolizar su castigo por Impío. En la corte de Arquelao estuvo rodeado, en sus últimos días, por hombres prestigiosos como el poeta trágico Agatón y el poeta dítirámico Timoteo.

Sobre los premios obtenidos, decir que según el Mármol de Paros consiguió el primer premio en cuatro ocasiones, lo cual es un balance pobre si tenemos en cuenta que consiguió coros para veintidós tetralogías, en torno a las noventa obras. Algunas fuentes citan cinco triunfos porque añaden el obtenido por su hijo o sobrino después de su muerte.

b. *La obra de Eurípides. Estudio de las obras más famosas: Alceste, Hipólito, Medea, Bacantes*

Conservamos dieciocho obras de Eurípides (compuso en torno a las 92) pues el Reso se considera apócrifa - no auténtica - y un drama satírico - *Ciclope* - que nos ha llegado a través de textos medievales. Además una cantidad de fragmentos pertenecientes a sus obras perdidas que supera con creces a la de la totalidad de los fragmentos de Sófocles y Esquilo. Estas obras son: *Alceste, Medea, Los Heráclidas, Hipólito, Andrómaca, Las Suplicantes, Hécuba, Ión, Heracles, Las Troyanas, Electra, Helena, Ifigenia en Tauride, Las Fenicias, Orestes*, y las compuestas en su estancia en Macedonia *Ifigenia en Aulide, y Las Bacantes*. Trataremos solo las 4 más importantes:

La más antigua que se nos ha conservado, *Alceste*, es del año 438 a.C. y su primera presentación en público en 455, ocupando el cuarto lugar, con tres tragedias perdidas, que en Esquilo se reservaba al drama satírico. No es propiamente una tragedia, sino un cuento entre sentimental y humorístico. El mito ya había sido tratado por otros trágicos como Frínico y expresa cómo el rey Admeto es salvado por su esposa Alceste, que consiente en morir en su lugar y finalmente es arrebatada a la muerte por Heracles, reuniéndose ambos en un prometedor futuro. Eurípides sigue el mito pero cambia la interpretación de los personajes: Admeto, que debería ser noble y heroico, es cobarde y ridículo, permitiendo que su mujer muera por él y compadeciéndose de sí mismo.

En *Medea* (431) la innovación del antiguo mito es mayor. Eurípides crea una tragedia de gran fuerza psicológica en la que convierte a Medea en asesina de sus hijos para vengarse de la infidelidad de Jasón. Ella que ha engañado y matado por seguirlo, contra la voluntad de su padre, no puede aceptar la boda de Jasón con la hija del rey de Corinto. Mediante un ardid, propio de una maga, mata a la joven desposada con el regalo de un vestido embrujado, privando a Jasón de su amor. Finalmente Medea es arrebatada, y liberada de las iras de los corintios en el carro del Sol, un antepasado suyo. En esta obra muestra el autor las fuerzas antagónicas del alma humana: Medea lucha entre su deseo de venganza y el amor por sus hijos. Es la heroína contrapuesta a las de Sófocles y Esquilo, pues es una mujer llevada por sus pasiones, extranjera y maga, lo cual escandalizó a sus conciudadanos.

En *Hipólito* (428) también el conflicto trágico surge con gran intensidad: Fedra, hija de Minos y esposa de Teseo, enamorada de su hijastro Hipólito, que no la corresponde, lleva a la perdición a padre e hijo y ella misma se da muerte. De esta obra parece que hubo una primera versión en la cual el motivo erótico era dominante y que fue retrada por la indignación de los atenienses al ver en el escenario los desenfrenos amorosos de Fedra. En la segunda versión, la protagonista guarda con dolor en su interior sus sentimientos y solo se produce la catástrofe final tras la actuación de la nodriza a quien revela el secreto. Fedra va a la muerte por salvar su honor y por afán de venganza deja la carta fatal, en la que acusa a Hipólito de atentar contra su honra, llevándole a la perdición. En esta obra es importante el papel de las diosas Afrodita y Artemis, muy estudiado por la crítica.

Las Bacantes es la más pegada a la tradición en la forma, a la vez que la más original en contenido. El argumento consiste en el enfrentamiento de Penteo, rey de Tebas, con Dioniso y su culto y el terrible castigo que recibe por ello: es despedazado por las Ménades de Dioniso, cuyo grupo preside su propia madre arrebatada por la locura orgiástica. La escena en que la madre corona con la cabeza de su hijo su cortejo de bacante y da gritos de júbilo por el botín es de gran audacia. Quizá el sentido último de la obra sea representar la trágica oposición entre el intento del hombre por afirmarse en lo racional y la fuerza innegable del mundo e lo irracional.

c. *La ideología de Eurípides. Eurípides y la democracia ateniense. Eurípides y el Imperialismo ateniense. Eurípides y la sofística.*

La inquietud intelectual es el signo que caracteriza a este hombre. Trató con espíritu nuevo las historias del pasado, utilizándolas a veces para desenmascarar a héroes, como Eteocles, o criticar a los dioses por su comportamiento. En ocasiones pertenece al apogeo clásico y en otras es muy renovador. El "pathos" de un gran apasionamiento se encuentra junto a consideraciones racionalistas ajenas a la acción. El centro de su interés es el hombre, viendo a las divinidades como símbolos de los poderes irracionales y sustituyendo su fuerza por la de la Tyché (el azar, la fortuna) que mezcla y dirige los destinos humanos. Critica muchos principios de la normativa tradicional ática como la superioridad hombre-mujer, griego-bárbaro, el respeto a la tradición y el pasado glorioso, la virtud de la guerra, etc. Utiliza la tragedia para exponer sus ideas, lo cual da a ésta un carácter moralizante y sentencioso que se observa en la forma de terminar algunas mediante la intervención de lo maravilloso en forma de "deus ex machina". En su obra se cumple el tópico aristotélico según el cual "Sófocles representó a los hombres como deberían ser y Eurípides como son".

Con respecto a la democracia e Imperialismo atenienses, Eurípides no participa en la polis con una relación similar a la de Esquilo o Sófocles. Si con frecuencia tomó posiciones en sus dramas frente a cuestiones de la vida estatal, lo hizo desde el punto de vista del pensador racionalista, y no como ciudadano de la polis que participa en ella.

En el helenismo, se conducía a los extranjeros en Salamina a una gruta donde se suponía que, alejado de los hombres, Eurípides había meditado sobre los enigmas de la existencia. El genio se aislaba y abría un profundo abismo, cosa insólita en el clasicismo, entre él, que empezaba a despuntar, y el pueblo. Esta actitud del poeta y el plasmar los pensamientos de la sofística en sus versos, provocaron la indignación y burla de los conservadores atenienses.

Sobre su relación con la sofística decir que fue seguidor de sus ideales pero nunca estuvo adscrito a ninguna escuela. Discípulo de Protágoras, Prodicio y de Anaxágoras participó del racionalismo sofístico pero su obra no se acopla a ningún sistema filosófico, sino que muestra una lucha incansante, una búsqueda apasionada, que le hace parecer contradictorio. Este pensamiento sí que influyó en su concepción de la tragedia. Se abrió al influjo de la sofística y tuvo los problemas de los sofistas, pero conservó su independencia y a veces fue crítico con ellos.

d. *El estilo de Eurípides.*

La lengua de Eurípides se asemeja al habla coloquial por diversas razones: vocabulario extraído de la prosa, uso de figuras estilísticas coloquiales, del hipérbaton, o el recurso de poner en antecedentes de lo que va a pasar con el prólogo. Esto no significa que sea un estilo vulgar, sino que posee la sencillez característica de los poetas que tienen cosas importantes que decir.

La importancia del coro en Esquilo y Sófocles como personaje activo en el conflicto dramático desaparece por completo en Eurípides. Sin embargo los coros de éste cobran relevancia por la calidad poética que poseen y como espectáculo musical (recordemos su relación con Timoteo, renovador de la lírica en el s.V a.C., en Macedonia).

Se ha observado como ciertas partes de la tragedia de Eurípides se destacan con mayor nitidez y tienden a tener vida propia, pero esto no significa que los dramas del autor se vayan a descomponer, sino que forman un todo en el que esas partes se distinguen en sus aspectos formales. Así ocurre en los diálogos agonales, donde se despliega el gusto de los griegos por la disputa, y su pasión por las acciones judiciales. Se ve influido en cierta medida por la retórica de su tiempo. Al final de sus dramas usa el *deus ex machina* para desenredar la trama y restablecer el orden.

Son importantes los cantos corales de Eurípides, que no son meras interpolaciones sino que tienen el carácter de relatos líricos independientes, donde la musicalidad nos muestra el nuevo giro que experimenta el dítirambo ático en esta época.

Busca en Google

en

culturaclasica.com

en toda la Web

1. LA POESÍA ÉPICA

1.1 Homero: Aedo y poeta oral

1.2 La Ilíada y la Odisea: temática. El héroe homérico

1.3 Hesíodo

2. LA POESÍA LÍRICA

2.1 Rasgos generales de la poesía monódica: Safo

2.2 Rasgos generales de la poesía elegíaca: Solón y Teognis

2.3 Rasgos generales de la poesía yámblica: Arquilocho

2.4 Rasgos generales de la poesía coral: Píndaro

3. EL DRAMA ÁTICO: TRAGEDIA Y COMEDIA

3.1 Introducción

3.2 Esquilo

3.3 Sófocles

3.4 Eurípides

3.5 La Comedia

3.6 Aristófanes

4. HISTORIOGRAFÍA

4.1 Heródoto

4.2 Tucídides

4.3 Jenofonte

5. PLATÓN Y EL DIALOGO PLATÓNICO.



Buscador general

Palabra o frase

Texto a buscar

Social

Compartir

Me gusta 0 Enviar

Compartir

Twittear 0

+1 Recommend this on Google

Pin it

Páginas en redes sociales

1,278,700 Visits
51 Recent Hits

Chene-bourg-Geneve
Geneve
Geneve

Secciones Secciones ir

Inicio | **Personajes** | Obras | Museos | Contextos | Lugares | Monumentos | Videos | Otros |

Eurípides

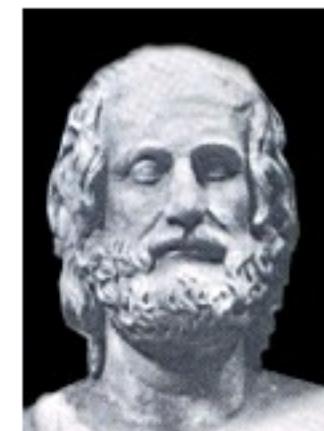

Nacionalidad: Grecia
Salamina 480 a.C. - Pella 406 a.C.
Poeta

Comentario

Entre los mejores **poetas trágicos** griegos debemos situar a Eurípides. La mayoría de los datos biográficos que conservamos serían invenciones por lo que resulta difícil establecer una línea coherente para referirnos a su vida. Parece que **su aparición en el teatro se produjo en Atenas** hacia 455 a.C., **sin cosechar ningún éxito**, elemento común a su vida ateniense. Nunca participó en la vida política aunque en sus obras encontramos muestras de la preocupación por el cariz que tomaban los acontecimientos y que llevaban a Atenas a la destrucción. El linchamiento al que le sometían sus rivales y la incompreensión del público motivaron su **traslado a Macedonia**, recibiendo la **protección del rey Arquelao**. Los especialistas atribuyen a Eurípides **más de noventa obras** de las que se han conservado 17 tragedias entre las que **destacan "Medea", "Electra", "Hipólito" y "Las Troyanas"**. El elemento común de estas obras es la **desilusión del héroe**, presentada mediante **recursos psicológicos y naturalistas**, alterando la mitología de obras anteriores. Se centra en la **vida cotidiana** y la **gente común**, siendo considerado el precursor del drama burgués. Curiosamente, Eurípides **alcanzó el éxito después de su muerte**, superando incluso a Esquilo y **Sofocles**.

Páginas relacionadas

Escenarios de Aluminio
La Calidad del Líder Europeo Venta de Escenarios Modulares
escenariosaluminio.com

Enlaces de interés de Google

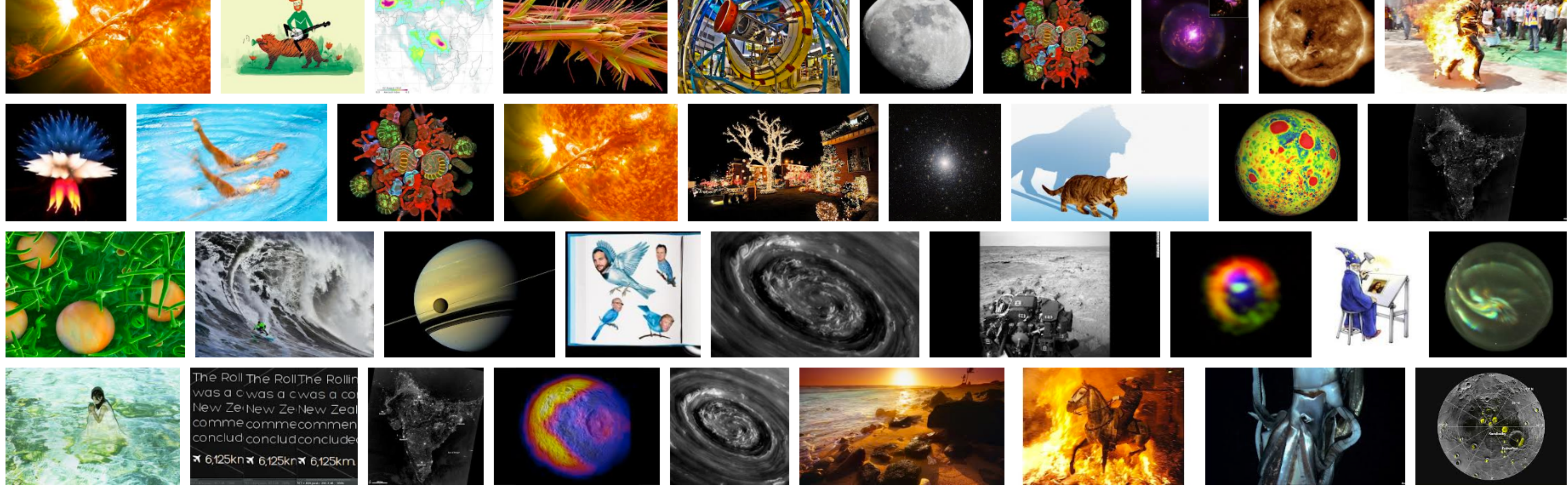

Página 2

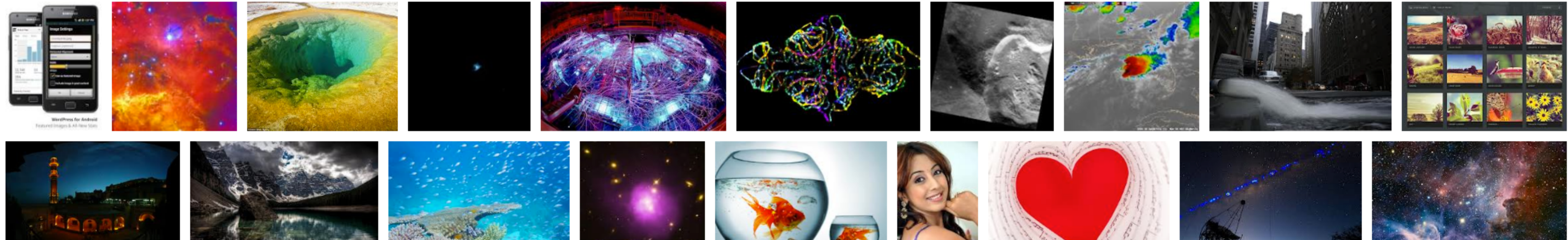



Resumen sobre la Web

from web site

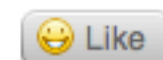

Saved by [Pilar Babío](#)
on 2012-12-04

Resumen sobre la Web de cultura clásica, web fiable.

Los padres de Eurípides era padres adinerados. Eurípides antes de dedicarse a la literatura se dedicó a la pintura.

Elaboró todo tipo de historias. En el género de la comedia habla de sus dos mujeres Melito y Quérine.

no alcanzó gran simpatía con sus conciudadanos atenienses por ser un inconformista y crítico, fue este el motivo de burla en las comedias.

Eurípides no participó en la política debido al contraste con Sófocles.

En el 408 a. C. abandona Atenas.

Poco tiempo después fue muerto despedazado por perros rabiosos, lo cual un castigo por impío. Estuvo acompañado sus últimos días de vida por Agatón y Timoteo.

Consiguió en 4 ocasiones el Mármol de Páros, balance muy bajo sabiendo que escribió más de 90 obras.

No se consideraron auténticas dos de sus obras: Reso y Cíclope. Hay una cantidad de fragmentos que superan a los escritos por Sófocles y Esquilo.

obras (recopiladas):

Alcestris, edea, Los Heráclidas, Hipólito, Andrómaca, Las Suplicaciones, Hécula, Jón, Heracles, Las Troyanas, Electra, Helena, Ifigenia en Tauride, Las Fenicias, Orestes, y las compuestas en su estancia en Macedonia Ifigenia en Aúlida y Las Bacantes.

Eurípides era inquieto intelectualmente. su obra más antigua es Alcentis publicada en 455. No es una tragedia, sino un cuento sentimental y humorístico. Mito ya tratado anteriormente por otros trágicos. Eurípides sigue el mito pero cambia la interpretación de los personajes.

En Medea publicada en 431. Crea una tragedia de gran fuerza. Convierte a Medea en asesina de sus dos hijos para vengarse de la infidelidad de Jasón. Esta no puede aceptar la boda de Jasón y mata a su prometida,.

En Hipólito publicada en 428 es un conflicto rágico. Fedra está enamorada de su hijastro Hipólito pero no la corresponde, lleva a la perdición al padre y a este y a continuación se mata a si misma. Fedra va a la muerte por salvar su honor, acusando a hipólito de atentar contra su honrra.

Las Bacantes es la más original en contenido. contiene un enfrentamiento de Penteo, rey de Tebas, con dioniso.

Eurípides trató las historias del pasado utilizándolas para desenmascarar a héroes.

Crítica principios como la superioridad hombre-mujer, griego-bárbaro, etc. Utiliza ña tragedia para exponer sus ideas.

En la Democracia y Imperialismo ateniense eurípides com Esquilo y sófocles no participa en la polis.

En el Helenismo ,se conducía a los extranjeros en Salamina, había meditado sobre los enigmas de la existencia. Esta actitud, provocó la indignación y burla de los conservadores atenienses.

Relación con Los Sofistas, Eurípides fue un seguidor de sus ideas. Fue un discípulo de Prótagoras y Anaxágoras.

su estilo. Utilizaba una lengua coloquial, vocabulario extraído de la prosa, uso de figuras estilísticas coloquiales, del hipébaton, o el recurso de poner en antecedentes de lo que va a pasar en el prólogo. No quiere decir que sea un estilo vulgar sino que posee sencillez característica de los poetas que tienen cosas importantes que decir.

Con diferencia a Sófocles y a Esquilo, Eurípides no le da tanta importancia al coro como personaje activo en conflicto dramático.

Comments (0)

Add Your Comment



Francisco J. Santos 2013-01-13 10:48

Instituto del Cine Madrid

www.institutodelcine.org

Nuevos Actores para Cine y TV Taller Fin de semana. Sólo 89€



Gestión anuncios

My Shortcuts

- [My Library](#)
- [My Friends](#)
- [My Network](#)
- [My Groups](#)
- [My Profile](#)
- [My Account Settings](#)

Diigo Tools

- [Diigo Toolbar \(Firefox, IE\)](#)
- [Diigolet For All Browsers](#)
- [Diigo Chrome Extension](#)
- [Import Bookmarks](#)
- [Save to Delicious](#)
- [Auto Blog Post](#)

Help Center

- [User Forum](#)
- [Take A Tour](#)
- [How To Use Toolbar](#)
- [How To Use Diigolet](#)
- [Educator Accounts FAQ](#)
- [Learn More](#)



REsumen sobre la pág

from web site

REsumen sobre la pág. web Biografía de eurípides, aparte de la información que contiene como los resúmenes anteriores esta contradice que su familia fuese adinerada sino todo lo contrario, eran gente humilde. Y otro dato importante que en las otras webs no aparece es que introduce un prólogo y la asignación de un papel más reducido al coro.



Saved by [Pilar Babio](#)
on 2012-12-04

Comments (0)

Add Your Comment



Francisco J. Santos 2013-01-13 10:49







¿Mac lento?
 Haz que vaya >25% más rápido con MacKeeper

 Descargar ahora

My Shortcuts

- My Library

Diigo Tools

- Diigo Toolbar (Firefox, IE)

Help Center

- User Forum

Contents contributed and discussions participated by Andrea Bellon

Filter: All | Bookmarks | Topics

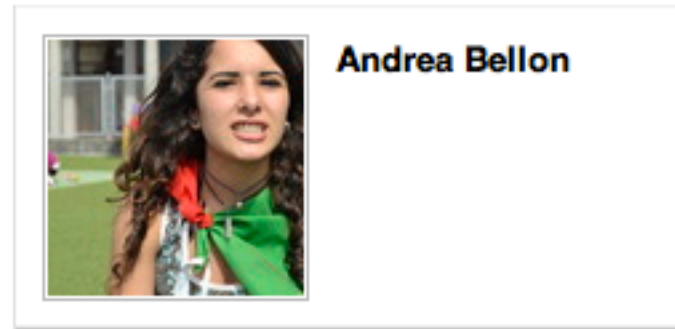

Tipo de letra y fotos de la presentación. - 3 views

comedia | diseñador | presentación | fuente | fotos

started by Celia Segade on 05 Dec 12 | no follow-up yet

Andrea Bellon on 07 Dec 12 #2
Si, pero es Ariadna la que lo tiene que hacer que es el diseñador.
Celia, podríamos ir haciéndolo tú y yo porque sino esto no avanza...
Las fotos las pone cada una en su trabajo de PowerPoint.

Preguntas a los compañeros. - 2 views

comedia | preguntas

started by Celia Segade on 06 Dec 12 | no follow-up yet

Andrea Bellon on 07 Dec 12 #2
Me parece bien, ¿la que ya está puesta quién la puso?

¿Cómo le comunica el Relaciones Públicas al Diseñador las conexiones que encu... - 11 views

Comedia | relaciones públicas | diseñador

started by Celia Segade on 30 Nov 12 | 1 follow-up, last by Francisco J. Santos on 02 Dec 12

Andrea Bellon on 02 Dec 12 #2
No sé exactamente a lo que te refieres, me he echo un pequeño lío.
Andrea Bellon on 02 Dec 12 #4
Yo creo que podríamos mirarlo las tres el lunes en clase y preguntarle TODO TODO TODO a Fran porque entendemos poco de lo que hay que hacer y entonces tampoco nos podemos ayudar mutuamente...

¿Qué color tiene cada miembro en el mapa conceptual? - 8 views

Comedia

started by Celia Segade on 27 Nov 12 | no follow-up yet

Andrea Bellon on 02 Dec 12 #3
vale, sin problema.

¿Plazos de entregar el trabajo? - 4 views

Comedia

started by Celia Segade on 27 Nov 12 | no follow-up yet

Andrea Bellon on 30 Nov 12 #4
Me parece estupendo.

¿Qué rol tiene cada miembro? - 5 views

Comedia

started by Celia Segade on 27 Nov 12 | no follow-up yet

Andrea Bellon on 30 Nov 12 #3
Hemos cambiado los roles de cada miembro
-Celia: Relaciones públicas
-Ariadna: Diseñador
-Andrea: Productor

La vida de Menandro - 1 views

started by Andrea Bellon on 24 Nov 12 | no follow-up yet

Andrea Bellon on 24 Nov 12 #1
En Griego Μέγανδρος.
Es el comediógrafo griego más importante después de Aristófanes y el rey de la Comedia Nueva. Se sabe muy poco de su vida ya que no hay amplios datos sobre él. Nace de Diopites y Hegéstrata y vivió toda su vida en Atenas. Es discípulo del poeta Alexis y del filósofo Teofrasto. Tiene una amplia y basta cultura. Llegó a ser más valorado como pensador y filósofo por la cretomatía de sentencias en la que se creía recoger lo esencial de su sabiduría.
Menandro posiblemente haya escrito más de 100 obras a lo largo de su vida como comediógrafo, las cuales fueron adaptadas al Latín y representadas incluso después de su muerte (fueron muy apreciadas). Gracias a los hallazgos, hoy podemos leer de Menandro 1 obra completa llamada "Anisco" (Dyskolos), y 6 obras casi completas, "Arbitraje" (Epirérontes), "Detestado" (Misoúmenos), "Escudo" (Aspís), "Rapada" (Perikeiroméne), "Samia" (Samia) y "Siciono" (Sicyonios). Las obras pertenecen a épocas distintas y no se puede saber con exactitud las fechas de representación.
El Teatro de Menandro es muy característico. Como en toda comedia nueva, tiene una ambientación urbana, trata temas cotidianos de la vida en la época, abandona los temas heroicos que tanto se usaban en otro tipo de representaciones y desaparece el coro en escena. Era hábil en la caracterización de los personajes y llegó a caracterizarlos con los vicios que más encajaban en la personalidad de cada uno. Dominaba la trama y la verosimilitud respetando las unidades de lugar y de tiempo. Los argumentos proceden de la vida real. Tenía una concepción optimista de la naturaleza y una gran creencia en que la virtud era patrimonio común del género humano.

Biografía de Menandro - 1 views

www.biografiasyvidas.com/...menandro.htm

vida | obra | biografía | teatro | Teofasto | Alexis | 100obras

shared by Andrea Bellon on 24 Nov 12 - Comment - Like - No Cached - More

Andrea Bellon on 24 Nov 12
Esta página a pesar de tener publicidad en sus extremos, es una empresa joven y dinámica que entiende la creación de contenidos de calidad como el fundamento del futuro de Internet. Puede que tenga más información que las otras webs, pero de lo fundamental ya está todo cogido.

La vida de Menandro - 1 views

started by Andrea Bellon on 24 Nov 12 | no follow-up yet

Andrea Bellon on 24 Nov 12 #1
En Griego Μέγανδρος.
Es el comediógrafo griego más importante después de Aristófanes y el rey de la Comedia Nueva. Se sabe muy poco de su vida ya que no hay amplios datos sobre él. Nace de Diopites y Hegéstrata y vivió toda su vida en Atenas. Es discípulo del poeta Alexis y del filósofo Teofrasto. Tiene una amplia y basta cultura. Llegó a ser más valorado como pensador y filósofo por la cretomatía de sentencias en la que se creía recoger lo esencial de su sabiduría.
Menandro posiblemente haya escrito más de 100 obras a lo largo de su vida como comediógrafo, las cuales fueron adaptadas al Latín y representadas incluso después de su muerte (fueron muy apreciadas). Gracias a los hallazgos, hoy podemos leer de Menandro 1 obra completa llamada "Anisco" (Dyskolos), y 6 obras casi completas, "Arbitraje" (Epirérontes), "Detestado" (Misoúmenos), "Escudo" (Aspís), "Rapada" (Perikeiroméne), "Samia" (Samia) y "Siciono" (Sicyonios). Las obras pertenecen a épocas distintas y no se puede saber con exactitud las fechas de representación.
El Teatro de Menandro es muy característico. Como en toda comedia nueva, tiene una ambientación urbana, trata temas cotidianos de la vida en la época, abandona los temas heroicos que tanto se usaban en otro tipo de representaciones y desaparece el coro en escena. Era hábil en la caracterización de los personajes y llegó a caracterizarlos con los vicios que más encajaban en la personalidad de cada uno. Dominaba la trama y la verosimilitud respetando las unidades de lugar y de tiempo. Los argumentos proceden de la vida real. Tenía una concepción optimista de la naturaleza y una gran creencia en que la virtud era patrimonio común del género humano.

Menandro y la Nueva Comedia /Cultura Clásica - 1 views

www.liceus.com/...1060.asp

comedia | 100obras

shared by Andrea Bellon on 24 Nov 12 - Comment - Like - No Cached - More

Menandro
Menandro viene siendo
el comediógrafo griego más importante después de Aristófanes y el máximo representante de la llamada Comedia Nueva.
...21 more annotations...

Andrea Bellon on 24 Nov 12
Esta página puede que sea segura porque pone que es de la Universidad de Valencia. Hecho por Carmen Morenilla Talens.
La página tiene un encabezado y la vida de Menandro junto a sus obras. En la parte inferior de ella hay una especie de diccionario numerado sobre cuestiones interesantes del texto que se lee.
Como no se sabe mucho sobre la vida de Menandro y escasea información, en todas las páginas aparece básicamente lo mismo.

Menandro - Wikipedia, la enciclopedia libre - 0 views

es.wikipedia.org/Menandro

cotidiano | heroico | trama | caracterización | optimismo | diálogo

shared by Andrea Bellon on 22 Nov 12 - Comment - Like - No Cached - More

Menandro
El teatro de Menandro se caracteriza
como el de toda la comedia nueva
...13 more annotations...

Andrea Bellon on 22 Nov 12
Aunque las malas lenguas suelen decir a veces que Wikipedia no es fiable, sí que lo es. Si buscamos Menandro in internet y vamos a la Wikipedia, la página que nos aparece dota de una imagen del busto de Menandro y de la información suficiente para hacer un pequeño resumen sobre su vida, sus obras, sus comedias, etc.



Andrea Bellon's Public Tags

0 following, 1 follower



Library

Network

Groups

Profile

Tags

Sort By Andreabellon's Usage

Sort By Community Usage

Sort By Alphabetic

100obras (2), Alexis (1), Teofasto (1), biografía (1), caracterización ..., comedia (2), cotidiano (1), diálogo (1), heroico (1), no_tag (2), obra (1), optimismo (1), teatro (1), trama (1), vida (1)



Hamburguesas
Hasta un -70%*



Donuts
Hasta un -60%*



Filetes
Hasta un -65%*



Sushi
Hasta un -70%*



Almuerzo
Hasta un -50%*



Helados
Hasta un -60%*

Vales Descuento
Restaurantes*

Ver los Descuentos ▶

GROUPON

*Ejemplo de próximo descuento



My Shortcuts

- My Library
- My Friends
- My Network
- My Groups
- My Profile
- My Account Settings

Diigo Tools

- Diigo Toolbar (Firefox, IE)
- Diigolet For All Browsers
- Diigo Chrome Extension
- Import Bookmarks
- Save to Delicious
- Auto Blog Post

Help Center

- User Forum
- Take A Tour
- How To Use Toolbar
- How To Use Diigolet
- Educator Accounts FAQ
- Learn More

- Inicio
- Buscador
- Encuentra rápido la bio que buscas
- Índices
- Los personajes por orden alfabético
- Monografías
- Las figuras clave de la historia
- Reportajes
- Los protagonistas de la actualidad
- Compártelo

Menandro

(Atenas, h. 342 a.C.-id., h. 292 a.C.) Comediógrafo griego considerado el autor más destacado de la comedia nueva. De familia acomodada, fue discípulo del poeta Alexis y del filósofo Teofrasto. Escribió más de cien comedias, de las que únicamente una, *El misántropo*, se conserva entera. Del resto sólo quedan fragmentos, como en el caso de *El arbitraje*, *La mujer de Samos* o *El hombre de Sición*. Máximo representante de la comedia nueva, mostró un enorme dominio de la trama; destacó sobre todo por la fina observación de caracteres, por lo que muchos de sus personajes se convirtieron en arquetipos (el parásito, el avaro, el misántropo, etc.). Sus comedias fueron imitadas por los autores latinos Publio Terencio y Tito Maccio Plauto, y a través de ellos su estilo pasó luego al teatro renacentista europeo.



Menandro

Se dispone de escasos datos acerca de la vida de Menandro. Hijo de un rico ciudadano y sobrino del poeta cómico Alexis, vivió durante toda su vida en Atenas y, al parecer, habría rechazado invitaciones para residir en las cortes de Macedonia y de Egipto. Se cree que fue discípulo del filósofo Teofrasto y amigo de Epicuro. Perteneció al círculo de Demetrio Falereo, que gobernó Atenas entre 317 y 307. Según la tradición, Menandro habría perecido ahogado mientras nadaba en el puerto de El Pireo.

Es muy probable que iniciara su carrera de comediógrafo hacia 321 con la comedia *La ira*, que no se conserva. Sus piezas teatrales tuvieron una aceptación limitada y, aunque escribió más de cien obras, sólo obtuvo ocho victorias en las fiestas dramáticas atenienses. Su reconocimiento como gran autor fue posterior a su muerte. Así, los eruditos alejandrinos distinguían a Menandro, junto a Filemón, entre los principales poetas que habían cultivado la comedia. El número de refundiciones que hicieron los escritores latinos es indicio de la consideración de Menandro por encima de los demás autores de la comedia nueva. **Terencio** tomó de él la intriga de cuatro de sus comedias y **Plauto** se sirvió de otras dos para *Poenulus* y *Aulularia*.

La llamada comedia nueva, etapa que tuvo en Menandro a su máximo representante, tiene más relación con ciertos dramas "burgueses" de Eurípides que con los modelos de la comedia media que la habían precedido y que desarrollaron, preferentemente, temas mitológicos. Hacia la época en que vivió Menandro la comedia ática, calificada como "espejo de la vida", había comenzado a abandonar los asuntos públicos para concentrarse, en cambio, en personajes y caracteres de la vida cotidiana. Poco a poco se fue creando así una serie de tipos que se repetían con frecuencia: la cortesana, el padre severo, el parásito, el hijo descarriado, el soldado fanfarrón, el criado fiel, etcétera; y, junto a ellos, se fueron perfilando caracteres como el supersticioso o el avaro.

Los temas del teatro de Menandro, cuya comicidad se muestra más atenuada que en la comedia de **Aristófanes**, se centran siempre en casos individuales (la muchacha seducida, los celos en la pareja), que durante siglos serían típicos del teatro cómico clásico. Sus personajes son representativos de la vida cotidiana, no estereotipos, y se expresan en lengua ática, el idioma La llamada comedia nueva, etapa que tuvo en Menandro a su máximo representante, tiene más relación con ciertos dramas "burgueses" de Eurípides que con los modelos de la comedia media que la habían precedido y que desarrollaron, preferentemente, temas mitológicos. Hacia la época en que vivió Menandro la comedia ática, calificada como "espejo de la vida", había comenzado a abandonar los asuntos públicos para concentrarse, en cambio, en personajes y caracteres de la vida cotidiana. Poco a poco se fue creando así una serie de tipos que se repetían con frecuencia: la cortesana, el padre severo, el parásito, el hijo descarriado, el soldado fanfarrón, el criado fiel, etcétera; y, junto a ellos, se fueron perfilando caracteres como el supersticioso o el avaro.

Los temas del teatro de Menandro, cuya comicidad se muestra más atenuada que en la comedia de **Aristófanes**, se centran siempre en casos individuales (la muchacha seducida, los celos en la pareja), que durante siglos serían típicos del teatro cómico clásico. Sus personajes son representativos de la vida cotidiana, no estereotipos, y se expresan en lengua ática, el idioma literario del mundo griego por aquella época. Una de sus características es lo poco que refleja las conmociones de la época, pese a que la vida del autor transcurrió durante uno de los períodos más agitados de la historia antigua.

Escenarios de Aluminio

escenariosaluminio.com

La Calidad del Líder Europeo Venta de Escenarios Modulares



Gestión anuncios

Varios indicios permiten suponer que el arte de Menandro se fue afinando en el transcurso de su creación, en el que fue desechando los elementos cómico-grotescos. En sus comedias el coro ha sido reducido a un simple intermedio musical. La complicidad con el público ha disminuido, pero quedan vestigios en los "apartes", que más tarde habrán de convertirse en una costumbre teatral. También conservó las máscaras de los actores, pero reelaboradas para adaptarse a la comedia de costumbres.

Hasta finales del siglo XIX sólo se disponía de una colección de fragmentos de algunas de sus obras, y de las imitaciones y refundiciones que había hecho la comedia latina. Los fragmentos conocidos, aunque no pocos numéricamente, apenas ofrecían, en el mejor de los casos, grupos de versos que permitían reconocer un trozo de parlamento, pero no intuir la estructura dramática a la que pertenecían.

En el período 1895-1918, gracias al hallazgo de diversos papiros egipcios, se pudieron rescatar escenas enteras de sus dos comedias más famosas, *El arbitraje* y *La doncella rapada*, y de otras como *El agricultor* y *La mujer de Samos*, así como centenares de versos de *El adulador*, *El odiado*, *El cianista* y *El héroe*. Estos hallazgos, que permitieron comprender el arte de Menandro, era cuanto se poseía hasta 1959, cuando el investigador Víctor Martín publicó un papiro del siglo III d.C. que contenía *El misántropo* (*Dyskolos*), la única obra completa que de él se conserva.

Nov

22

2012

Biografía de Menandro

Esta página a pesar de tener publicidad en sus extremos, es una empresa joven y dinámica que entiende la creación de contenidos de calidad como el fundamento del futuro de Internet.

Puede que tenga más información que las otras webs, pero de lo fundamental ya está todo cogido.

www.biografiasyvidas.com/...menandro.htm - Save - Preview

vida

obra

biografía

teatro

Teofasto

Alexis

100obras

discípulo del poeta Alexis y del filósofo Teofrasto

vivió durante toda su vida en Atenas

tiene más relación con ciertos dramas "burgueses" de Eurípides

Los temas del teatro de Menandro, cuya comicidad se muestra más atenuada que en la comedia de [Aristófanes](#)

Sus personajes son representativos de la vida cotidiana,



La vida de Menandro

from web site

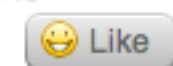
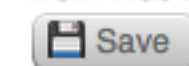

En Griego Μέγανδρος.

Es el comediógrafo griego más importante después de Aristófanes y el rey de la Comedia Nueva. Se sabe muy poco de su vida ya que no hay amplios datos sobre él. Nace de Diopites y Hegéstrata y vivió toda su vida en Atenas. Es discípulo del poeta Alexis y del filósofo Teofrasto. Tiene una amplia y basta cultura. Llegó a ser más valorado como pensador y filósofo por la crestomatía de sentencias en la que se creía recoger lo esencial de su sabiduría.

Menandro posiblemente haya escrito más de 100 obras a lo largo de su vida como comediógrafo, las cuales fueron adaptadas al Latín y representadas incluso después de su muerte (fueron muy apreciadas).

Gracias a los hallazgos, hoy podemos leer de Menandro 1 obra completa llamada "Arisco" (Dyskolos), y 6 obras casi completas, "Arbitraje" (Epiréontes), "Detestado" (Misoúmenos), "Escudo" (Aspís), "Rapada" (Perikeiroméne), "Samia" (Samia) y "Siciono" (Sicyonios). Las obras pertenecen a épocas distintas y no se puede saber con exactitud las fechas de representación.

El Teatro de Menandro es muy característico. Como en toda comedia nueva, tiene una ambientación urbana, trata temas cotidianos de la vida en la época, abandona los temas heroicos que tanto se usaban en otro tipo de representaciones y desaparece el coro en escena.

Era hábil en la caracterización de los personajes y llegó a caracterizarlos con los vicios que más encajaban con la personalidad de cada uno. Dominaba la trama y la verosimilitud respetando las unidades de lugar y de tiempo. Los argumentos proceden de la vida real. Tenía una concepción optimista de la naturaleza y una gran creencia en que la virtud era patrimonio común del género humano.



Saved by [Andrea Bellon](#)
on 2012-11-24

Comments (0)

Add Your Comment



Francisco J. Santos 2013-01-13 15:36





¿Mac lento?
 Haz que vaya >25% más rápido con MacKeeper

[Descargar ahora](#)

My Shortcuts

- [My Library](#)
- [My Friends](#)
- [My Network](#)
- [My Groups](#)
- [My Profile](#)
- [My Account Settings](#)

Diigo Tools

- [Diigo Toolbar \(Firefox, IE\)](#)
- [Diigolet For All Browsers](#)
- [Diigo Chrome Extension](#)
- [Import Bookmarks](#)
- [Save to Delicious](#)
- [Auto Blog Post](#)

Help Center

- [User Forum](#)
- [Take A Tour](#)
- [How To Use Toolbar](#)
- [How To Use Diigolet](#)
- [Educator Accounts FAQ](#)
- [Learn More](#)

Contents contributed and discussions participated by Lula Brusseau

Filter: All | Bookmarks | Topics

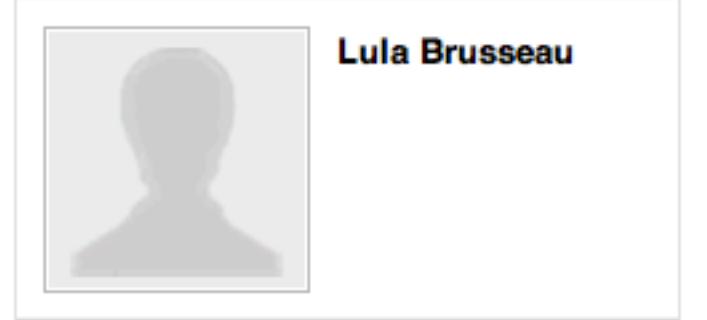

Imágenes para el mapa conceptual y la presentación - 11 views

Componentes del Teatro Griego

started by Irene Martínez Jaspe on 30 Nov 12 | 1 follow-up, last by Irene Martínez Jaspe on 03 Dec 12

- Discussion thread with 5 messages. Message #3 contains a list of 11 Google image search URLs for Greek theater images. Message #5 is a simple response: 'Si, claro. Si os gusta sí.'

¿Qué foto elegimos para el grupo? - 8 views

Componentes del Teatro Griego

started by Irene Martínez Jaspe on 29 Nov 12 | no follow-up yet

- Discussion thread with 2 messages. Message #2 contains a Google image search URL for Greek theater photos.

¿Quién se encarga de comunicárselo al profesor? - 3 views

Componentes del Teatro Griego

started by Irene Martínez Jaspe on 29 Nov 12 | no follow-up yet

- Discussion thread with 2 messages. Message #2 is a simple response: 'Yo tampoco.'

¿Cuándo hay que entregar el trabajo? - 11 views

Componentes del Teatro Griego

started by Irene Martínez Jaspe on 27 Nov 12 | no follow-up yet

- Discussion thread with 3 messages. Message #3 is a response: 'El 15 de Diciembre también'

¿Qué color escogemos cada uno? - 6 views

Componentes del Teatro Griego

started by Irene Martínez Jaspe on 27 Nov 12 | no follow-up yet

- Discussion thread with 4 messages. Message #4 is a response: 'Rojo'

¿Qué rol tiene cada miembro? - 5 views

Componentes del Teatro Griego

started by Irene Martínez Jaspe on 27 Nov 12 | no follow-up yet

- Discussion thread with 3 messages. Message #3 is a response: 'Yo soy diseñadora'

¿Cuánto tiempo puede estar sin conectarse, contestar o hacer lo que se le pide? - 5 views

Componentes del Teatro Griego

started by Irene Martínez Jaspe on 27 Nov 12 | no follow-up yet

- Discussion thread with 3 messages. Message #3 is a response: 'Estoy de acuerdo.'

¿Qué nombre le ponemos al grupo? - 8 views

nombre grupo trabajo

started by Irene Martínez Jaspe on 27 Nov 12 | no follow-up yet

- Discussion thread with 5 messages. Message #5 is a response: 'Tespis'

Showing 20 items per page 1 - 8 of 8

My Shortcuts

- My Library
My Friends
My Network
My Groups
My Profile
My Account Settings

Dilgo Tools

- Dilgo Toolbar(Firefox,IE,Flock)
Dilgolet For All Browsers
Dilgo Chrome Extension
Import Bookmarks
Save to Delicious
Auto Blog Post

Help Center

- User Forum
Take A Tour
How To Use Toolbar
How To Use Dilgolet
Educator Accounts FAQ
Learn More

Move to top

**Lula Brusseau's Public Tags**

0 following, 1 follower

[✓ Following](#)[Library](#)[Network](#)[Groups](#)[Profile](#)[Tags](#)[Sort By Lula Griego1's Usage](#)[Sort By Community Usage](#)[Sort By Alphabetic](#)

Componentes d... , Escenografía ⁽¹¹⁾, griego ⁽⁷⁾, decorado ⁽⁷⁾, teatro ⁽⁷⁾,
 atrezzo ⁽⁷⁾, componentes ⁽⁷⁾, heródoto ⁽⁵⁾, actores ⁽⁴⁾, Historiae ⁽³⁾, Comedia ⁽²⁾,
 literatura ⁽¹⁾, Coro ⁽¹⁾, historiografía ⁽¹⁾, jenofonte ⁽¹⁾, Clío ⁽¹⁾, Musa ⁽¹⁾, Máscaras ⁽¹⁾, candaules ⁽¹⁾, tragedia ⁽¹⁾,
 tucídides ⁽¹⁾



Slow Mac?

Download MacKeeper to Speed up your Mac!

[Free Download](#)[↑ Move to top](#)

My Shortcuts

- [My Library](#)
- [My Friends](#)
- [My Network](#)
- [My Groups](#)
- [My Profile](#)
- [My Account Settings](#)

Diigo Tools

- [Diigo Toolbar \(Firefox, IE\)](#)
- [Diigolet For All Browsers](#)
- [Diigo Chrome Extension](#)
- [Import Bookmarks](#)
- [Save to Delicious](#)
- [Auto Blog Post](#)

Help Center

- [User Forum](#)
- [Take A Tour](#)
- [How To Use Toolbar](#)
- [How To Use Diigolet](#)
- [Educator Accounts FAQ](#)
- [Learn More](#)

SECCIONES

AGENDA PAGANA
BIOGRAFÍAS
CINE GRECOLATINO
CULTURA
EJERCICIOS
GRAMÁTICA LATINA
H. LENGUA LATINA
INSCRIPCIONES
LÉXICO ERÓTICO
LITERATURA LATINA
MAPAS ANTIGÜEDAD
MITOLOGÍA CLÁSICA
MÚSICA EN LATÍN
NORMATIVA
TEATRO
TEXTOS ADAPTADOS
VESTUARIO CLÁSICO
VITA ROMANA

4. HISTORIOGRAFÍA

4.1 Heródoto

Introducción

La Historia de Heródoto inicia un nuevo género literario en Grecia, la Historiografía. Es la primera obra extensa en prosa y la principal fuente que expone sistemáticamente la época anterior a las Guerras Médicas y el desarrollo de la confrontación bélica entre griegos y persas. La aparición de la prosa escrita regulare la existencia de una escritura relativamente extendida, de un público y materiales escritóricos, por lo que en Grecia su aparición es tardía, tras el florecimiento poético. La inscripción más antigua en prosa data del s.VI a.C. encontrada en Egipto y escrita por mercenarios griegos.

Como antecedentes de este nuevo género literario podemos citar:

- los **WROI**, anales o crónicas en los que se anotaban los acontecimientos más sobresalientes del año, usados por los eruditos de los siglos V y IV a.C. para realizar crónicas más elaboradas al combinarlos con las leyendas locales.
- la **novelística popular**, surgida en Jonia en el s.VI a.C. en boca de narradores ambulantes del tipo de los rapsodas; novelas que aparecen en las historias de Heródoto y en las fábulas de Esopo.
- la **epopeya**, ya que Heródoto se educó en medio de la tradición épica, y además la *Iliada* contenía el mismo tema que él utilizó en su Historia, la lucha de griegos y persas.
- la **lirica y la tragedia**, en menor medida, influyeron en la Interpretación religiosa del acontecer humano que da Heródoto a su Historia.
- la **logografía jonia** es el precedente más directo ya que constituye un movimiento científico de interés general, pues abarca tres campos de actuación: filosófico, médico e historiográfico. La prosa se convierte en un instrumento de la razón frente al carácter más emocional de la poesía. Abarca una serie de relatos (**logoi**) sobre ciudades o pueblos, compuestos por viajeros griegos que recorrían Oriente y Occidente llevados por sus deseos de aprender e Investigar. Exponen los hechos deducidos de la propia observación o Indagación.

4.1 HERÓDOTO.

a.- *La vida de Heródoto.*

Heródoto nació en Halicarnaso, ciudad doria situada sobre Carla, en la costa sudoccidental de Asia Menor, hacia el 484 a.C. en vísperas de la campaña de Jerjes contra Grecia. Halicarnaso estaba dominada en esa época por una dinastía de tiranos al servicio del rey de Persia. Solo la victoria de los griegos sobre los persas motivó a sus habitantes para rechazar el dominio extranjero. El primer intento de derrocar a Ligdamis, tirano de la ciudad, costó la vida al tío de Heródoto, por lo que su familia salió exiliada hacia la isla de Samos, donde pasó diez años y tomó contacto con el espíritu jonio. Tras la caída de Ligdamis regresó a su patria.

Los años anteriores al 447 a.C., fecha en que llega a Atenas, los pasó en continuos viajes por Babilonia, Cólquida, Siria, Macedonia, Libia, Cirene y Egipto, siguiendo la tradición de los logógrafos jonios, con el objetivo de contemplar e Investigar. Su estancia en Atenas fue esencial para su formación como historiador, pues vivió el despertar a la razón de la sofística. Pero más que esta corriente filosófica influyó en el sentido histórico de su obra el pensamiento tradicional y conservador de las tragedias de Esquilo y Sófocles.

En 443 a.C. participa en la fundación de Turios, colonia panhelénica en Italia meridional. Su vinculación a esta colonia fue tan grande que se dejó llamar "natural de Turios". Su muerte debió ocurrir hacia el 425 a.C. en dicha colonia, aunque algunas fuentes creen probable que se encontrara en Atenas al inicio de la Guerra del Peloponeso, y tal vez le sorprendiera allí la muerte antes del regreso a Turios.

b.- *Naturaleza y génesis de la obra de Heródoto.*

Sus *Historias* fueron divididas arbitrariamente por un gramático posterior en nueve libros, con los nombres de las nueve musas. No son un todo homogéneo, sino un mosaico de cosas yuxtapuestas: descripciones geográficas, novelística procedente de la tradición oral, resultados de su investigación personal sobre los acontecimientos, etc. Su propósito inicial es contar la historia de Persia, siguiendo la sucesión de sus reyes desde Ciro hasta Jerjes, y narrar al mismo tiempo las características de los pueblos que se anexiona Persia durante sus conquistas, hasta llegar a las Guerras Médicas, entre griegos y persas, como punto final. Pero tras su estancia en Atenas y su conocimiento del ambiente espiritual respirado en dicha ciudad, profundizó en el análisis de las características de ambos mundos, griego y persa, y obtuvo como resultado la idea de un pueblo griego que buscaba la libertad, organizado en poleis, y reconociendo los límites humanos frente a la omnipotencia divina, frente al pueblo persa que, obcecado por la tiranía de sus gobernantes y deseo de poder, no logró someterlo. Se plantean estas Guerras Médicas como un conflicto entre Asia y Europa.

Los relatos que ocupan la primera mitad de la obra, tras una digresión sobre las causas míticas del conflicto, narran la expansión del Imperio persa comenzando por la conquista de Lidia por Ciro el Viejo y la de Babilonia, tras la cual muere Ciro. En el libro II tenemos el relato de Cambises donde se produce la conquista de Egipto y las campañas contra los etíopes. A Cambises le sucede Darío, y antes de sus campañas contra escitas, libios y tracios, el sometimiento de las ciudades del Helesponto, y su asalto a Grecia continental con derrota en Maratón, introduce Heródoto una reflexión sobre los regímenes políticos (monarquía, democracia y oligarquía). Así se completan los seis primeros libros. En el libro VII tenemos la muerte de Darío y la ascensión de Jerjes al poder. A continuación unas consideraciones sobre ambos pueblos, griego y persa, donde se exaltan los valores del primero frente al segundo, que da paso a la batalla de las Termópilas. El libro VIII lo ocupan la batalla de Artemisio, la toma de Atenas y el desastre naval de los persas en Salamina. El noveno y último libro relata los sucesos hasta los combates de Platea y Micala, donde vencen los griegos tomando la iniciativa.

c.- *La Ideología de Heródoto. Relación de la Ideología de Heródoto con la de otros intelectuales contemporáneos.*

La Interpretación herodótea del acontecer histórico es pesimista, trágica. El hombre no es dueño de su destino. Todo cuanto sucede está regulado y dominado por la divinidad y el azar, fuerzas ocultas que no se pueden someter a la razón. De todas formas no es dogmático y, al igual que en las tragedias de Esquilo y Sófocles, se superponen dos componentes en el acontecer histórico, el **divino**, que le hace admitir sueños, oráculos y consejos como señales de los sucesos dispuestos por la divinidad, y el **humano**, por el que se otorga al hombre la responsabilidad de las decisiones que determinan el curso de la historia.

Según su pensamiento el hombre no puede elevarse por encima de los límites de poder y felicidad que tiene asignados, de ahí que la historia de hombres, ciudades y naciones esté gobernada por la **ley del ciclo**, según la cual nada permanece siempre en su sitio, sino que cambia, desarrollándose y sucumbiendo. La divinidad es la encargada de restablecer el orden cuando se pierde el equilibrio, castigando, tanto por transgredir su voluntad, como por pretender más poder del que se tiene a cada uno asignado.

El hombre aprende con el sufrimiento las directrices que han de guiar su comportamiento en la vida. Su experiencia debe servir de lección a los demás, así la derrota del Imperio persa es un aviso contra las ideas imperialistas de la democracia radical ateniense.

Heródoto fue contemporáneo de otros Intelectuales entre los que destacan los sofistas, pero los intentos de descubrir en su obra relaciones con determinados representantes de esta tendencia no han dado resultados seguros. El no es contrario a la tradición, sino que más bien se pone de su parte, así en el libro III de su *Historia*, Darío pregunta a los griegos, que Incineran a sus muertos, y a los habitantes de una tribu hindú, que acostumbra devorarlos, a qué precio serían capaces de practicar las costumbres de los otros, y ambos responden con enérgica repulsa.

d.- *El método historiográfico de Heródoto.*

Utilizando en su obra la observación directa, lo conocido por medio de otros, su opinión y la Indagación, su método es crítico, pero mediatizado por las condiciones de una época primitiva en sus conceptos religiosos y en su conocimiento del mundo. No hace una crítica profunda sobre las fuentes orales y escritas, pero tampoco las acepta ciegamente. Al dudar sobre la veracidad de algunos hechos, demuestra escepticismo, y si bien no racionaliza en exceso los datos, tampoco los acepta sin discusión.

Su mentalidad es sencilla y religiosa: en último término es la voluntad divina la que decide (fatalismo) y es inútil luchar contra el destino. Heródoto, resumiendo, se mueve en un mundo entre el mito y la historia, y su mérito consiste en querer introducir su capacidad de comprensión, su razón.

e.- *La lengua y el estilo de Heródoto.*

El dialecto utilizado es el jonio, pero en él se pueden encontrar formas épicas, dóricas y áticas que le confieren un colorido especial. El estilo es simple, sencillo, sin buscar artificios retóricos y estilísticos. Usa construcciones coordinadas en sus períodos oracionales y una sintaxis poco complicada, lo que le otorga la viveza propia de la lengua hablada. Su vocabulario también es simple.

Papel importante lo desempeñan los discursos, donde resalta el comportamiento general de los hombres, trascendiendo lo individual. El diálogo es característico de muchos pasajes. Se acerca a la épica.

Busca en Google

en

culturaclasica.com

en toda la Web

1. LA POESÍA ÉPICA

1.1 Homero: Aedo y poeta oral

1.2 La *Miada* y la *Odisea*: temática. El héroe homérico

1.3 Hesíodo

2. LA POESÍA LÍRICA

2.1 Rasgos generales de la poesía monódica: Safo

2.2 Rasgos generales de la poesía elapíca: Solón y Teognis

2.3 Rasgos generales de la poesía yámbica: Arquilocho

2.4 Rasgos generales de la poesía coral: Píndaro

3. EL DRAMA ÁTICO: TRAGEDIA Y COMEDIA

3.1 Introducción

3.2 Esquilo

3.3 Sófocles

3.4 Eurípides

3.5 La Comedia

3.6 Aristófanes

4. HISTORIOGRAFÍA

4.1 Heródoto

4.2 Tucídides

4.3 Jenofonte

5. PLATÓN Y EL DIALOGO PLATÓNICO.



WIKIPEDIA
La enciclopedia libre

Portada
Portal de la comunidad
Actualidad
Cambios recientes
Páginas nuevas
Página aleatoria
Ayuda
Donaciones
Notificar un error

▼ Imprimir/exportar
Crear un libro
Descargar como PDF
Versión para imprimir

► Herramientas

► Otros proyectos

▼ En otros idiomas

Български

Català

Deutsch

Ελληνικά

English

Suomi

Français

Italiano

日本語

한국어

Polski

Português

Русский

Srpskohrvatski / српскохрватски

Slovenčina

Artículo

Discusión

Leer

Editar

Ver historial

Highlighting is disabled on this page. Visit the original page to add highlights and sticky notes.

Candaules

Candaules (¿-?), **último rey de Lidia** de la **Dinastía Heráclida**, sucedido hacia el **680 a. C.** por **Giges**, fundador de la **Dinastía Mernnada**. Se le conoce también por **Sadiates** o **Mirsilo**. Se conoce su relato en varias versiones, siendo la más importante la de Heródoto de Halicarnaso.

Es conocido por haber dado nombre a una práctica sexual, el **candalismo**, que refleja la excitación de ver a la pareja tener relaciones sexuales con otra persona. Es una suerte de **voyeurismo**, que no hay que confundir con el intercambio de pareja.

Índice ^[ocultar]
1 Contexto histórico <p>1.1 Prácticamente desconocido</p>
2 El relato de Heródoto <p>2.1 Otras versiones del relato</p>
3 Adaptaciones
4 Enlaces externos

Contexto histórico

El rey **Sadiates** de Lidia es vagamente más que un nombre, pero es probablemente el nombre real de un hombre que es más conocido como **Candaules** o **Mirsilo**.

- "Sadiates" deriva de dos palabras *luvitas*, *sádu* y *atta*, que significan algo como "padre fuerte". Esto debió ser el título honorífico de un gobernante, comparable al **romano** *pater patriae* ("padre de la patria") y a *Atatürk* ("padre de los turcos").
- "Candaules" es un título religioso que significa probablemente que el rey estaba protegido por el dios lidio Sandón, al que los griegos identificaban con Heracles, y Candaules es un epíteto lidio aplicado a **Hermes** y que significa "el que estrangula a los perros".
- "Mirsilo" es un nombre muy antiguo que había sido usado por varios reyes del poderoso **Imperio Hitita** (*Mursilis*). Parece que el nombre de su padre es la razón por la cual los griegos llamaban a este rey Mirsilo.

Prácticamente desconocido

Poco más sabemos del reinado de Candaules, pero es casi seguro que fue un gobernante local, sujeto el rey **frigio** **Midas**. Sin embargo, éste fue derrotado por los **cimerios** en el **696/695** a. C. y se suicidó. Su capital **Gordio** fue destruida. Probablemente, Candaules fue incapaz de mantenerse en el poder, y fue depuesto por un líder militar, Giges.

El relato de Heródoto

La caída de Candaules es el tema de uno de los relatos griegos más fantásticos, **narrado por el historiador Heródoto** de Halicarnaso.

Según Heródoto, Candaules era un hombre muy enamorado de su esposa, sentía verdadera pasión por ella. Entre los colaboradores más apreciados por el rey, se encontraba Giges. Un día, Candaules empezó a alabar las virtudes de su mujer ante Giges y al final, creyendo que Giges pensaba que exageraba, le propuso visitar el dormitorio de su mujer antes de que ésta se acostara para que pudiera verla desnuda, y juzgar así por sus propios ojos lo que Giges escuchaba de su rey.

A pesar de los intentos de desechar la idea por parte de Giges por miedo a lo que podría sucederle después, la insistencia del rey acabó por hacerle aceptar muy a su pesar. Así pues por la noche, Candaules escondió a Giges en la habitación de su esposa. A la llegada de la mujer, todo se desarrolló tal y como los hombres habían planeado, excepto por el hecho que la mujer del rey se apercibió de la presencia de Giges cuando éste salía ya de la habitación, aunque no dio la voz de alarma.

Al día siguiente, la mujer hizo llamar a Giges, quien desconociendo que la reina sabía lo sucedido la noche anterior, no sospechaba lo que iba a ocurrir. La reina le dijo a Giges que sólo tenía dos opciones: matar a Candaules por haberle ofrecido lo que él tenía prohibido ver y convertirse en nuevo rey con ella como reina, o morir él mismo para evitar en el futuro nuevas tentaciones a las que podía someterle Candaules. Tras unos instantes en que Giges no podía articular palabra por su sorpresa, rechazó la oferta de la reina., pero ante su insistencia, decidió matar a Candaules. La reina lo introdujo en el dormitorio del rey y lo ocultó en el mismo lugar donde había estado disimulado el día antes; Candaules murió, apuñalado por Giges durante su sueño.

Cuando quiso ser coronado como rey, Giges tuvo muchos adversarios, que acordaron someter el caso al **oráculo de Delfos**. El oráculo confirmó los derechos de Giges y el control de Lidia paso a sus manos. El recurso al oráculo de Delfos es histórico: se sabe que en testimonio de reconocimiento Giges hizo un regalo consistente en objetos de oro y plata.

Otras versiones del relato

Una primera versión cuenta que el rey Candaules mató a su esposa después de que ésta rechazase ir desnuda delante de sus soldados.

Adaptaciones

La historia fue reelaborada por **Platón** en «La República» —con el mito del anillo que hace invisible a su poseedor, y que desencadena tal ansia de poder que le lleva a abandonar cualquier regla moral— y también fue motivo de inspiración para el historiador **Plutarco**. El romano **Cicerón**, los renacentistas **Boccaccio** y **Hans Sachs** y los franceses **François Fénelon** y **Théophile Gautier**, entre otros, también se ocuparon del rey Candaules.

En España, el tema fue tratado en el teatro y la zarzuela del barroco tardío por obra de **José de Cañizares** y **José de Nebra**.

Más recientemente, **André Gide** escribió el drama *Le Roi Candaule*, estrenado en 1901, que adaptó el mito a los tiempos actuales, convirtiéndolo en una extraña historia de absurda y equívoca generosidad, de desprendimiento suicida, de celos, posesión, voyeurismo y venganza.

El coreógrafo **Marius Petipa**, de los **Ballets Imperiales Rusos**, montó en Moscú, en 1868 el ballet *El rey Candaules*. El compositor **Alexander Zemlinsky** compuso (1935-36) una obra con este tema, basándose en la obra de Gide, llamada *Der König Kandaules* («El rey Candaulo»), que quedó incompleta a su muerte. Finalmente fue estrenada el 6 de octubre de 1996, en la Staatsoper de Hamburgo.

El escritor peruano **Mario Vargas Llosa** también hace referencia a la historia de este rey a lo largo de su libro **Elogio de la madrastra**.

Predecesor: <p>Mirso</p>	Reyes de Lidia <p>¿-?</p>	Sucesor: <p>Giges</p>
----------------------------------------	----------------------------------	-------------------------------------

Enlaces externos

- Wikimedia Commons** alberga contenido multimedia sobre **Candaules**.
- Relato de Heródoto, en castellano, sobre como Giges substituyó a Candaules en el trono del reino de Lidia
- Candaules en Livius.org (inglés)

Evalúa este artículo Ver las calificaciones de la página » «
¿Qué es esto?
 ? Confiable ? Objetivo ? Completo ? Bien escrito
★ ★ ★ ★ ★ ★ ★ ★ ★ ★ ★ ★ ★ ★ ★ ★ ★ ★ ★ ★
<input type="checkbox"/> Estoy muy bien informado sobre este tema (opcional)
<input type="button" value="Enviar calificaciones"/>

Categorías: Lidia | Monarcas asesinados | Reyes del siglo VII a. C.

Esta página fue modificada por última vez el 17 nov 2012, a las 19:24.

El texto está disponible bajo la Licencia Creative Commons Atribución Compartir Igual 3.0; podrían ser aplicables cláusulas adicionales. Léanse los términos de uso para más información. Wikipedia® es una marca registrada de la Fundación Wikimedia, Inc., una organización sin ánimo de lucro.

Contacto

Política de privacidad Acerca de Wikipedia Limitación de responsabilidad Versión para móviles



"Candaules, rey de Lidia, muestra a su mujer escondiendo a Giges, uno de sus ministros, mientras se va a la cama" por William Etty. Esta imagen ilustra la versión de Heródoto del cuento de Giges.

Email Favorite Save Flag Embed

LITERATURA GRIEGA

TEMA 1. POESÍA ÉPICA
 TEMA 2. POESÍA LÍRICA
 TEMA 3. DRAMA ÁTICO (TRAGEDIA. COMEDIA)
 TEMA 4. HISTORIOGRAFÍA

1 / 61

¿Tu Mac funciona lentamente?
 ¡Límpialo de archivos basura para que vaya más rápido!

MacKeeper Aplicaciones

Arrastra aquí para descargar

Limpia tu MacOS

Related More

- Historiografía 591 views
- Historiografía 8350 views
- Historiadoresgriegos 1395 views
- Tema 5. la prosa griega: historiografía y oratoria 6312 views
- Século V 2348 views
- La historia de la historia

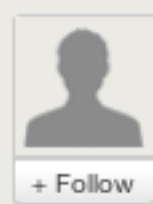

Historiografía
 by [juanjb](#) on Aug 24, 2010

895 views

+ Follow

More...

No comments yet

Teatro griego

Literatura clásica antigua. Género dramático en Grecia. Comedia, drama, tragedia. Actores, coro, vestuario. Escenario

Enviado por: El remitente no desea revelar su nombre Idioma: castellano País: España 5 páginas

Compartir Me gusta 39 Tweet 1 +1 1 Descargar

1. EL TEATRO GRIEGO

1.1. LOS EVENTOS TEATRALES:

En un principio el teatro surgió como culto a Dionisos, dicho culto consistía en danzas y bailes ejecutados por el coro. Para estos actos se comenzaron a construir los teatros.

Más tarde el teatro no solo tuvo un carácter religioso, sino que se comenzaron a hacer concursos entre las diferentes obras de los autores (tragedias, comedias y lírica). Los autores debían representar sus obras durante las fiestas en las que estaban previstas tales representaciones, cada poeta presentaba normalmente tres tragedias y un drama satírico. Ello ocurría en las Leneas (finales de enero), en las Dionisiacas rurales (finales de diciembre) y en las Grandes Dionisiacas (finales de marzo). Durante la celebración de las fiestas tenía lugar una reunión especial de la asamblea en la que se analizaba la gestión de los mejistrados en lo que concierne a los festivales, así como se imponían castigos contra aquellos que habían cometido algún delito en relación con tales mejistrados. El arconte (organizador del evento) convocaba el concurso en las categorías de comedia, tragedia y lírica, y los candidatos presentaban sus obras. Primero se debían seleccionar las obras que iban a concursar, el coro y la designación de los ciudadanos ricos (solo uno) que haciéndose cargo de los gastos del festejo zanjaban sus obligaciones fiscales. En un principio, las representaciones fueron gratuitas, aunque más tarde se pasó a pagar una pequeña cantidad para contribuir con el "eradio" a acarrear con los gastos, también en el siglo de Pericles, el Estado ateniense destinó una partida de dinero a costear la entrada de aquellos que no podían costearse.

En una puesta en escena o producción trágica, hay que tener en cuenta varios elementos tales como los actores, los miembros del coro, los músicos (flautistas y citaristas), el vestuario, el devorado, y el teatro en sí.

publicidad

zalandó

¡Ver más!

Envío Gratis

zalandó

¡Ver más!

Envío Gratis

aquellos que habían cometido algún delito en relación con tales mejistrados. El arconte (organizador del evento) convocaba el concurso en las categorías de comedia, tragedia y lírica, y los candidatos presentaban sus obras. Primero se debían seleccionar las obras que iban a concursar, el coro y la designación de los ciudadanos ricos (solo uno) que haciéndose cargo de los gastos del festejo zanjaban sus obligaciones fiscales. En un principio, las representaciones fueron gratuitas, aunque más tarde se pasó a pagar una pequeña cantidad para contribuir con el "eradio" a acarrear con los gastos, también en el siglo de Pericles, el Estado ateniense destinó una partida de dinero a costear la entrada de aquellos que no podían costearse.

En una puesta en escena o producción trágica, hay que tener en cuenta varios elementos tales como los actores, los miembros del coro, los músicos (flautistas y citaristas), el vestuario, el devorado, y el teatro en sí.

1.2. ELEMENTOS DEL TEATRO GRIEGO:

El teatro griego consta de elementos tales como:

- **Los actores:** con la llegada de los actores, se cree que fue Tespis el que introdujo un primer actor en sus obras, el pueblo griego tuvo que diferenciar entre personaje y actor, puesto que hasta entonces solo existía la literatura relacionada en la que solo existe el personaje, así el pueblo griego fue consciente de que el actor solo mimetizaba al personaje. Un mismo actor podía hacer de dos personajes. Posteriormente, Esquilo añade un segundo actor denominado **deuteragonista** y finalmente Sófocles inventa un tercero llamado **tritagonista**. Eurípides en ocasiones añade un cuarto actor, aunque este que no habla.
- Conforme va aumentando el número de actores las posibilidades dramáticas se incrementan aunque el coro decrezca. Cuanto más actores, la acción se hace más realista, pero se pierde el sentido ritual y religioso del teatro griego.
- **El coro:** en sus inicios el coro fue un elemento fundamental del teatro griego, aunque más tarde iría perdiendo esta importancia hasta llegar a desaparecer, tomando el protagonismo el personaje.

El coro poseía aquellas funciones de plegaria e invocación, de oración y de participación de la ceremonia religiosa. Pero además el coro servía como narrador de la historia. El coro, además es el elemento de enlace entre los distintos episodios, se distinguen entre ellos gracias a las entradas y a las salidas del este que los cierra y los abre.

El corifeo (dirigente del coro) y el coro otras tantas, realiza la función de "comentador" de la acción., así como ser la voz de la experiencia o de la conciencia

- **El vestuario:** el vestuario de una representación griega se compone de:
 - **máscaras:** los actores griegos utilizaban las máscaras o, en su defecto, ocultaban su rostro con barro o azafrán. El ocultar la cara simboliza el vestirse con elementos nuevos y no comunes, necesarios para realizar el rito, era también un ritual.

Más tarde, cuando el teatro fue teatro y no un acto religioso (época clásica), la máscara era aquel elemento que transformaba al actor en personaje, había máscaras de viejos, de jóvenes, mujeres... Con el tiempo, los artesanos consiguieron verdadero realismo en las caretas Pero además la máscara poseía unas enormes dimensiones para que fuera mucho más visible al público y para, junto con los coturnos (zancos), guardar la proporción entre las diferentes filas de asientos. Por otra parte, las máscaras podían servir de "megáfono" aumentando la voz del actor. Y por último, permitía al actor interpretar varios personajes.

- **los coturnos:** son una especie de zapatos de madera con alza que servían para dar altura al actor. Conseguiendo que los personajes nobles destacasen sobre el coro y dar proporción al actor con la gran máscara. Así el actor era enorme, con lo que el público podía verlo con facilidad.

zalandó

¡Ver más!

Envío Gratis

- **máscaras:** los actores griegos utilizaban las máscaras o, en su defecto, ocultaban su rostro con barro o azafrán. El ocultar la cara simboliza el vestirse con elementos nuevos y no comunes, necesarios para realizar el rito, era también un ritual.

Más tarde, cuando el teatro fue teatro y no un acto religioso (época clásica), la máscara era aquel elemento que transformaba al actor en personaje, había máscaras de viejos, de jóvenes, mujeres... Con el tiempo, los artesanos consiguieron verdadero realismo en las caretas Pero además la máscara poseía unas enormes dimensiones para que fuera mucho más visible al público y para, junto con los coturnos (zancos), guardar la proporción entre las diferentes filas de asientos. Por otra parte, las máscaras podían servir de "megáfono" aumentando la voz del actor. Y por último, permitía al actor interpretar varios personajes.

- **los coturnos:** son una especie de zapatos de madera con alza que servían para dar altura al actor. Conseguiendo que los personajes nobles destacasen sobre el coro y dar proporción al actor con la gran máscara. Así el actor era enorme, con lo que el público podía verlo con facilidad. Generalmente solo eran usados en la tragedia.
- **ropas:** por lo general, los trajes usados eran túnicas, cortas o medias (quitrón o clámide) y mantos. Según los colores de las ropas el personaje tenía más o menos importancia, así, los colores oscuros eran para los personajes tristes, los alegres para los importantes o los colores normales para la gente del pueblo. Los actores usaban unas almoadillas para abultarse, de modo que que se siguiese guardando la proporción con el coturno y la máscara. Además podían usar otros elementos como corona en el caso de los reyes.
- **El decorado:** la eskena, que en sus principios era un simple muro sin decorar, más tarde añadió algún elemento colgado para embellecerla. En un principio *la escena* (detrás de donde actuaban los actores) carecía de decorado, más tarde se colocó un telón de fondo y ya en época de Eurípides existían plataformas móviles capaces de hacer volar a los actores que debían hacerlo, plataformas giratorias para cambiar de decorados o escaleras subterráneas por donde aparecían algunos actores que se suponía que venían del Hades.

1.3. PARTES DEL TEATRO GRIEGO.

En un principio los teatros se construían en madera y se podían desmontar. Posteriormente pasaron a ser contruidos en piedra, pero según siendo al aire libre. Los griegos sabían aprovechar los recursos naturales para sus construcciones, así los teatros se edificaban en la ladera de una colina para dejar caer sobre ella el graderio y servirse de su inclinación. Los teatros griegos gozaban de unos grandes avances técnicos, su acústica era tan buena que el público escuchaba a los actores y al coro con una claridad extraordinaria desde cualquier punto de la grada, además de visualizarlos con claridad.

Las principales partes de un teatro son:

- **Esquina:** era el lugar destinado a los vestuarios de los actores y al almacenamiento de materiales.
- **Proscenio:** (proskœion) en ella se llevaba a cabo la representación por los actores. Era una plataforma de unos 3 metros de altura.
- **Orquestra:** es el espacio donde los integrantes del coro danzaban y cantaban. En el centro se elevaba un altar dedicado a Dioniso
- **Teatro:** gradería semicircular donde donde se acomodaba el público y desde donde se podía templar la evolución de la obra, pues rodeaba la orquesta y estaba enfrente del proscenio.
- **Entradas laterales:** Entradas laterales por las cuales se accedía a la orquesta y a la gradería.

2. LA TRAGEDIA GRIEGA

Cuando hablamos de teatro griego hay que distinguir entre piezas teatrales trágicas y obras cómicas. En un principio la tragedia tenía como único argumento el del mito, pero después, los temas serán tomados otros como los heroicos y de un modo especial se empleaba el argumento tebano o troyano. Una representación trágica en la Atenas del siglo 5 debía alternar cantos, música, escenografía con los recitados del actor, que también cantaban o semientonaban de terminadas partes de su papel. Las unidades que integran una pieza trágica en general y su funcionamiento solían ser:

- **Teatro:** gradería semicircular donde donde se acomodaba el público y desde donde se podía templar la evolución de la obra, pues rodeaba la orquesta y estaba enfrente del proscenio.
- **Entradas laterales:** Entradas laterales por las cuales se accedía a la orquesta y a la gradería.

2. LA TRAGEDIA GRIEGA

Cuando hablamos de teatro griego hay que distinguir entre piezas teatrales trágicas y obras cómicas. En un principio la tragedia tenía como único argumento el del mito, pero después, los temas serán tomados otros como los heroicos y de un modo especial se empleaba el argumento tebano o troyano. Una representación trágica en la Atenas del siglo 5 debía alternar cantos, música, escenografía con los recitados del actor, que también cantaban o semientonaban de terminadas partes de su papel. Las unidades que integran una pieza trágica en general y su funcionamiento solían ser:

- **Prólogo.** Es una simple introducción. Sirve para poner en situación a el público y se explica el "conflicto" que la obra va a dramatizar.
- **Párodos.** Con ella se iniciaba realmente el desarrollo de la obra y consistía en el canto de entrada del coro. El coro entraba en la orquesta por los párodos. y permanecía allí toda la representación.
- **Episodios:** Constituían lo pasajes dramáticos, intercalados entre los cánticos corales, y eran partes dialogadas en las que actuaban los actores.
- **Estásimos:** Eran los cantos que el coro ejecutaba sin moverse de la orquesta. A veces se acompañaban de instrumentos como la cítara o la flauta y por danzas. Para muchos el coro se sitúa a medio camino entre los actores y el público.

Los cantos corales solían tener tres partes: la "estrofa" durante la cual los coristas danzaban hacia un lado. La "antiestrofa" en la que los miembros del coro danzaban hacia el lado contrario, quedando en la posición inicial. Y el "epodo" compuesto por varios versos que se cantaban por sí algún miembro había quedado descolocado y así poder aliarse.

- **Exodo:** Es el canto final del coro mientras sale de la orquesta al finalizar la tragedia. En el el corifeo (director de coro) dice unas frase significativas con un fin de enseñanza.

3. LA COMEDIA GRIEGA

La comedia, como la tragedia, procede de los primitivos cultos a Dioniso (dios del vino, del desenfreno y de la lujuria). En Atenas ya se asemejaba a la tragedia a mediados del siglo de Pericles (s.), y se diferenciaba por el número de corista y por la parábasis o la arenga dirigida al auditorio.

En la comedia cabe destacar tres épocas: la antigua (470 a 390 a.C.); la media (390 a 330 a.C), crítica de la filosofía y de la literatura y burla de los mitos; y la nueva (330 a 250 a.C.), comedia ya de costumbres., con la característica de que se prolongará en el teatro latino.

También te puede interesar

EEUU (Estados Unidos), Japón, China, CE (Comunidad Europea)
EEUU (Estados Unidos), Japón, China, CE (Comunidad Europea). Países subdesarrollados. Clima. Población. Agricultura. Industria. Comercio. Hambre. Tratado de Roma [más](#)

¿El método eDarling?
Cada 5 minutos una nueva pareja se enamora en eDarling [más](#) PUBLICIDAD

Compartir Me gusta 39 Tweet 1 +1 1 Descargar

- **Estásimos:** Eran los cantos que el coro ejecutaba sin moverse de la orquesta. A veces se acompañaban de instrumentos como la cítara o la flauta y por danzas. Para muchos el coro se sitúa a medio camino entre los actores y el público.

Los cantos corales solían tener tres partes: la "estrofa" durante la cual los coristas danzaban hacia un lado. La "antiestrofa" en la que los miembros del coro danzaban hacia el lado contrario, quedando en la posición inicial. Y el "epodo" compuesto por varios versos que se cantaban por sí algún miembro había quedado descolocado y así poder aliarse.

- **Exodo:** Es el canto final del coro mientras sale de la orquesta al finalizar la tragedia. En el el corifeo (director de coro) dice unas frase significativas con un fin de enseñanza.

3. LA COMEDIA GRIEGA

La comedia, como la tragedia, procede de los primitivos cultos a Dioniso (dios del vino, del desenfreno y de la lujuria). En Atenas ya se asemejaba a la tragedia a mediados del siglo de Pericles (s.), y se diferenciaba por el número de corista y por la parábasis o la arenga dirigida al auditorio.

En la comedia cabe destacar tres épocas: la antigua (470 a 390 a.C.); la media (390 a 330 a.C), crítica de la filosofía y de la literatura y burla de los mitos; y la nueva (330 a 250 a.C.), comedia ya de costumbres., con la característica de que se prolongará en el teatro latino.

También te puede interesar

EEUU (Estados Unidos), Japón, China, CE (Comunidad Europea)
EEUU (Estados Unidos), Japón, China, CE (Comunidad Europea). Países subdesarrollados. Clima. Población. Agricultura. Industria. Comercio. Hambre. Tratado de Roma [más](#)

¿El método eDarling?
Cada 5 minutos una nueva pareja se enamora en eDarling [más](#) PUBLICIDAD

Relajación
Relajación. Educación especial. Activación. Ansiedad. Método Jacobson. Músculos. Sensaciones. Técnica de Wolpe. Método de Schultz. Colores. Música [más](#)

¿Eres ingeniero técnico?
Completa con nosotros el Grado oficial. Online. Mecánica, forestal, informática. ¡Infórmate ya! [más](#) PUBLICIDAD

Anúnciese Aquí

DELL

con el rendimiento que espera

Intel CORE i3

DELL

con el rendimiento que espera

Intel CORE i3

DELL

con el rendimiento que espera

Intel CORE i3

DELL

con el rendimiento que espera

Intel CORE i3

DELL

a precios que le encantarán

Intel CORE i3

Destacamos

¿Estás buscando pareja?
La formula mágica eDarling te acerca al Amor de tus sueños [más](#) PUBLICIDAD

powered by pilsa

Destacamos

¿Estás buscando pareja?
La formula mágica eDarling te acerca al Amor de tus sueños [más](#) PUBLICIDAD

powered by pilsa

Destacamos

¿Estás buscando pareja?
La formula mágica eDarling te acerca al Amor de tus sueños [más](#) PUBLICIDAD

powered by pilsa

CULTURA CLÁSICA

[\[Inicio\]](#)

 Público: [APLICACIONES](#) [RECURSOS](#) [HERENCIA CLÁSICA](#) [VISITAS GUIADAS](#) [USUARIO](#)

> CULTURA CLÁSICA

- > **La Grecia Clásica en sus marcos histórico y geográfico**
- > **La sociedad griega: La polis**
- > **La lengua griega: escritura y alfabeto**
- > **Los géneros literarios griegos: épica, lírica y dramática. La prosa.**
 - Introducción
 - La Épica
 - Homero
 - La Iliada y La Odisea
 - La lírica
 - El teatro
 - La tragedia
 - La comedia
 - Historia
 - Oratoria
- > **Pensamiento y mito**
- > **Los griegos y el arte**

[\[Mapa conceptual\]](#)
[\[Glosario del tema\]](#)

Grecia

Los géneros literarios griegos: épica, lírica y dramática. La prosa. [\[Autoevaluación\]](#)

El teatro

Las representaciones teatrales

A finales del siglo VI a. C. comienzan a desarrollarse en el mundo griego la tragedia y la comedia.



El teatro surgió cuando comenzó la decadencia de la poesía lírica, un género propio de la aristocracia, cuyos poemas se recitaban o se cantaban en pequeños círculos. Frente a esto, la el teatro se representaba ante todo el pueblo. Es, por tanto, un género popular enmarcado dentro de la polis. El fin de la polis supuso también

la desaparición de este género.

Hubo representaciones teatrales en todas las ciudades griegas, tuvo especial importancia el teatro en la Magna Grecia y Sicilia. Sin embargo, el caso mejor conocido es el de **Atenas**.



Origen de los géneros dramáticos

El profesor Rodríguez Adrados llega a la conclusión de que hay un origen común para los tres géneros dramáticos. Este origen hay que buscarlo en las fiestas populares. De la colectividad sale un solista que dialoga con el coro. La acción comienza con ese diálogo entre el solista y el coro.



Crucigrama sobre el teatro griego

La puesta en escena

Antes de las representaciones se realizaba un concurso de autores, de los que se elegían tres para competir en el teatro. Los gastos de las representaciones eran sufragados por el corego, un ciudadano rico de la ciudad.

En cuanto a los actores, vestían de forma solemne y llevaban un elevado calzado, llamado coturnos. Con el cambio de máscara podían representar varios personajes, incluso femeninos, puesto que las mujeres nunca actuaron en el teatro.



La escenografía era sencilla, hecha con efectos pictóricos, la acción tenía lugar en el exterior, en la calle, una puerta daba acceso al interior del palacio en el que vivían los héroes o heroínas de la obra.



Recorre un teatro griego

A veces se utilizó una rudimentaria maquinaria teatral, sobre todo, para hacer aparecer a los dioses en escena. Entre las gradas (cavea) y el proscenio estaba la orquesta circular, allí se situaba el coro.

La escena estaba detrás del proscenio, allí se preparaban los actores. A medida que los actores fueron adquiriendo mayor importancia, el escenario fue siendo más importante, se construyó de piedra y se le añadieron elementos arquitectónicos.

ESCENOGRAFÍA

CONCEPTO

1. Escenografía.

1. Arte y técnica de montar la escena teatral.
2. Conjunto de elementos que se añaden a un espacio teatral para reproducir un ambiente o crear un clima.

La definición del diccionario abre un gran abanico de posibilidades al escenógrafo o a la persona que ha de ocuparse de crear ese clima o los elementos que crea adecuados para situar el texto que se ha de representar.

También es importante destacar que se habla de un **espacio teatral**, no de un escenario concretamente, eso quiere decir que una representación teatral se puede hacer en cualquier lugar, sólo hay que saber **conjugar** los elementos (magnitudes, formas, infraestructura, vínculos...) de que dispone ese espacio escénico, las necesidades y carácter de la obra que se representa y nuestra personal visión de cómo consideramos apropiado crear esa escenografía para acompañar armónicamente la acción escénica.

Todo eso quiere decir que tenemos las manos relativamente libres para poder hacer lo que nuestra fantasía, imaginación y posibilidades nos permitan para conseguir la creación adecuada.

REPASO HISTÓRICO

2. Teatro griego

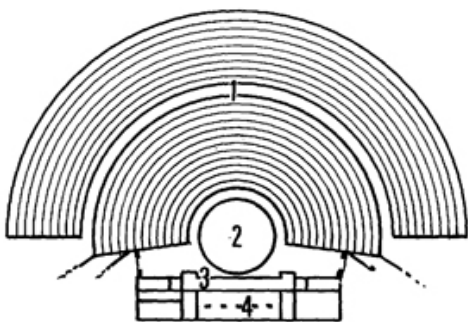

Teatro de Epidauro
1) gradas, 2) orquesta, 3) proscenio, 4) escena

Si tomamos como modelo de teatro griego el teatro de Epidauro, podemos diferenciar claramente tres espacios: las **gradas**, para el público, que en semicírculo rodean el espacio circular donde evoluciona el **coro** y que se designa con el nombre de **orquesta**. Junto a ésta, hay un tercer espacio, de forma rectangular, que es la **escena**, en cuya parte frontal hay una plataforma también rectangular llamada **proscenio**, que es donde propiamente se hacía la representación. Al fondo de este proscenio se levantaba un muro con un decorado fijo, y al otro lado del muro había unos espacios destinados a vestuarios, almacén, etc.

En su inicio, la escenografía era casi inexistente, y tan solo la "**recitación**" de los actores, el **vestuario** y las **máscaras** evocaban el ambiente de la representación.

Epidauro, es una antigua ciudad griega, situada en la costa noreste del Peloponeso, en el golfo Sarónico. Fue un centro comercial importante, famoso por su templo

dedicado a Asclepio, el dios griego de la medicina. Contenía una estatua del dios en oro y marfil y estaba rodeado por otros edificios religiosos y civiles. En el emplazamiento actual hay un museo de antigüedades clásicas y un teatro griego restaurado, con una capacidad para 14.000 espectadores y una acústica excelente, en el cual se celebra un festival de teatro griego antiguo todos los veranos.

3. Teatro romano

Roma, que toma de Grecia una buena parte de su cultura y la adapta a su idiosincrasia, hace casi lo mismo con el teatro.

El teatro romano constará de los mismos espacios que el teatro griego, dará más espectacularidad a la escena, y el muro posterior será transformado en una suntuosa edificación con portales por donde los actores accederán a la escena.

4. Teatro medieval

La escenografía del teatro medieval **no religioso** es muy sencilla, consiste en una tarima levantada sobre el nivel del suelo al fondo de la cual ponían, en ciertas ocasiones, una cortina decorada con temas alegóricos a la representación. Esas representaciones lo mismo podían tener lugar en los salones de la corte que en las plazas de los pueblos, y generalmente eran para celebrar algún hecho importante, alguna victoria bélica...

Las representaciones de tipo **religioso**, en un principio, tenían lugar en el presbiterio, pero poco a poco fueron tomando más espacio hasta utilizar todas las naves de la iglesia y acabar saliendo a la calle.

El espacio teatral, gradualmente, se amplió mucho, y vino organizándose no solo en sentido horizontal, sino también verticalmente, sobreponiendo los diferentes espacios como un retablo. En él las escenas se encuentran unas encima de las otras, consiguiendo así **espacios escénicos múltiples**, para las diversas acciones que tenían lugar en la representación.

También se empezaron a utilizar **espacios móviles** haciendo bajar elementos de los techos de palacios o iglesias, o bien haciendo aparecer personajes de bajo tierra.

5. Teatro barroco

Este tipo de teatro, que podríamos también llamar **cortesano**, tenía lugar en los salones de la corte. La escenografía era similar a la del teatro medieval: un espacio escénico elevado por encima del nivel del suelo, que era donde se situaba el espectador; el decorado constaba de un **telón de fondo** y cuatro **bastidores laterales** a cada lado, más separados cuanto más cerca del espectador estaban y más juntos cuanto más lejos, produciendo así una sensación de perspectiva frontal. Cabe señalar también el concepto de simetría que regía ese espacio escénico, tanto para los elementos que lo formaban como para la decoración de esos elementos.

6. Ópera

Podríamos decir que el apogeo de la escenografía va desde finales del siglo XVII hasta principios del XVIII, con las representaciones operísticas y la construcción de

escenarios con suficientes recursos para afrontar las complicadas escenografías que exigían los libretos de las óperas.

La escenografía es rica y ampulosa y podemos hallar en ella recursos escenográficos que se han utilizado hasta los años 60 y que todavía en muchos teatros siguen vigentes: Los **telones pintados**, la utilización de **telares** que permitían esconder los **decorados**, las **armaduras** que sostenían los decorados y que podían ser quitadas y colocadas en muy poco tiempo, los **escotillones** que hacían posible no sólo la aparición y desaparición de personajes, sino también de decorados, los **trucajes** de movimiento de agua, etc.

7. Teatro actual

Podríamos decir que, en el teatro actual, todo tiene cabida. Se han roto viejos moldes; el tradicional escenario a la italiana se ha visto arrinconado en más de una ocasión por espacios escénicos diferentes, según las exigencias de cada representación. La utilización de materiales nuevos que facilitan la construcción de grandes decorados con un peso mínimo, los colorantes, la iluminación, los efectos especiales, y tantas y tantas innovaciones, han hecho del teatro un arte vivo, dinámico y renovado.

EL ESPACIO ESCÉNICO

Antes de empezar cualquier proyecto de escenografía, debemos conocer el espacio donde se ha de efectuar la representación. Hay que recordar que el espacio escénico no tiene límites, se puede utilizar cualquier espacio existente o bien crearlo.

8. Teatro a la italiana

El espacio escénico más prodigado es el que llamamos a la italiana; la **escena** es un **espacio elevado** respecto al espacio donde estará el público. Estará cerrado por los lados y por detrás, de forma que el público sólo tenga un plano de visión.

Esta disposición es muy práctica, ya que quedan separados público y actores, y éstos siempre pueden contar con la ayuda del regidor, el traspunte, el apuntador, etc. A la vez es más fácil resolver muchas de las dificultades que siempre conlleva la creación, soporte y movilidad de los elementos que nos son necesarios, ya que, como el público sólo puede ver por la parte frontal, es más fácil poder dar soluciones simples y sencillas.

Teatro a la italiana

1. vestíbulo
2. distribuidor
3. entrada al escenario
4. platea
5. palcos
6. foso para la orquesta
7. escenario
8. camerinos o almacenes
9. palcos del proscenio
10. proscenio.

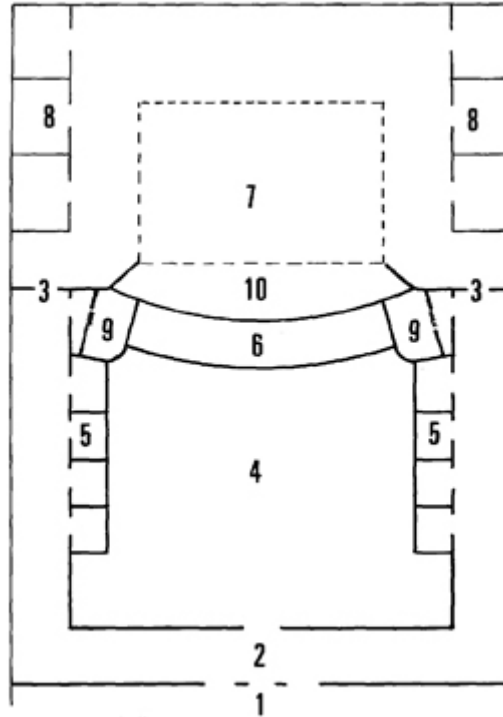

Algunos escenarios a la italiana tienen adaptada una plataforma giratoria que permite hacer cambios de decoración muy rápidos, ya que mientras tiene lugar una escena se pueden preparar dos o tres escenarios más.

Escenario a la italiana (giratorio)

1. zona visible para el público
2. 3. zonas invisibles para el público donde se pueden preparar las escenas siguientes
4. plataformas laterales sin inclinación para situar elementos escenográficos
5. laterales que enmarcan la escena
6. proscenio
7. entradas para los actores o para elementos escenográficos (carros)
8. platea.

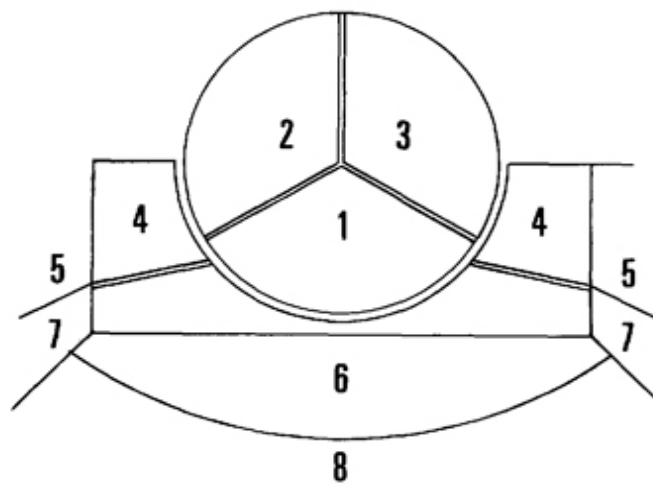

9. Teatro Circular

Otro de los espacios utilizados frecuentemente es el circular. Los actores, entonces, se moverán en el centro y el público verá el espectáculo en torno al escenario. Podríamos decir que es una reminiscencia de los circos romanos, donde las miradas de los espectadores confluyen en el centro. En estos casos, el público está situado en gradas que se van elevando a medida que se alejan del centro. También, a veces, es el centro el que se eleva por encima de los espectadores.

Escenario circular

1. graderías para el público
2. escenario
3. entrada de actores
4. entrada de material escenográfico
5. entrada del público.

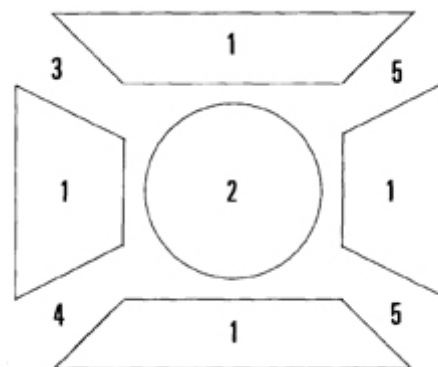

10. Escalinatas

Otro de los espacios que nos puede ofrecer un buen juego escénico son las escalinatas. Las encontraremos en muchos pueblos y ciudades, dando acceso a la entrada de iglesias o catedrales, palacios, plazas...

Gracias a los **diferentes niveles** que nos proporcionan las escaleras, los actores se podrán mover muy libremente y siempre con una buena visibilidad por parte del público.

11. Aulas

Y no olvidemos uno de los lugares donde quizá se hace más teatro son las aulas de las escuelas.

Dentro de un aula podemos escoger nuestro espacio escénico; será posible montarlo tanto a la **italiana**, como **circular**, como en diferentes planos, como distribuido en **espacios múltiples**.

En cada caso tendremos que estudiar la situación del público y de los actores, las diferencias de **nivel** y la **disposición** más adecuada de los elementos escenográficos. Con las mesas del aula podremos montar espacios a diferente altura, sujetar los decorados y resolver infinidad de problemas.

12. Otros

Otro de los espacios escénicos utilizados muchas veces son las **plazas, iglesias o rincones urbanos** de una ciudad, o algún **monumento** artístico, como la torre de un castillo, una plaza porticada o una **estación** de metro.

En estos casos, habrá que decidir cómo organizar la **distribución** del espacio entre actores y espectadores, ya que siempre hemos de conseguir que el espectador pueda seguir todo lo que se desarrolla en el espacio que hemos escogido como escenario con una cierta comodidad; la **visibilidad escénica**, para que los actores no queden nunca escondidos con respecto al espectador. Siempre que escojamos un espacio escénico al aire libre, debemos tener muy en cuenta la **acústica**, ya que los espacios abiertos muchas veces la tienen deficiente. Una de las soluciones es elegir un espacio recogido, como una plaza cerrada, o bien procurar que el fondo del escenario esté protegido por una pared o muro sólido, ya que así la voz no se perderá por detrás y llegará amplificada al público.

Según el espacio escénico que hayamos escogido, tendremos que resolver la escenografía de una manera diferente o de otra.

Si elegimos un espacio a la **italiana** podremos utilizar cualquier fórmula, desde los **telones pintados** y colgados hasta cualquier tipo de **aplique**.

No hace falta que la escenografía tenga volumen; como sólo se ve por delante, bastará decorar la cara que verá el público.

Ahora bien, a la cara que hemos de decorar podemos darle el aspecto que queramos: podemos representar en ella volúmenes, planos y todo lo a la italiana, que nuestra creatividad y nuestros conocimientos nos permitan.

Si el espacio que escogemos es **circular**, habrá que tener en cuenta que la escenografía que hemos de realizar pueda ser vista desde cualquier perspectiva; esto nos obligará a crear unos ambientes más sugerentes y a forzar la imaginación para resolver los problemas que surjan. Tendremos que utilizar seguramente más elementos reales, como **muebles, objetos**, detalles... que nos den el contexto de la obra. También deberemos tener cuidado de que la disposición de los elementos escenográficos no impida la **visibilidad escénica** a los espectadores.

En el espacio circular, ya hemos dicho que podemos **elegir al público** o bien **elegir a los actores**.

Ahora bien, en lo que a la escenografía se refiere es mucho mejor elevar al público y hacer que los actores se muevan en un plano inferior; eso proporciona al escenógrafo la posibilidad de decorar el **suelo** del espacio escénico y que los actores se puedan mover sobre **hierba, arena, piedras** o cualquier material que nos ayude a situar la acción.

Si el espacio escénico es una **escalinata**, puede que haga falta **nivelar** algunos escalones para poder disponer de un espacio plano, es decir, que haya algún rellano. En lo que se refiere a la escenografía, dependerá de la situación del público el que podamos utilizar una escenografía plana o bien tengamos que recurrir a elementos de volumen como cuando se utiliza un espacio circular.

Y, finalmente, si el espacio es un **aula** de escuela podemos utilizar elementos del aula, como **pizarras, mesas, sillas**... Las mesas, por ejemplo, nos pueden servir para fijar en ellas los **decorados**, que también se pueden colgar de unos cordeles tendidos de un lado a otro del aula (eso podría permitir desplazar los decorados, haciéndolos entrar y salir, del espacio escénico).

a) Escenario a la italiana.

b) Escenario circular.

c) Variedad de escenarios.

1. escenario
2. público
3. laterales
4. espacio para los actores
5. entrada del público

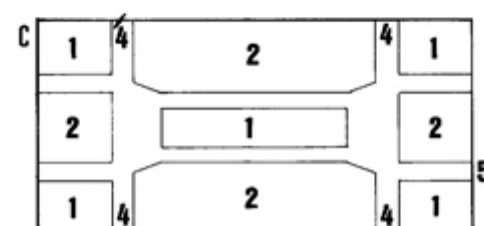
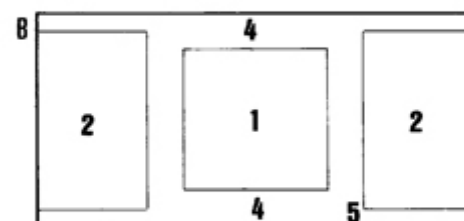
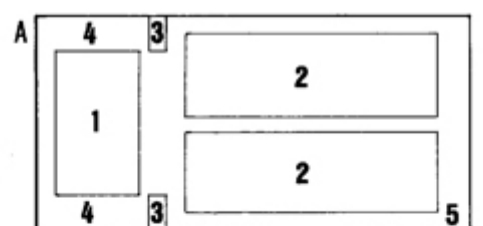

ELEMENTOS ESCÉNICOS

Ahora se hará una breve exposición de los diferentes elementos que podemos encontrar en un escenario típico, es decir, en un escenario «a la italiana», que es el escenario que tienen la mayoría de los teatros.

Si entramos en uno de estos teatros, nos encontramos en primer lugar un gran **vestíbulo** que sirve de acceso a las diferentes dependencias, a continuación entraremos en el espacio destinado al público y frente a él y en un nivel superior, el **escenario**.

13. Escenario.

Para que podamos entendernos a la hora de hablar de los diferentes elementos que allí encontraremos, haremos de ellos una breve descripción:

EMBOCADURA: Abertura del escenario que separa el espacio donde actuarán los actores de la sala donde está el público.

MANTO: Pieza de tela o papel pintado situada en la parte superior de la embocadura y que sirve para dar mayor o menor altura a ésta.

LATERALES: Piezas de tela o papel pintado situadas una a cada lado de la embocadura y que son móviles para poder dar más o menos anchura al espacio escénico.

TELÓN DE BOCA: Pieza de tela o papel pintado situada normalmente detrás del manto y que sirve para esconder, antes de la representación, lo que hay dentro del escenario. Sube y baja o bien se abre, por el medio, hacia los lados.

TELAR: Estructura de la parte superior del escenario de un teatro, provisto de poleas y cuerdas, que permite poder bajar o subir los telones en el punto conveniente. Conviene que los telares tengan una altura superior al doble de la altura de los telones de los decorados, para que se puedan esconder y no se vean desde el público.

CORTINAS LATERALES: Son unas piezas, generalmente de tela, situadas a ambos lados del escenario a una distancia igual a la abertura de la embocadura, Su función es evitar que el público vea qué pasa «entre cajas», es decir, en el espacio existente entre las cortinas laterales y las paredes laterales del escenario.

BAMBALINAS: Son unas piezas de tela o papel, lisas o arrugadas, que hacen una función similar a las cortinas laterales, pero en sentido vertical; es decir, evitan que el público pueda ver lo que hay entre ellas y el telar.

BARRAS: Barras generalmente de madera que cuelgan del telar por medio de unas cuerdas pasadas por las poleas, y que permiten hacerlas subir o bajar según convenga.

FORILLO: Son unas piezas tipo biombo que evitan que el público pueda ver lo que hay fuera de la escena propiamente dicha. Cubren también espacios abiertos como puertas y ventanas. En ocasiones esos forillos están pintados y entonces forman parte del decorado.

CICLORAMA: Consiste en un fondo semicilíndrico de color neutro o blanco sobre el cual se puede proyectar luz. Se utiliza a menudo para crear la ilusión de un cielo.

ESCOTILLONES: Aberturas practicadas en el suelo del escenario y que se pueden abrir o cerrar a voluntad, generalmente hay una a cada lado del escenario y a veces una al fondo, centrada. Estos escotillones tienen un mecanismo que eleva una plataforma donde se pueden situar tanto los actores como elementos escenográficos que tengan que aparecer o desaparecer.

Todavía hallaríamos otros elementos fijos en algunos escenarios, pero los indicados son los **más corrientes**.

Elementos escénicos

- | | |
|----------------------------------------------|----------------------------------|
| 1. laterales | 8. cuerdas que mueven las barras |
| 2. proscenio | 9. visuales |
| 3. escena | 10. firme de rocas |
| 4. barra con un telón colgado | 11. aplique |
| 5. barra que sostiene una bambalina | 12. forillo |
| 6. barra que sostiene las cortinas laterales | 13. bambalina |
| 7. barra con un telón de fondo colgado | 14. cortina lateral |

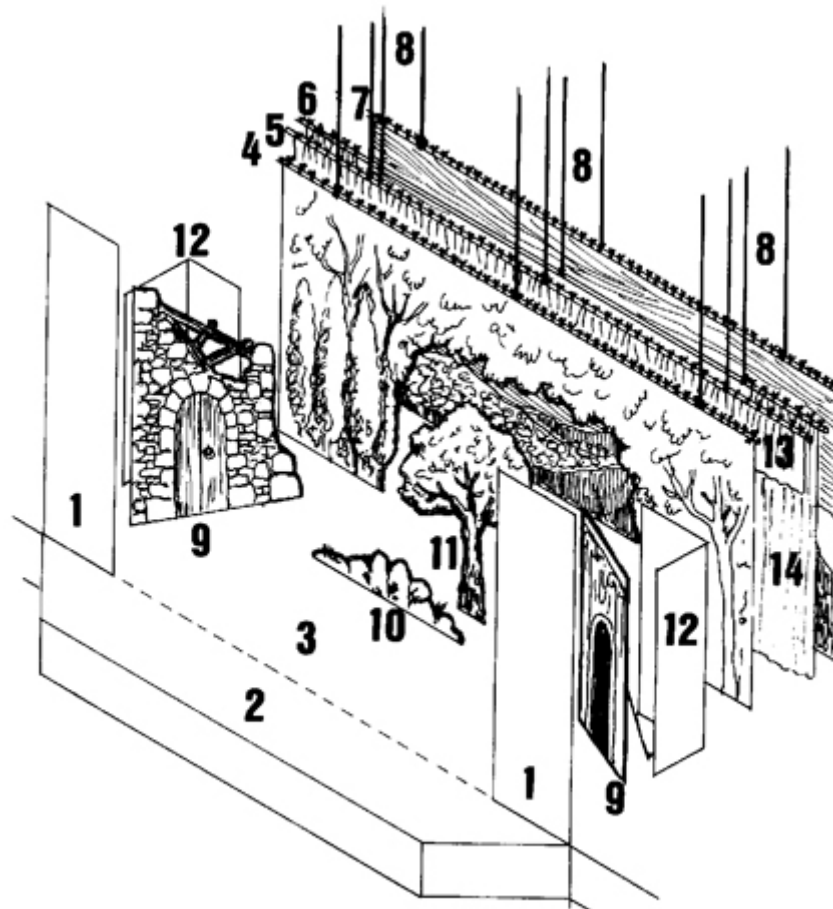

Pasaremos ahora a los elementos puramente escenográficos: los **decorados**.

14. Decorados.

Los decorados pueden constar de un solo elemento o de diversos, pueden ser pintados o contruidos. Hablaremos ahora de los decorados clásicos, formados por **telones**, **rompimientos**, **firnes**, y **apliques** según la **jerga teatral**.

TELÓN: Pieza de tela o de papel pintado y que generalmente ocupa toda la altura y anchura del escenario.

TELÓN DE FONDO: Es el telón que va al fondo del escenario y que no tiene ninguna abertura. Generalmente son celajes o bien paisajes que dan la sensación de profundidad.

ROMPIMIENTO (Telón recortado que en una decoración de teatro deja ver otro u otros en el fondo. QUINTA en italiano): Pieza pintada y que ocupa un a parte de la anchura de la escena; una escenografía puede tener diversos rompimientos, situados uno detrás de otro. Se llama primer rompimiento al situado más cerca de la embocadura, detrás de éste vendrá el segundo y así sucesivamente. Lo mismo los telones que los rompimientos irán colgados de las barras, y por lo tanto estarán paralelos a la boca del escenario.

VISUALES: Son unas piezas situadas en cualquier posición respecto a la boca del escenario. Como estas piezas no pueden estar colgadas de las barras, ya que no coinciden con el paralelismo de ellas, hará falta, para, poder sostenerlas de pie, proveerlas de una «armadura».

ARMADURA: Se hace con unas tiras de madera de 2,5 cm de grueso y 5 cm de anchura que van bordeando todo el contorno exterior de las visuales. Se sostienen con los "remos".

REMO: Cada una de las barras de hierro con los extremos en ángulo que sirven para sostener las visuales. Los remos se clavan en el suelo y detrás de las visuales, formando un triángulo con la visual y el suelo del escenario.

FIRME: Pieza baja que sirve para esconder rampas, asientos, escaleras, etc. Generalmente simulan rocas, matojos, barandillas, etc.

APLIQUE: Pieza concreta más grande que las firmes y que constituye un elemento entero que puede formar parte de diversos decorados, como los faroles, fuentes, cruces de término, árboles, etc.

Con todo eso no hemos hecho más que dar una **visión muy general** de los diferentes elementos que se pueden encontrar en un escenario y que forman parte del propio escenario, como los citados en primer lugar, y de los que son propios de cada escenografía.

Elementos técnicos

- | | |
|-----------------------------------|-----------------------|
| 1. embocadura | 8. escena |
| 2. laterales | 9. escotillones |
| 3. manto | 10. proscenio |
| 4. telón de boca | 11. foso |
| 5. ciclorama | 12. paredes laterales |
| 6. guía que sostiene el ciclorama | 13. pared del fondo |
| 7. telar | 14. elevadores |

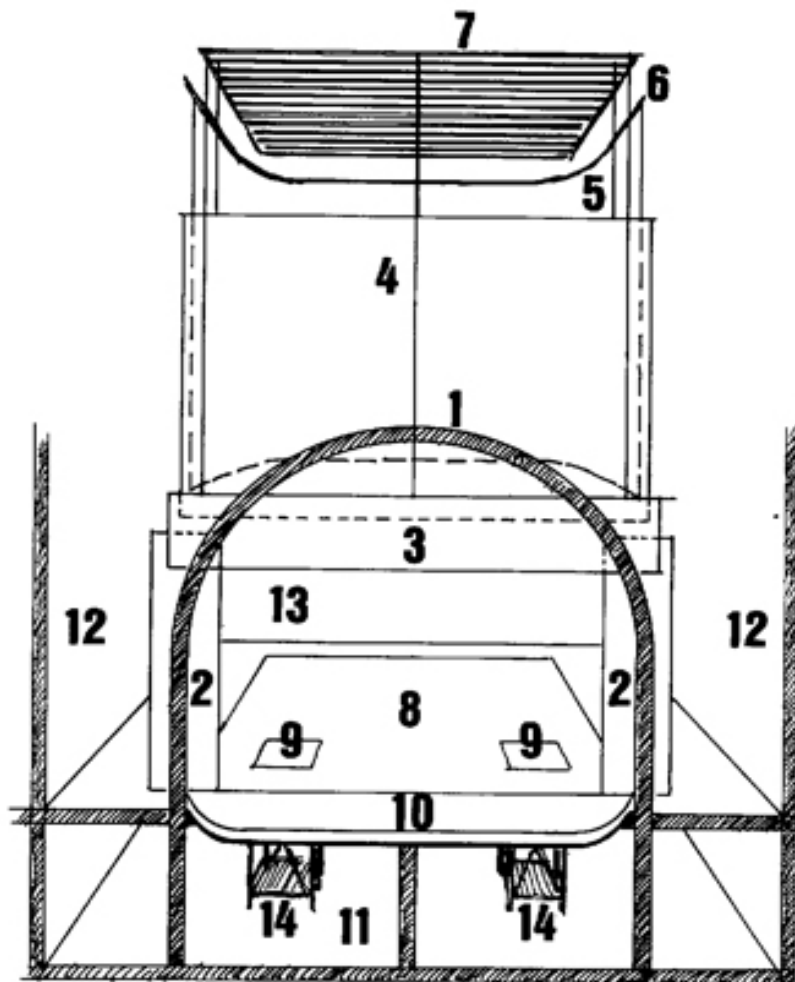



Está en > [Grecia](#) > [El teatro griego](#)

- [Página de inicio](#)
- [¿Cómo llegar a Grecia?](#)
- [Vuelos a Grecia](#)
- [Hoteles de Grecia](#)
- [Datos generales de Grecia](#)
- [Consejos prácticos](#)

- [Las polis griegas](#)
- [El teatro griego](#)
- [Los templos griegos](#)
- [Diccionario de arte griego](#)
- [El oráculo de Delfos](#)
- [El paso de las Termópilas](#)
- [La batalla de Maratón](#)
- [Juegos Olímpicos](#)
- [Los dioses Olímpicos](#)
- [Los siete sabios de Grecia](#)
- [La lengua griega](#)
- [Mitología para niños](#)
- [Mapa de Grecia clásica](#)

- [Las siete maravillas de la antigüedad](#)
- [El coloso de Rodas](#)
- [La estatua de Zeus](#)
- [El faro de Alejandría](#)
- [El mausoleo de Halicarnaso](#)
- [Templo de Artemisa en Éfeso](#)

Hoteles en Grecia:
[Hoteles de Grecia](#)

Cruceros por las Islas Griegas:
[Crucero por las Islas griegas](#)
[Crucero Rondo Veneciano: Venecia, Dubrovnik, Santorini, Rodas, Mykonos y Atenas.](#)

Vuelos a Grecia:
[Vuelos con Olympic Airways](#)
[Vuelos baratos Madrid Atenas](#)
[Vuelos baratos Barcelona Atenas](#)



Gestión anuncios

100 Hoteles en Santorini
www.booking.com/Hot...
Con comentarios de los clientes. ¡Con ofertas especiales!

Cirko Psikario
www.cirkopsikario.com
Teatro de calle, pasacalles, circo, medievales, títeres, payasos

Teatro Tyl Tyl
www.tyltyl.org
Escuela de arte. Programación familiar y para colegios.

Plaintec SL
www.plaintec.com
Servicios de construcción Integral Reformas y grandes superficies

autonoleggio creta
www.caravel.gr
Nuove automobili-Modelli 2011-2012
Assicurazione completa al 100%



Gestión anuncios

100 Hoteles en Santorini
www.booking.com/Hot...
Con comentarios de los clientes. ¡Con ofertas especiales!

Cómo maquillarse
www.maybelline.es/con...
¡Consejos, Diagnósticos y Trucos! Todo para estar más guapa que nunca

Teatro Tyl Tyl
www.tyltyl.org
Escuela de arte. Programación familiar y para colegios.

autonoleggio creta
www.caravel.gr
Nuove automobili-Modelli 2011-2012
Assicurazione completa al 100%

Plaintec SL
www.plaintec.com
Servicios de construcción Integral Reformas y grandes superficies



El teatro griego

PARTES DEL TEATRO GRIEGO

El género teatral es de creación griega y el edificio que alberga el espectáculo también es una construcción típicamente griega. Todos los grandes teatros se construyeron a cielo abierto. En un principio se utilizaba un espacio circular de tierra lisa y compacta denominado «orchestra» en cuyo centro se ubicaba un altar («thymile») donde se sacrificaba un cordero en honor del dios Dionisos. Más tarde se construyeron edificios adyacentes de madera para que los actores se vistieran y gradas para el público aprovechando generalmente la ladera de una colina. Conforme la representación teatral se fue complicando el tamaño del altar fue disminuyendo hasta salir fuera de la «orchestra» que quedó reservada para el coro, se construyó un escenario elevado o «proskenion» donde los actores realizaban la representación, una «skené» o caseta para que los actores se cambiaran de máscaras e indumentaria y las gradas se construyeron de madera o de piedra.

Las partes de un teatro griego clásico son las siguientes:

- «Orchestra»
- «Skené»
- «Koilon»

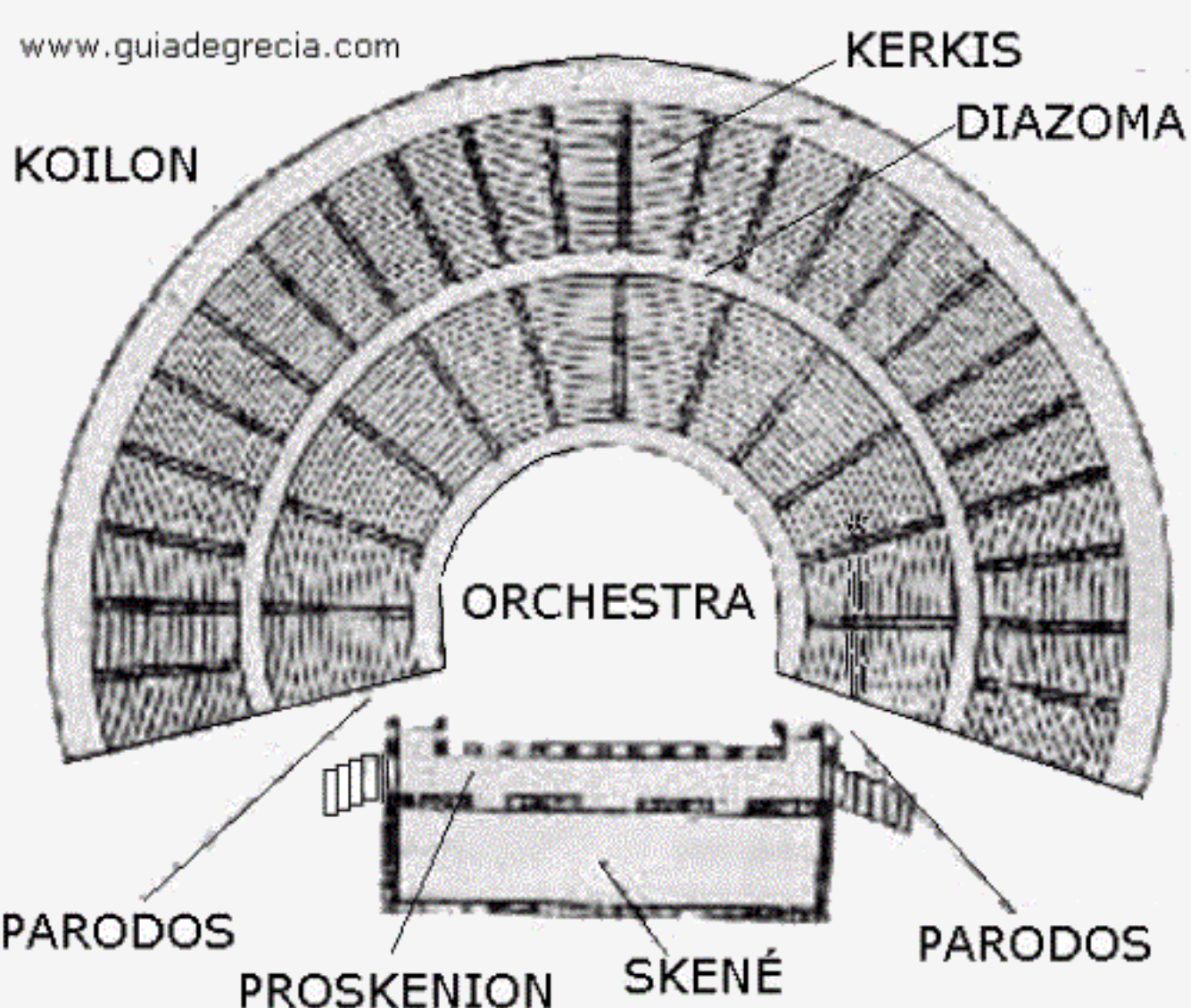

«ORCHESTRA»

Del griego «orcheisthai», bailar. Espacio circular o mayor de un semicírculo de tierra lisa y compacta, situado al aire libre, donde el coro bailaba y cantaba. Los miembros del coro entraban en la «orchestra» por unos pasillos denominados «parodoi» (plural de «párodos»).

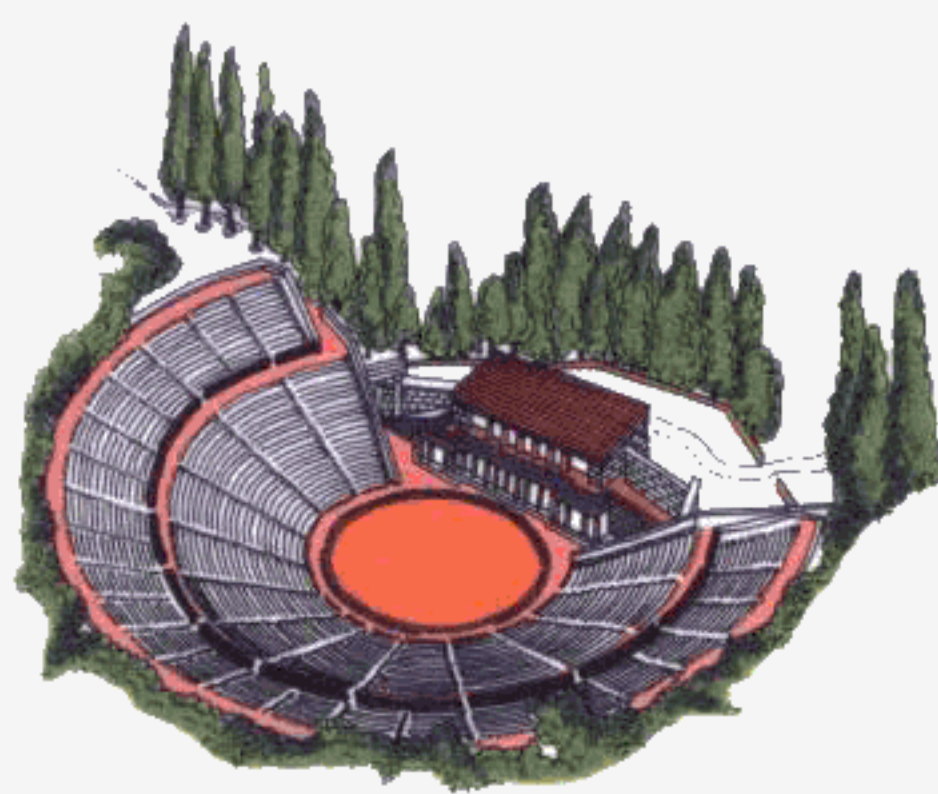

«SKENÉ»

Zona de forma rectangular alargada y estrecha con el lado mayor de cara al público situada detrás de la «orchestra» y elevada tres metros por encima de la misma mediante una plataforma de tablas sostenida por una columnata.

En la parte posterior se ubicaba una construcción de madera que servía a la vez de decorado, de bastidores y de camerinos para los actores.

La parte anterior de la «skené» más cercana a los espectadores se denomina «proskenion» (delante de la escena) y era el lugar donde los actores realizaban la representación.

La «skené» podía adornarse con estatuas y columnas donde se fijaban los decorados («pinakes»). También podía disponer de complejos recursos escénicos como pantallas giratorias («periaktos») para cambiar de decorado, plataformas móviles («ekkyklema») para trasladar personas por la escena, grúas («theologeion») que bajaban dioses o personajes relacionados con el Olimpo y escaleras subterráneas por las que aparecían los dioses o héroes que procedían del Hades.

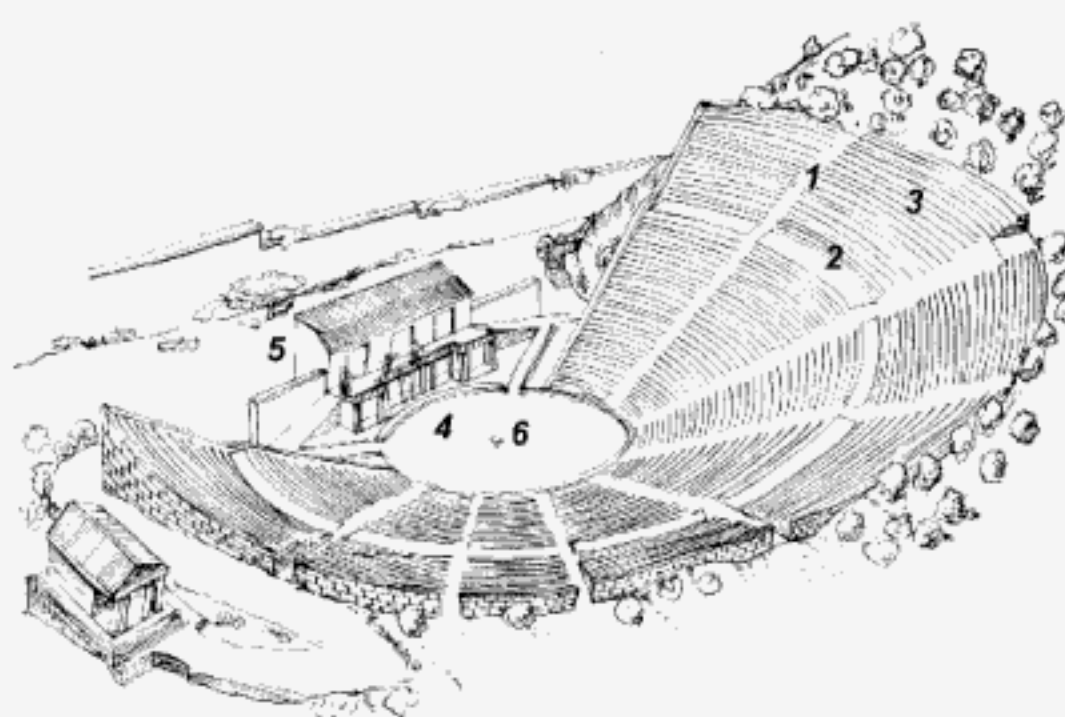

1. Koilon 2. Diazomatos 3. Kerkis 4. Orchestra 5. Skené 6. Thymile

«KOILON»

«Koilon» o graderío significa «lugar desde donde se contempla». Es el espacio de forma semicircular reservado para el público. Siempre se utilizaba la falda de una colina que se acondicionaba con asientos de madera o de piedra. El graderío se dividía en sectores («kerkis»).

Para facilitar el paso del público existían uno o dos pasillos semicirculares («diazoma») y escaleras.

La asientos de la primera fila, situada más cerca de la «orchestra», se reservaban para las autoridades y sacerdotes de Dionisos, se construían con mármol y se decoraban con inscripciones.

Un pequeño muro denominado «balteus» separaba las gradas de la «orchestra»



ORIGEN DEL TEATRO

El teatro griego nació en el Ática a partir de las danzas y cantos corales de los siglos VI y V a. C., que se celebraban en primavera durante las fiestas en honor del dios Dionisos, denominadas «Grandes Dionisiacas». Estas fiestas comenzaban con una procesión en la que la estatua del dios Dionisos era paseada sobre un barco acompañado por flautistas y músicos. Estas danzas y cánticos se realizaban en un principio en cualquier espacio abierto cercano al altar o templo del dios Dionisos. Posteriormente se preparó un lugar, de tierra lisa y forma circular denominado «orchestra». Téspis, un poeta lírico, que viajaba en carreta de pueblo en pueblo, organizando las fiestas locales de cada «polis», introdujo en el siglo VI a. C. el «dítirambo» en el Ática.

Los dítirambos de Téspis consistían en representaciones de textos literarios para bailar y cantar, con acompañamiento de flauta, en las que intervenían cincuenta hombres o jóvenes. También Téspis (o Frínico, su sucesor) dotó de mayor protagonismo a uno de los componentes del coro, creando así la necesidad del diálogo dramático. Surgió así la forma teatral que denominamos tragedia (de «tragos», cabra y «od», canto, que viene a significar «canto del macho cabrío»). Este género teatral se impulsó en el 538 a. C. cuando el tirano Pisístrato decretó la primera competición ateniense de tragedias y le asignó más tarde un importante lugar en la ciudad, en la ladera sur de la Acrópolis, en lo que se conoce todavía hoy en día como teatro de Dionisos.



PARTES DE UN TEATRO GRIEGO CLÁSICO

Las partes de un teatro griego clásico son las siguientes:

- «Orchestra»
- «Skené»
- «Koilon»

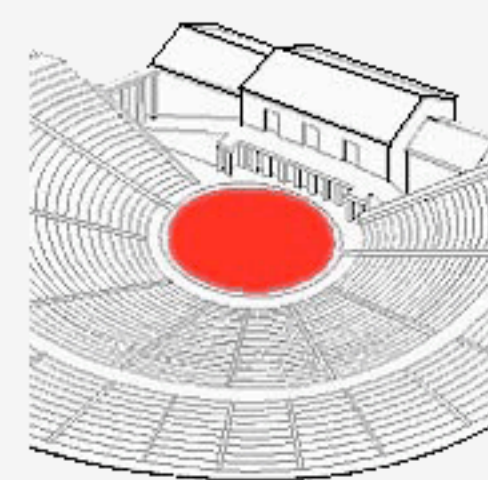

El teatro con mejor acústica del mundo

En la Argólida (Peloponeso) se encuentra el [Teatro de Epidauró](#), el teatro de la antigüedad con mejor acústica del mundo. Los espectadores de las filas superiores, situadas a 70 metros de distancia, escuchan perfectamente a los actores del escenario.

En este teatro fue proclamada la independencia de Grecia en 1822.

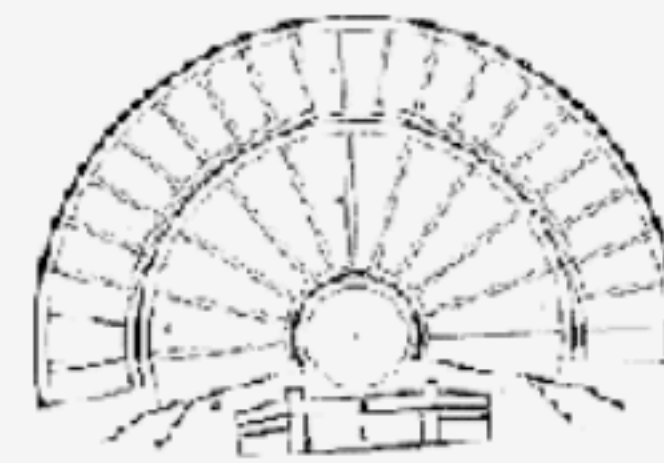

AHORRA HASTA 70%

VUELOS desde 90€
RESERVA RÁPIDA Y SEGURA

eDreams
viajamos contigo





Inicio

[Autores trágicos y sus obras](#)

[Autores cómicos y sus obras](#)

[El género teatral](#)

[Historia del teatro griego](#)

[El espectáculo y sus elementos](#)

[Aristóteles y sus reflexiones sobre el teatro](#)

[Recomendado por TELEPOLIS](#)

EL ESPECTÁCULO DEL TEATRO Y SUS ELEMENTOS



Elementos escénicos de representación:

[Actores](#)

[Coro](#)

[Vestuario](#)

[Decorado](#)

[Concursos](#)

[Teatro](#)



Los actores

El pueblo griego se encontraba por primera vez ante la necesidad de diferenciar el personaje del actor, pues hasta entonces sólo había tenido acceso a la literatura relatada en la cual sólo existe el personaje. Con la aparición del teatro, la diferenciación fue una necesidad, y el pueblo griego fue pronto consciente de que el actor sólo mimetizaba al personaje. En un mundo como el nuestro en el que tenemos totalmente asumida esta diferencia, debemos tener en cuenta que en el mundo griego no era así, sino que, por primera vez, esto sucedía. De este modo se explican algunas de las características de los actores griegos. Hoy en día comprendemos un teatro en el que cada actor es un personaje, sin embargo, en la Grecia Clásica, un mismo actor podía hacer de dos personajes diferentes, esto se debe a que los griegos tenían muy asumido lo que era un personaje y lo que era un actor, que fuera el mismo actor era sólo una circunstancia, lo importante era el personaje.

Se dice que fue Téspis el que inventó al actor, el primer actor. Posteriormente cada uno de los dramaturgos iba añadiendo o inventando nuevos personajes: [Esquilo](#) inventa al deuteragonista (el segundo actor) y nótese que en ninguna de sus obras aparecen en escena jamás más de dos actores (porque no se había inventado el tercero! Entre dos actores se repartían todos los personajes). Sería [Sófocles](#) el que inventara el triagonista (el tercer actor) y [Eurípides](#) seguiría en la línea de Sófocles con sólo tres actores aunque, en ocasiones, añade un cuarto, que no habla. Así tenemos:

Protagonista - primer actor

Deuteragonista - Segundo actor

triagonista - tercer actor

Conforme va creciendo en número de actores, es lógico pensar que se incrementan las posibilidades dramáticas, la acción se enriquece, pero claro, con más actores, es lógico también que decrezca el coro.

Sin embargo, las consecuencias del incremento en el número de actores son mucho más importantes que las ya dichas. Cuanto más actores, lo cierto es que se va perdiendo la especial relación que en sus inicios tenía el teatro entre actor - personajes, el fuerte carácter mimético. La acción se hace más realista, sí, pero se pierde el sentido ritual y religioso del teatro griego.

[Volver a inicio de página](#)

El coro

En sus inicios, el coro fue un elemento fundamental del teatro griego, aunque más tarde iría perdiendo esta importancia hasta llegar a desaparecer, tomando el protagonismo e personaje.

¿Qué hacía el coro? ¿Para qué servía?

El coro poseía aquellas funciones de plegaria e invocación, de oración y de participación de la ceremonia religiosa, por lo que se ve claro su tinte religioso y cultural. Pero además el coro servía como narrador de la historia, lo mismo nos cuenta aquello que está sucediendo y que no vemos, que presagia hechos futuros o nos cuenta los pasados.

El coro, además, es el elemento enlace entre los distintos episodios, se distinguen entre ellos gracias a las entradas y a las salidas del coro que los cierra y abre.

El corifeo muchas veces (el corifeo es el dirigente del coro) y el coro otras tantas, realiza la función de "comentador" de la acción, dándonos las claves y las consecuencias de las acciones de los personajes, casi como la voz de la experiencia o de la conciencia. Otras veces es más bien un elemento de enlace entre la acción y el espectador, casi como siendo una conciencia colectiva de los espectadores.

Pero para [Roland Barthes](#) la función primordial del coro es la de preguntar, la de incitar a la meditación, ya sea una pregunta al personaje, a los dioses, a sí mismo , es el coro es que hace manifiesta la pregunta fundamental de cada [tragedia](#).

[Volver a inicio de página](#)

El vestuario

[Máscaras](#)

[Coturnos \(calzado\)](#)

[Ropas](#)

La máscara:

Desde los ritos dionisíacos preteatrales, [los actores griegos utilizaban las máscaras o, en su defecto, ocultaban sus rostros embadumándolos con barro o azafrán](#). Este hecho tiene un simbolismo muy importante dentro del concepto del teatro como rito en sus inicios, y es que el ocultar el rostro bien con máscaras bien con productos, [simbolizaba el revestirse de elementos nuevos y no comunes necesario para realizar el rito, era también un ritual](#).

Más tarde, cuando el teatro fue teatro - nos referimos a la época clásica - la máscara era aquel elemento que [transformaba al actor en personaje](#). Desaparecían con ella los rasgos del actor y se dejaban ver sólo los del personajes, recordemos que había máscaras de viejos trágicos, de viejos cómicos, de jóvenes, mujeres... La máscara daba pues las [características del personaje](#), haciendo olvidar las individualidades del personaje. Las máscaras poseían, finalmente, [rasgos tipificados](#). Con el tiempo, lo artesanos consiguieron verdadero realismo en las máscaras, pero siempre de acuerdo con el personaje. Por ejemplo, en aquella obra del cómico Aristófanes que hace salir a Sócrates a escena, se dice que la máscara que cubría al actor era tan igual al filósofo que el mismo Sócrates, que estaba entre los espectadores, tuvo que levantarse para que todos vieran que no era él el que se representaba a sí mismo.

Pero además la máscara poseía unas [enormes dimensiones](#), lo que haría que fuera mucho más visible para el público, y además, conseguiría junto con los enormes [coturnos](#), guardar las proporciones.

Por otra parte, las máscaras podrían servir de "megáfono" aumentando la voz del actor que la llevaba puesta, pero lo cierto es que los teatros griegos ya poseían una acústica perfecta, y tal cosa no era necesaria.

Y ya, acabando con la función más práctica de la máscara, permitía que un actor pudiera hacer de varios personajes sin ninguna confusión por parte del público.



Una máscara cómica

[Volver a inicio de página](#)

Los coturnos:

Los coturnos servían para [dar altura](#) al actor. de esta manera conseguían que los personajes nobles sobresalieran sobre el coro y por otra parte, servía para dar proporción al actor con las grandes dimensiones de la máscara. Así el actor era enorme, casi gigante, con lo que el público podía verle sin problemas. Por otra parte, estas grandes dimensiones conseguían un efecto aún mayor y psicológico en el público, acrecentaba su sobrecogimiento o catarsis junto con el personaje. Generalmente sólo se usaban en la tragedia.

Ropas:

Por lo general, los [trajes](#) usados por los actores griegos eran [túnicas, cortas o medias \(quitón o clámide\) y mantos](#). Jugaban con los [colores](#) a la hora de [simbolizar](#), así, los reyes iban de púrpura, los personajes de luto con colores oscuros... Por lo general, las ropas oscuras para los personajes tristes, las alegres para los importantes y los colores normales para la gente del pueblo.

Usaban unas [almohadillas para abultarse](#), de modo que se guardara las proporciones con las máscaras y los coturnos. Además, usaban [otros elementos](#) como la corona en el caso de los reyes, símbolo de su poder.

Por lo general, podemos decir que los trajes de los actores no discernía demasiado de la moda ateniense de la época.

[Volver a inicio de página](#)

El decorado

La [skené](#), que en sus [principios](#) bien pudo ser un simple muro sin decorar, más tarde añadió algún que otro [elemento colgado para embellecerla](#).

En un principio el espacio escénico de debió [decorarse](#), simplemente el actor suponía dónde se encontraba según el texto - en un palacio, en una fortaleza... - pero más tarde, y ya en [época de Esquilo](#), el espacio escénico se [representó por medio de un telón de fondo](#) y unos bastidores llamados [periactois](#). Ya con Eurípides existían [plataformas móviles](#) capaz de [hacer volar a los dioses](#) o a los personajes que así debieran hacerlo. Existían también plataformas elevadas que representaban el monte Olimpo, etc. También escaleras, terrazas, escotillas, etc. Veamos algunas de estas maquinarias un poco más concretamente:

[Grúa](#): rudimentaria grúa que hacía [desaparecer o aparecer personajes](#) (un caballo que se marcha volando, un dios que desciende, etc).

[Plataforma giratoria](#): para [cambiar los decorados](#).

[Púlpito](#): donde se ponían los personajes que [representaban dioses](#) - un [lugar más elevado](#), obviamente.

[Escaleras subterráneas](#): a través de ellas [aparecían en escena personajes que procedían del hades](#).

Para los [efectos sonoros](#), poseían placas de metal para el efecto del trueno y con antorchas agitadas producían los efectos visuales de los relámpagos.

[Volver a inicio de página](#)

Los concursos

Cada año, cada autor presentaba a concurso cuatro obras: una tetralogía conformada por tres tragedias - que eran la trilogía, basadas en el mismo tema - y un drama satírico. Era el público quien, tras haber asistido a la representación, decidía quién debiera ser el ganador.

Las primeras de estas fiestas se denominaron Las Dionisiacas.

[Volver a inicio de página](#)

El teatro

Se dice que la acústica del teatro griego es perfecta, y la realidad es que esta afirmación no difiere de la realidad, los griegos construyeron sus teatros desde un punto de vista "democrático" y esto conlleva que tanto el de la primera fila como el de la última pudieran escuchar y ver - para eso las grandes máscaras y coturnos - la representación sin ningún tipo de problema, y de la misma forma. Tan sobrecogedora era una tragedia a fines visuales y acústicos para el espectador de la última fila como para quien estaba sentado justo en frente de la orquesta.

Los griegos construyeron sus teatros aprovechando la inclinación natural de una ladera, de esta forma esta inclinación servía para construir sobre ella los asientos de los espectadores, los cuales disponían de forma semicircular.

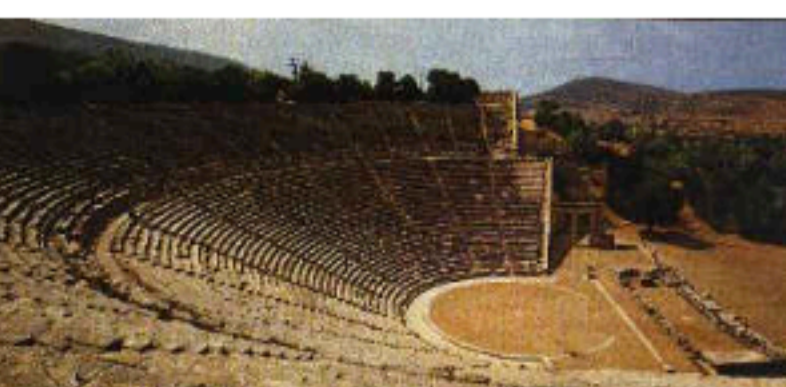

Teatro de Epidauros (Grecia)

Obsérvese en el teatro de Epidauros cómo se aprovecha la inclinación de la ladera para construir los asientos de los espectadores. Existe también, frente a los asientos, una zona circular en medio de la cual hay un "cuadrado" que es el altar. Es la orquesta, donde se sitúa el coro.

Contiguamente a la orquesta vemos claramente una zona rectangular, debía estar en alto, y se podía acceder a ella por medio de una escalera llamada [parados](#). Esta zona elevada rectangular es la [skené](#) o escena. En ella se distinguía el [proskenion](#), la escena propiamente dicha, donde el actor actuaba y se representaba, y la [skené](#), inmediatamente detrás del [proskenion](#) donde existían unas habitaciones o una forma de ocultarse al público donde el actor cambiaba su máscara cuando debía cambiar de personaje o cuando debía salir de escena, etc.

Como ejemplo, véase el Teatro [de Epidauros](#).

[Un link muy interesante que nos da una visión general del cómo era el espectáculo. Clic aquí](#)

[Volver a inicio de página](#)

Sitio web de esta imagen
Conocemos la Cultura de la Antigua Grecia
proferafadeinfantil.blogspot.com

Tamaño completo
450 x 309 (Mismo tamaño), 33KB
Más tamaños

Buscar por imagen

Imágenes similares

Tipo: JPG

Las imágenes pueden estar protegidas por
derechos de autor.

Profe Rafa de Infantil

Blog de Aula del Profe Rafa, del CEIP "Santuario" de Córdoba



Página principal

Lectoescritura

Libro Viaje

García Lorca

Semana Cultural

SIGUE ESTE SITIO.
PARTICIPA.

Participar en este sitio
Google Friend Connect

Miembros (32) Más »

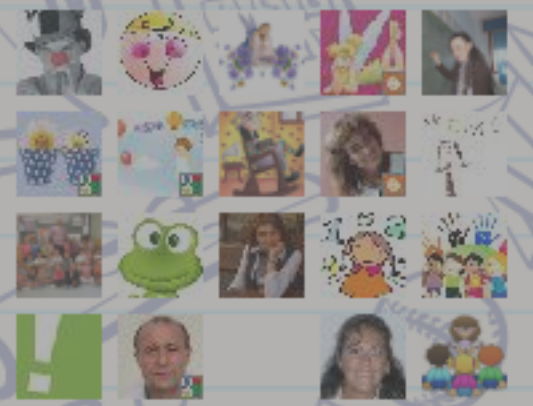

¿Ya eres miembro? Iniciar sesión

PÁGINAS VISTAS EN
TOTAL

194693

MI LISTA DE BLOGS

EL RINCÓN DEL

Conocemos

Escuchar



ENTRADAS MÁS
VISITADAS EN LOS
ÚLTIMOS 30 DÍAS

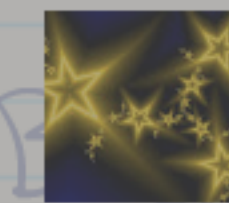

Federico
García Lorca
- Poema -
Las Estrellas

LAS ESTRELLAS Las
estrellas no tienen novio.
¡Tan bonitas como son las
estrellas! Aguardan un
galán que las remonte...



Conocemos la
Cultura de la
Antigua Grecia

Nuestra amiga
la hormiga Caliope, ha
tenido una interesante
aventura al lado del

SOCIALES-EDAD ANTIGUA .1º DE ESO.

TEMA 3.GRECIA

LA ANTIGÜEDAD CLÁSICA
MUCHOS ASPECTOS D

ETAPAS DE GRECIA

- 1.Mundo Cretomícenico
- 2.Periodo Oscuro
- MATERIAL COMPLEMENTARIO**
(1200-800 a.c).
- 3.Periodo Arcaico(800-
- 4.Periodo Clásico(siglo
- 5.Periodo Helenístico C



Páginas

- [Página principal](#)
- [TEMA 1. LA PREHISTORIA.](#)
- [TEMA 2. EGIPTO Y MESOPOTAMIA.](#)
- [TEMA 3.GRECIA.](#)
- [TEMA 4. ROMA.](#)
- [TEMA 5. LA TIERRA Y SU REPRESENTACIÓN.](#)
- [TEMA 6. RELIEVE, RÍOS Y MARES.](#)
- [TEMA 7. CLIMA Y VEGETACIÓN EN EL MUNDO Y EN ESPAÑA.](#)
- [TEMA 8. COSERVACIÓN DEL MEDIO AMBIENTE.](#)

Seguidores

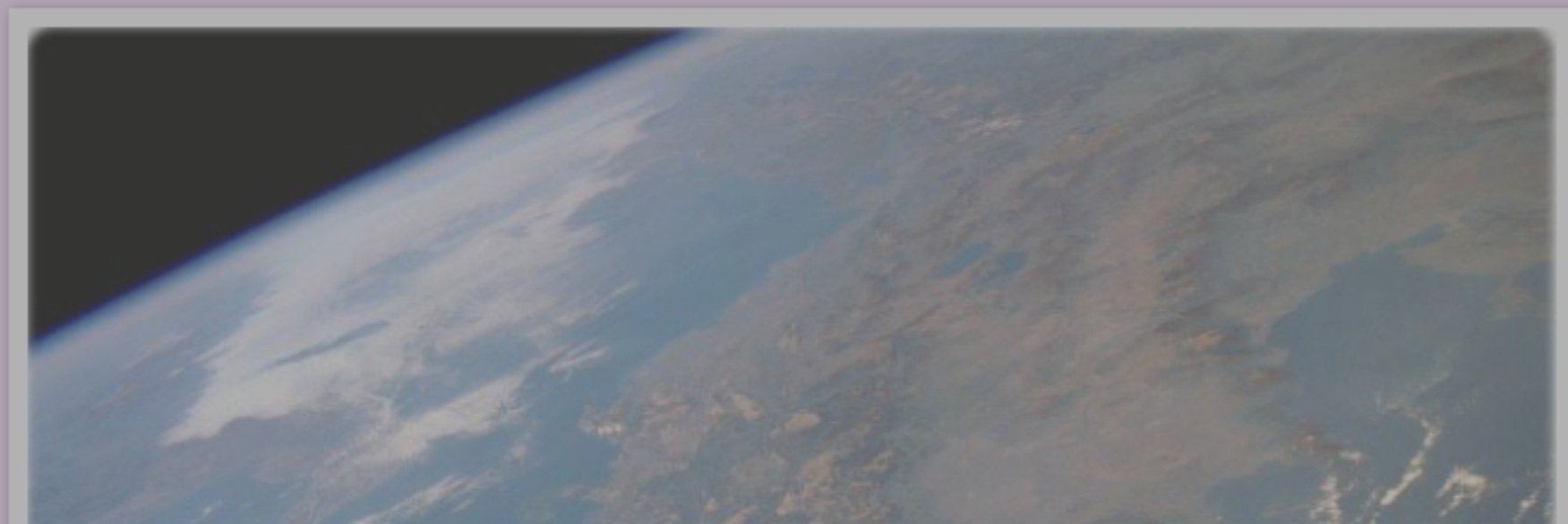

[Sitio web de esta imagen](#)

Pon las distintas partes y explícalas en esta recreación de un **teatro griego** ...
egipto-mammen.blogspot.com

[Tamaño completo](#)

504 x 367 (Mismo tamaño), 51KB
[Más tamaños](#)

[Buscar por imagen](#)

[Imágenes similares](#)

Tipo: JPG

Las imágenes pueden estar protegidas por derechos de autor.

Vuela una lechuza

Blog destinado a... al acabar la clase.

viernes, 3 de diciembre

Actores y público

La música y la danza... por fortuna, ha sobrevivido... inspiradas en el mundo... convierten en un aspecto... no estaba destinado a... hoy), sino a ser visto... implicaba notables es... coristas en busca de... hacer grandes dispen... y sus actores se hicie... que se traducirían pa...
Actores y público en el teatro griego

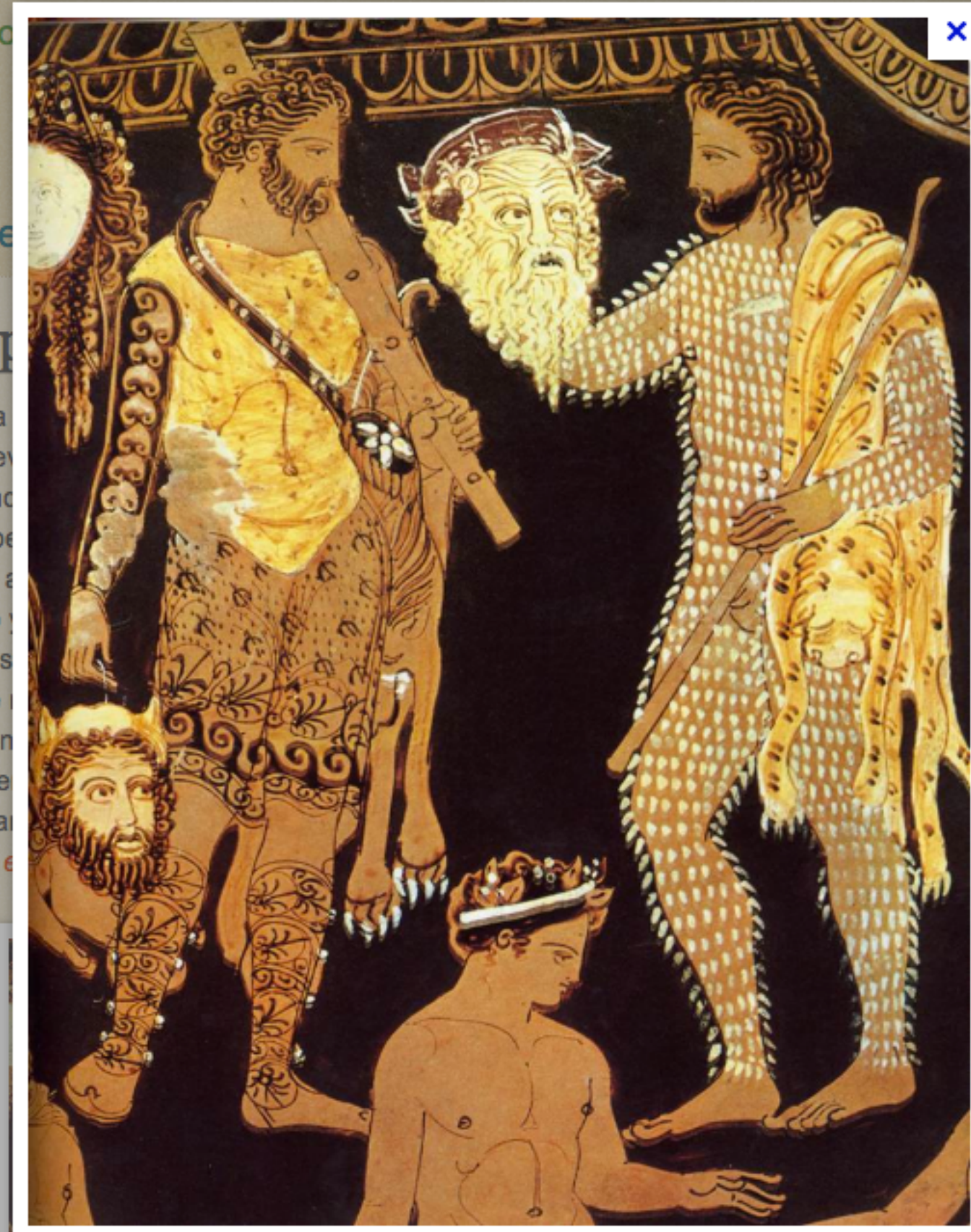

sonido del timbre



ου παντός
o es la mitad del todo.

adherido a
πρωτῶν Chiron

s de interés

- Cultura Clásica: lengua, ejercicios interactivos...
- Ejercicios de declinaciones
- Clásica: portal del mundo en español
- Perseus: biblioteca digital

A. Bailly, Abregé du dictionnaire Grec- Français

Liddell-Scott-Jones, Greek-English Lexicon

Triandafillidis, Diccionario de griego moderno (en griego)

[Sitio web de esta imagen](#)

Actores y público en el teatro griego es una breve incursión en el tema.
vuelaunalechuzza.blogspot.com

[Tamaño completo](#)

803 x 1028 (1.6x más grande), 171KB
[Más tamaños](#)

[Buscar por imagen](#)

[Imágenes similares](#)

Tipo: JPG

Las imágenes pueden estar protegidas por derechos de autor.

TEATRO Griego

Marco histórico

Escena

Autores

Obra REPRESENTATIVA

Actividades

Actores

Espacio escénico

Vestuario

Actores

En un primer momento es el Ditirambo transformado en coro el que se encarga de representar las obras. A medida que las funciones de representación pasan del coro a los actores nace el teatro como lo conocemos hoy.

El coro coexiste con el actor y tiene las funciones de:

- Lanzar plegarias.
- Funciones de narrador en la acción: exponiéndola, anticipándose o comentándola.
- Son los encargados de mediar con los Dioses

Los actores son los encargados de encarnar a los personajes mitológicos o históricos del teatro griego. Los griegos tienen muy clara la diferencia entre actor y personaje, así como la doble relación ente el personaje y su representación dramatizada. Recordemos que, hasta ese momento el griego sólo ha tenido acceso a un relato narrado y eso es importante porque son ellos los que dan el paso al teatro, es decir, de narración más acción.

La relación actor personaje no se establece en el principio de uno a uno sino que un mismo actor podía representar varios personajes en la misma obra.

Se dice que fue Tespis el que invento al primer actor, posteriormente cada uno de los grandes trágicos aumento su número: con Esquilo aparece el

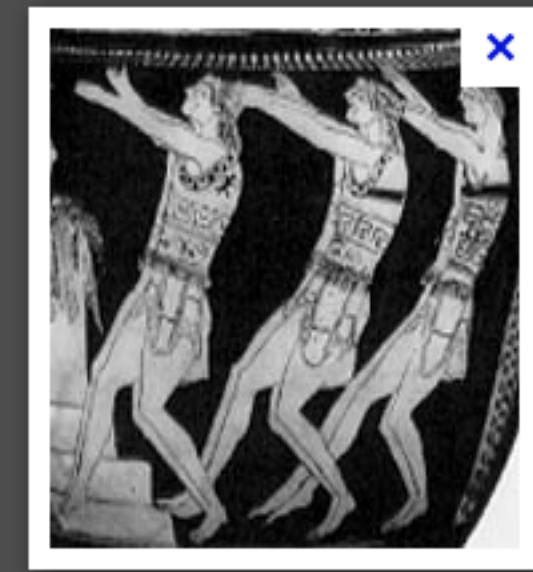

acción dramática : Existencia de un hecho o conflicto entre los personajes que se resuelve mediante diálogos y acciones físicas.

alegoría : Representación de una idea o cosa abstracta a través de otra que guarde con ella una relación real.

Aleluya : Voz de júbilo usada por la Iglesia especialmente en tiempo de Pascua.

altar : En el culto católico, mesa de piedra consagrada para celebrar la misa.

amito : Vestidura blanca con una cruz en medio que el sacerdote se pone alrededor del cuello y sobre la espalda.

Anaxágoras : Clazomene - 428 a.C.se instaló en Atenas. En la capital del Atica fundó una escuela filosófica, consiguiendo una espectacular fama pero el declive de Pericles motivó que el filósofo fuera acusado de impiedad.

arbol de la vida: Según la Biblia, árbol del Paraíso cuyos frutos no les estaba permitido comer a los hombres y a causa de los cuales fueron expulsados.

Aristóteles : Estagira 384 a.C. - Calcis 322 a.C. Está entre los filósofos más destacados de occidente. Conservamos una 50 obras y tratados de Aristóteles y algunos fragmentos, distinguiéndose cuatro grandes grupos: Escritos de lógica (Metafísica, Sobre la interpretación, Tópicos), Escritos de filosofía de la naturaleza (Sobre el alma, Sobre el cielo, Lecciones de física), Escritos de filosofía práctica (Ética a Nicómaco, Ética a Eudemo, Política) y Escritos de poesía (Poética y Retórica).

Google imágenes

[Sitio web de esta imagen](#)
A medida que las funciones de representación pasan del **coro** a los **actores** ...
[recursos.educarex.es](#)

[Tamaño completo](#)
176 × 195 (Mismo tamaño), 18KB
[Más tamaños](#)

[Buscar por imagen](#)

[Imágenes similares](#)

Tipo: JPG

Las imágenes pueden estar protegidas por derechos de autor.

[Sitio web de esta imagen](#)

Teatro griego de Siracusa
musadas.wordpress.com

[Tamaño completo](#)

550 × 412 (Mismo tamaño), 67KB

[Más tamaños](#)

[Buscar por imagen](#)

[Imágenes similares](#)

Tipo: JPG

Las imágenes pueden estar protegidas por derechos de autor.



- MATERIAS
- Artes
 - Historia del Arte
 - Música
 - Ciencias naturales
 - Geografía
 - Historia
 - Tecnología
 - Lengua y Literatura
 - Matemáticas
 - Pensamiento, Religión y Cultura

Artes > Historia del Arte >

Las ciudades griegas y los pueblos mediterráneos

La ciudad es un escenario fundamental de la vida y el arte griego, pues en ella se desarrollaba la vida pública y política.

Texto: **A+** **A-**
 Imprimir página
 Imprimir artículo

Vota: ☆☆☆☆☆ Resultado: ☆☆☆☆☆ Guárdame Amplíame Compárteme: [f](#) [G](#) [+](#)

El espacio urbano. El teatro y otros edificios

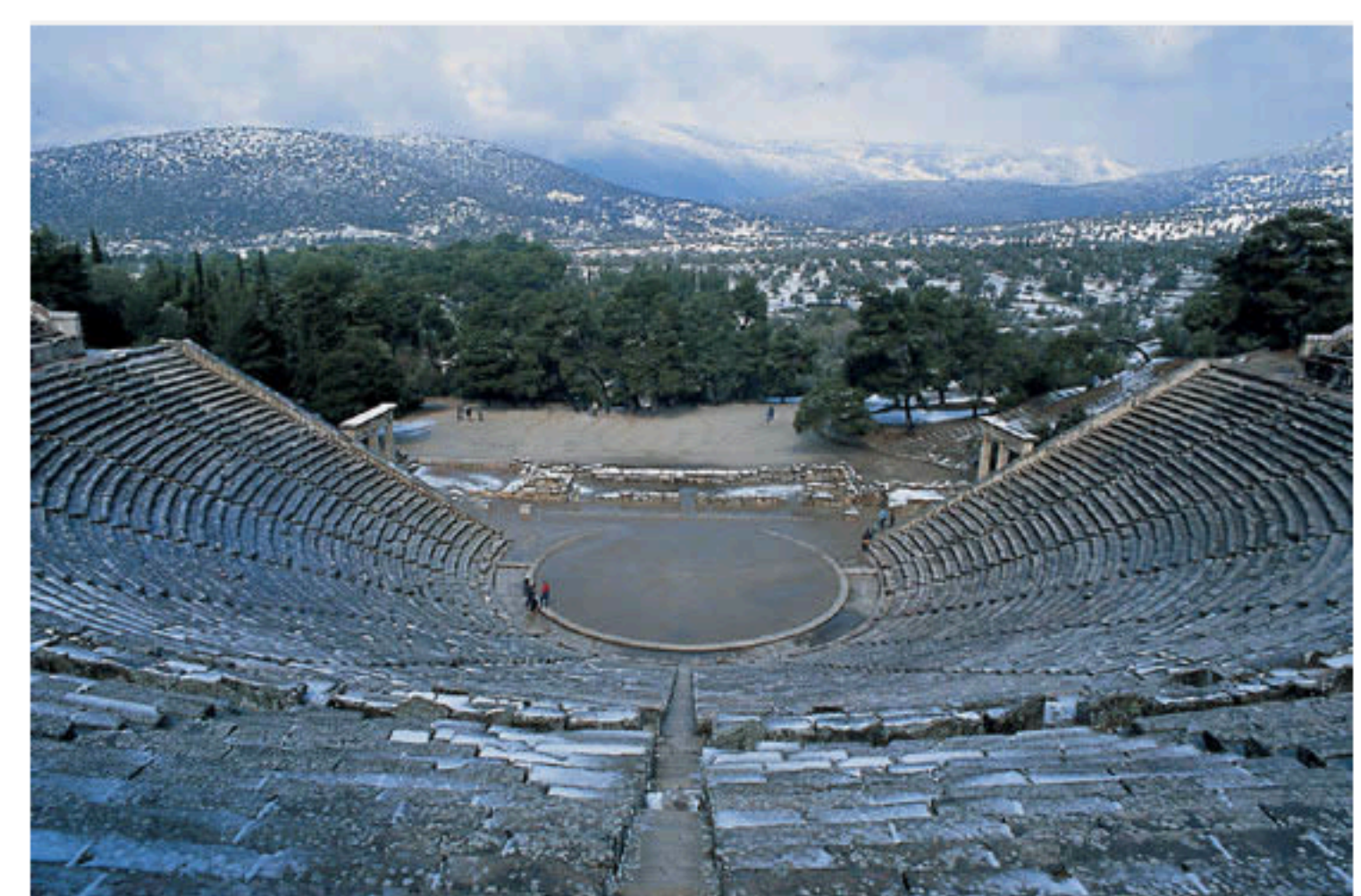

Teatro griego de Epidauro (siglo V a.C.)

Toda la arquitectura griega tiene una acusada dimensión perceptiva externa. Por ese motivo, resulta tan importante como el espacio funcional interior que genera, el sentido que posee en el marco de la ciudad. Las primeras ciudades ocuparon lugares escarpados que facilitaban su defensa; estaban amuralladas y las viviendas se distribuían de manera desordenada. En la expansión griega por el Mediterráneo, que significó el establecimiento de nuevas colonias, así como en la reconstrucción que se impuso tras las grandes guerras, se aplicó el trazado ortogonal, es decir, aquel en el que las calles se cortan en ángulo recto, dejando manzanas regulares de casas. El caso más conocido es el de Mileto, cuyo plano diseñó Hippodamos en el siglo V a.C.

Las principales ciudades griegas tenían, además del templo o templos, una serie de lugares que revelan la importancia concedida a la vida urbana. El principal espacio público, escenario de la política y el comercio, era el ágora o plaza, a veces rodeada de pórticos con columnas, denominados *stoas*.

Además de los edificios destinados a actividades deportivas, tuvo particular trascendencia el teatro, al aire libre, destinado tanto a representaciones dramáticas como a reuniones. El mejor conservado es el de Epidauro, del siglo IV a.C., que aprovecha el desnivel del terreno para colocar las gradas o *théatron*; estas rodean el espacio circular de la *orchestra*, en la base, donde danza el coro; delante está la *skéné*, ligeramente elevada, donde se situaban los actores.

[Anuncios Google](#) [¿Qué es esto?](#)

Cirko Psikario
 Teatro de calle, pasacalles, circo, medievales, títeres, payasos
www.cirkopsikario.com

Domótica +Spacio
 Diseñamos espacios inteligentes
www.masespacio.eu

Teatro Tyl Tyl
 Escuela de arte. Programación familiar y para colegios.
www.tyltyl.org

Participa Guárdame Amplíame



1. [Orígenes: el ditirambo](#)

1.2. [Dionisos](#)

1.3. [Fiestas en honor a Dionisos](#)

2. [Evolución hacia el teatro](#)

2.1. [De lo religioso a lo humano](#)

2.2. [Introducciones](#)

3. [Al fin, el teatro.](#)

3.1. [Las grandes di](#)

4. [Breve esquema c](#)

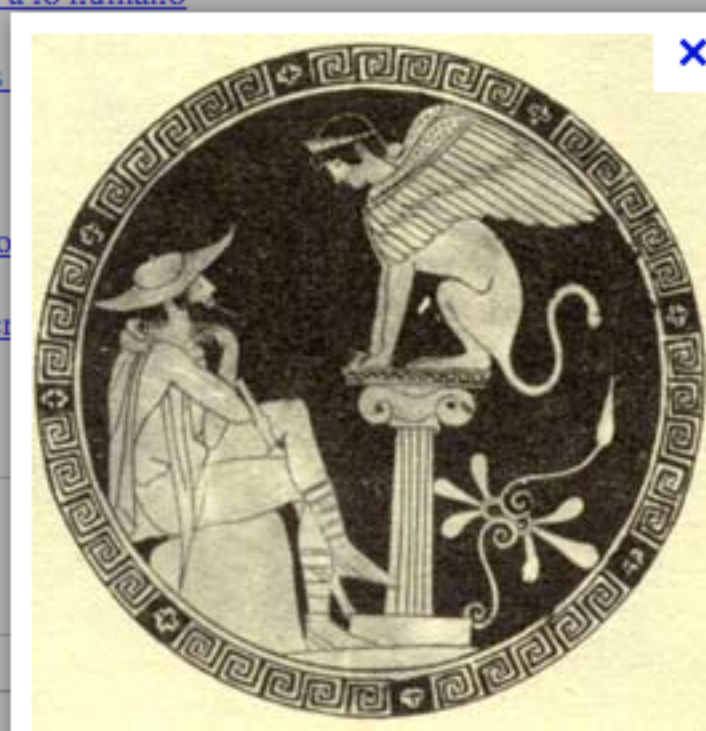

Orígenes: El ditirambo

Dionisos

Si hay una figura clave en el nacimiento del teatro en Grecia, es el dios **Dionisos**. Hijo de una mortal y de un dios, es la divinidad de la fecundidad, de la vegetación y de la vendimia, lo que le permitirá ser figura estelar en la sociedad agrícola y ganadera de la Grecia primitiva.

Fiestas en honor a Dionisos: el ditirambo

Los griegos celebraban sus fiestas al principio y al final de la siega, piden a los dioses que el campo sea fecundo, y concretamente, lo piden a Dionisos. Una procesión de danzantes dionisíacos que representan a los **sátiros** - compañeros de Dionisos - pasea por las avenidas de la Grecia primitiva seguida por jóvenes ansiosos de alcanzar el éxtasis dionisíaco (recordemos que Dionisos es también, como dios de la vendimia, dios del vino). En estas fiestas, un carro recorre las calles con la estatua de Dionisos sobre él, mientras los ciudadanos danzan, se disfrazan y se embriagan.

En honor a Dionisos, se sacrifica a un camero cuya sangre fecunda los campos y se danza, danzan los **trasgos** (estos danzantes representantes de los sátiros, de hecho, trago significa macho cabrío en griego) y a la vez que bailan salmodian algunos textos: estamos ante el precedente del coro. Mientras el camero se sacrifica sobre un altar, los trasgos giran alrededor de él con sus salmodias y sus danzas. Esto es el **ditirambo**, que debió llevarse a cabo en las afueras de cualquier pueblo griego durante las fiestas de la siega, en honor a Dionisos.

En cuanto al texto que salmodiaban los trasgos, lo cierto es que no lo conocemos. Probablemente tenía un estribillo y con el paso del tiempo y la evolución del ditirambo, un elemento llamado **ritornello**, lanzado como un grito por el coro y respondido por el guía del coro, el **exarconte o corifeo**, probablemente el primer actor pues ya se trata de un diálogo coro - corifeo.



1. [Orígenes: el ditirambo](#)

1.2. [Dionisos](#)

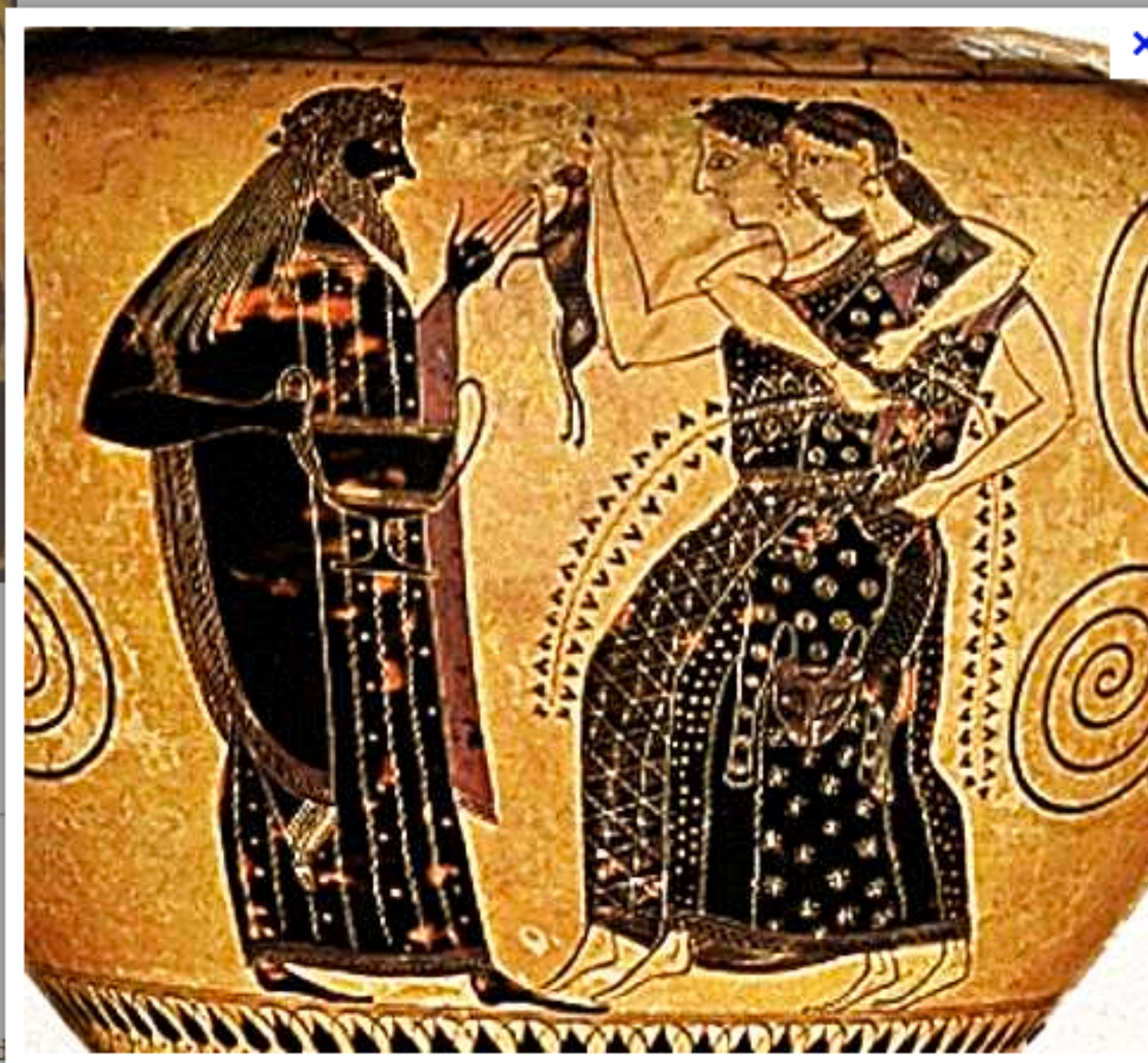

[Artículos sobre el tema](#)

Si hay una figura clave en el nacimiento del teatro en Grecia, es el dios Dionisos, dios de la fertilidad y ganadera de la Grecia primitiva.

de la fertilidad y de la vendimia, lo que le permitirá ser figura estelar en la sociedad agrícola

Fiestas en honor a Dionisos: el ditirambo

Los griegos celebraban sus fiestas al principio y al final de la siega, piden a los dioses que el campo sea fecundo, y concretamente, lo piden a Dionisos. Una procesión de danzantes dionisíacos que representan a los **sátiros** - compañeros de Dionisos - pasea por las avenidas de la Grecia primitiva seguida por jóvenes ansiosos de alcanzar el éxtasis dionisíaco (recordemos que Dionisos es también, como dios de la vendimia, dios del vino). En estas fiestas, un carro recorre las calles con la estatua de Dionisos sobre él, mientras los ciudadanos danzan, se disfrazan y se embriagan.

En honor a Dionisos, se sacrifica a un camero cuya sangre fecunda los campos y se danza, danzan los **trasgos** (estos danzantes representantes de los sátiros, de hecho, trago significa macho cabrío en griego) y a la vez que bailan salmodian algunos textos: estamos ante el precedente del coro. Mientras el camero se sacrifica sobre un altar, los trasgos giran alrededor de él con sus salmodias y sus danzas. Esto es el **ditirambo**, que debió llevarse a cabo en las afueras de cualquier pueblo griego durante las fiestas de la siega, en honor a Dionisos.

En cuanto al texto que salmodiaban los trasgos, lo cierto es que no lo conocemos. Probablemente tenía un estribillo y con el paso del tiempo y la evolución del ditirambo, un elemento llamado **ritornello**, lanzado como un grito por el coro y respondido por el guía del coro, el **exarconte o corifeo**, probablemente el primer actor pues ya se trata de un diálogo coro - corifeo.

Tragedia Griega, El viajante.

by JESUS LOMBARDO on Nov 3, 2008 - 9:20 am

Espero que sea un aporte útil que alguna vez tengan que ver Edipo: Si alguno tiene algo más sobre los personajes de muerte de un viajante



1. Origen de la tragedia griega

Respecto al nacimiento de la tragedia, una doble naturaleza contradictoria: la tragedia tendría por un lado un origen serio, evolución, composición en honor de Dioniso y por otro lado también procede del género satírico, elemento burlón. Los seguidores de esta tesis afirman que las tragedias tuvieron su origen en los primitivos cantos que celebraban la muerte y resurrección anual de Dioniso. La leyenda mitológica de este dios habla de

RSS Feed

[Twitter](#)
followers

facebook

Graffiti Solar
Oct 6, 2012

Dibuja un tipito
Sep 9, 2012

Sobredosis olímpica
Aug 4, 2012

Born to be free
Jul 8, 2012

Obras para el frío
Jun 9, 2012



Danza pírrica. Museo de la Acrópolis. Atenas

Tenemos que considerar que el elemento fundamental de la danza está en la propia naturaleza humana: el ritmo, que le viene dado por su propio funcionamiento orgánico, con la respiración y los latidos del corazón. El mismo principio que hace nacer la música en los orígenes de la humanidad, hace también nacer la danza, que están unidas indisolublemente.

- La pasión por su arte
- El buen gusto estético y la inteligencia
- Un aspecto físico espléndido
- El conocimiento de la psicología humana
- El control de su cuerpo y de su energía



Compartir 0

Más

Siguiente blog»

Crear un blog Acceder

Google imágenes

art of world

el arte alimenta el alma

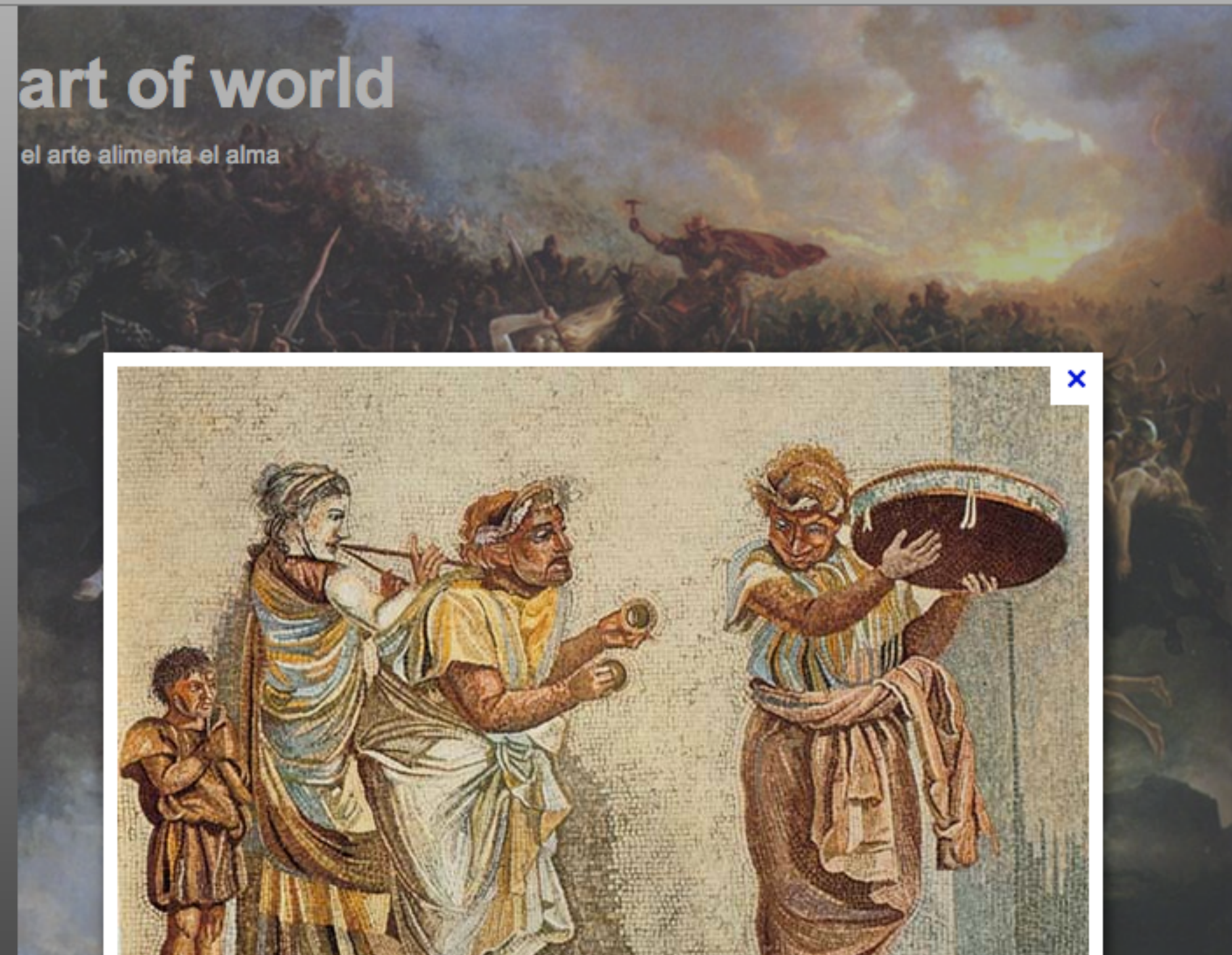

Pág

Teatro Griego

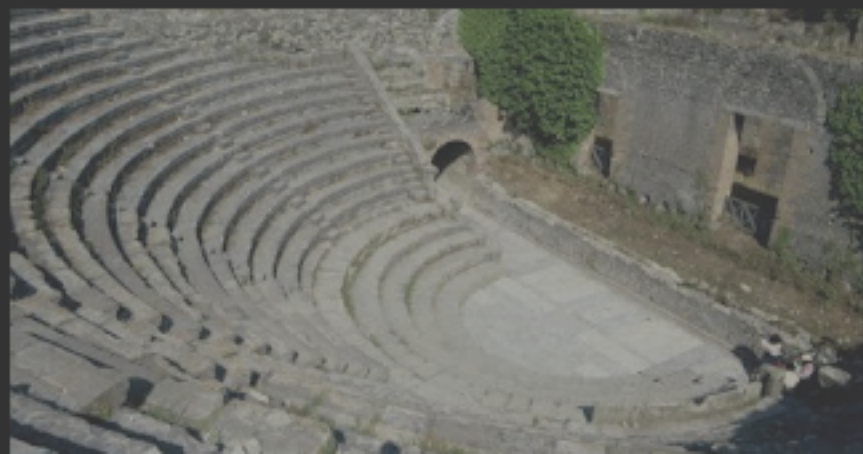

[Sitio web de esta imagen](#)

Las obras eran seleccionadas por un jurado en concurso **publico**; los poetas ...
world-of-the-art.blogspot.com

[Tamaño completo](#)

555 x 423 (Mismo tamaño), 83KB
[Más tamaños](#)

[Buscar por imagen](#)

[Imágenes similares](#)

Búsquedas relacionadas:
[mosaico romano](#)

Tipo: JPG

Las imágenes pueden estar protegidas por derechos de autor.

[Sitio web de esta imagen](#)

... en el ditrambo, una especie de danza que se realizaba en honor al dios ...

innovacionpsicoartepr.blogspot.com

[Tamaño completo](#)

400 × 309 (Mismo tamaño), 37KB

[Más tamaños](#)

[Buscar por imagen](#)

[Imágenes similares](#)

Tipo: JPG

Las imágenes pueden estar protegidas por derechos de autor.



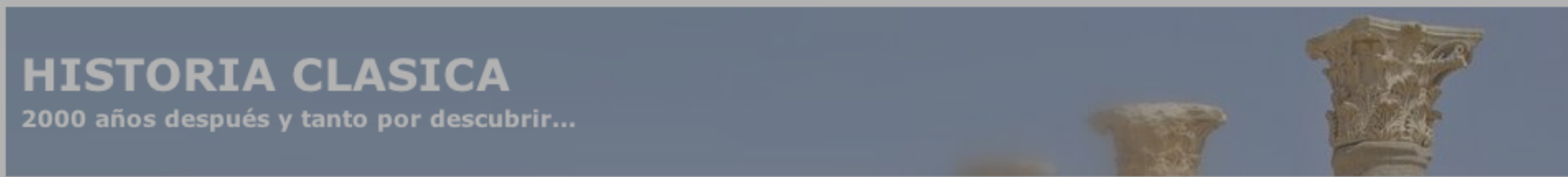

¿Conoces nuestra red de blogs?: [Historia Clásica](#) + [Biblioteca clásica](#) + [Historia de la Humanidad](#)

¿Mac lento? Haz que vaya >25% más rápido con MacKeeper. Descargar ahora

28.12.08 Sobre el teatro griego, lo obsceno y el origen de las palabras



Uno de los regalos que me han caído estas fiestas navideñas ha sido el nuevo libro de Philip Matyszak, "Ancient Athens on five drachmas a day", que vendría a ser la continuación de "Ancient Rome on five denarii a day".

Pues bien, en el capítulo dedicado al teatro, he descubierto el origen etimológico de la palabra obscenidad. Por lo visto, la sociedad ateniense, como todas en definitiva, estaba regida por toda una serie de rígidas convenciones societales acerca de lo que podía hacerse y lo que no, sobre lo que estaba bien visto y sobre lo que no era ni aceptable ni aceptado.

Como no podía ser de otra forma, estas convenciones afectaban también al teatro. Por poner un ejemplo, en las representaciones de tragedias y comedias de los antiguos atenienses, y supongo que griegos en general, no estaba bien visto que las escenas de sexo y violencia tuvieran lugar en el escenario.



Períodos históricos

- Roma imperial
Cristianismo primitivo
Roma republicana
Grecia helenística
Grecia clásica
Grecia homérica
Egipto
Historia antigua
Historia bíblica
Prehistoria

Suscríbete a nuestros contenidos!

feed RSS / 16813 readers BY FEEDBURNER

Deja tu eMail para recibir nuestra newsletter:

Input field for email and 'Enviar' button

También puedes seguirme en Twitter

Categorías

Sitio web de esta imagen
Uno de los regalos que me han caído estas fiestas navideñas ha sido el nuevo ... historiaclasica.com

Tamaño completo
320 x 224 (Mismo tamaño), 39KB
Más tamaños

Buscar por imagen

Imágenes similares

Tipo: JPG

Las imágenes pueden estar protegidas por derechos de autor.

HISTORIA DEL TEATRO GRIEGO

[Inicio](#)

[Autores trágicos y sus obras](#)

[Autores cómicos y sus obras](#)

[El género teatral](#)

[Historia del teatro griego](#)

[El espectáculo y sus elementos](#)

[Aristóteles y sus reflexiones sobre el teatro](#)

web recomendado por TELEPOLIS



1. [Orígenes: el ditirambo](#)
- 1.2. [Dionisos](#)
- 1.3. [Fiestas en honor a Dionisos](#)



[Más información sobre el tema](#)

Si hay una figura clave en el nacimiento del teatro en Grecia, es el dios **Dionisos**. Hijo de una mortal y de un dios, es la divinidad de la fecundidad, de la vegetación y de la vendimia, lo que le permitirá ser figura estelar en la sociedad agrícola y ganadera de la Grecia primitiva.

Fiestas en honor a Dionisos: el ditirambo

Los griegos celebraban sus fiestas al principio y al final de la siega, piden a los dioses que el campo sea fecundo, y concretamente, lo piden a Dionisos. Una procesión de danzantes dionisíacos que representan a los **sátiros** - compañeros de Dionisos - pasea por las avenidas de la Grecia primitiva seguida por jóvenes ansiosos de alcanzar el éxtasis dionisíaco (recordemos que Dionisos es también, como dios de la vendimia, dios del vino). En estas fiestas, un carro recorre las calles con la estatua de Dionisos sobre él, mientras los ciudadanos danzan, se disfrazan y se embriagan.

En honor a Dionisos, se sacrifica a un camero cuya sangre fecunda los campos y se danza, danzan los **trasgos** (estos danzantes representantes de los sátiros, de hecho, trago significa macho cabrío en griego) y a la vez que bailan salmodian algunos textos: estamos ante el precedente del coro. Mientras el camero se sacrifica sobre un altar, los trasgos giran alrededor de él con sus salmodias y sus danzas. Esto es el **ditirambo**, que debió llevarse a cabo en las afueras de cualquier pueblo griego durante las fiestas de la siega, en honor a Dionisos.

En cuanto al texto que salmodiaban los trasgos, lo cierto es que no lo conocemos. Probablemente tenía un estribillo y con el paso del tiempo y la evolución del ditirambo, un elemento llamado **ritornello**, lanzado como un grito por el coro y respondido por el guía del coro, el **exarconte o corifeo**, probablemente el primer actor pues ya se trata de un diálogo coro - corifeo.



Google imágenes

[Sitio web de esta imagen](#)

La historia del **teatro griego**
iesunivlaboral.juntaextremadura.net

[Tamaño completo](#)

530 × 386 (Mismo tamaño), 26KB
[Más tamaños](#)

[Teatros griegos](#)

[Foro](#)

[Buscador](#)

[Enlaces](#)

[Test: pon a prueba tus conocimientos](#)

[Encuestas](#)

[Añádenos a tus favoritos](#)

[Colabora con nosotros](#)

[Acerca de Theatron](#)

[Buscar por imagen](#)

[Imágenes similares](#)

Tipo: JPG

Las imágenes pueden estar protegidas por derechos de autor.

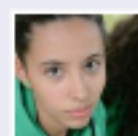

Marta López's Public Tags

6 followings, 4 followers

 Following

Library

Network

Groups

Profile

Tags

Sort By Martagr1's Usage

Sort By Community Usage

Sort By Alphabetic

[Agamenón](#) (7), [Antígona](#) (1), [Atenas](#) (1), [Atreo](#) (1), [Ciclo de Argos ...](#) , [Ciclo de tebas](#) (2), [Ciclo de Argos ...](#) ,
[Edipo](#) (2), [Edipo Rey](#) (2), [Edipo en Colon...](#) , [Edipodia](#) (1), [Egisto](#) (1), [Epígonos](#) (1), [Esquilo](#) (8),
[Estrabón](#) (7), [Geografía](#) (3), [Grecia](#) (2), [Hispania](#) (1), [Historia](#) (3), [Iberia](#) (1), [Las Coéforas](#) (6),
[Las Euménides](#) (6), [Las fenicias](#) (1), [Las suplicantes](#) (8), [Los Persas](#) (5),
[Los siete contra...](#) , [Lusitania](#) (1), [Memorihistóri...](#), [Menelao](#) (1), [Orestes](#) (1), [Orestíada](#) (9),
[Pelópia](#) (1), [Península](#) (1), [Poemas](#) (1), [Prometeo](#) (2), [Prometeo encad...](#), [Pélops](#) (1), [Tebaida](#) (1), [Tiestes](#) (1)
, [Turdetania](#) (2), [Tántalo](#) (1), [actualidad](#) (1), [aislamiento](#) (1), [biografía](#) (6), [características](#) (8),
[dramaturgo](#) (2), [epitafio](#) (2), [escena](#) (1), [estilo](#) (2), [hechos histórico...](#), [ideología](#) (2), [imaginación](#) (2),
[innovaciones](#) (2), [justicia](#) (2), [mito](#) (2), [naturaleza mora...](#), [no_tag](#) (2), [obra](#) (15), [persas](#) (2), [política](#) (2),
[realidad humana...](#), [reflexión](#) (2), [representación](#) (2), [salvajes](#) (1), [sufrimiento hum...](#) , [sustitución](#) (2),
[sátiras](#) (2), [teatro](#) (4), [temática](#) (2), [tragedia](#) (5), [trilogías](#) (2), [técnica](#) (1), [vida](#) (15), [volúmenes](#) (1),
[wikipedia](#) (1), [Ártemis](#) (1)



¿Mac lento?
 Haz que vaya >25% más rápido con MacKeeper
 [Descargar ahora](#)

[↑ Move to top](#)

My Shortcuts

- [My Library](#)
- [My Friends](#)
- [My Network](#)
- [My Groups](#)
- [My Profile](#)
- [My Account Settings](#)

Diigo Tools

- [Diigo Toolbar \(Firefox, IE\)](#)
- [Diigolet For All Browsers](#)
- [Diigo Chrome Extension](#)
- [Import Bookmarks](#)
- [Save to Delicious](#)
- [Auto Blog Post](#)

Help Center

- [User Forum](#)
- [Take A Tour](#)
- [How To Use Toolbar](#)
- [How To Use Diigolet](#)
- [Educator Accounts FAQ](#)
- [Learn More](#)



WIKIPEDIA
 La enciclopedia libre

Portada
Portal de la comunidad
Actualidad
Cambios recientes
Páginas nuevas
Página aleatoria
Ayuda
Donaciones
Notificar un error

Imprimir/exportar
Crear un libro
Descargar como PDF
Versión para imprimir

Herramientas

Otros proyectos

En otros idiomas

Alemannisch
Aragonés
العربية
Azerbaycanca
Беларуская
Български
Brezhoneg
Bosanski
Català
Česky
Cymraeg
Dansk
Deutsch
Ελληνικά
English
Esperanto
Eesti
Euskara
فارسی
Suomi
Français
Frysk
Gaeilge
Gàidhlig
Galego
עברית
हिन्दी
Hrvatski
Magyar
Հայերեն
Bahasa Indonesia
Íslenska
Italiano
日本語
ქართული
Қазақша
한국어
Latina
Lumbaart
Latviešu
Македонски
Bahasa Melayu
Nederlands
Norsk (nynorsk)
Norsk (bokmål)
Occitan
Polski
Ποντιακά
Português
Română
Armãneashce
Tarandíne
Русский
Sicilianu
Srpskohrvatski / српскохрватски
Simple English
Slovenčina
Slovenščina
Shqip
Српски / srpski
Svenska
ᩤ᩠ᨦ
Türkçe
Українська
Tiếng Việt
中文

Artículo **Discusión**
Leer **Editar** **Ver historial**

Estrabón

Estrabón (Στράβων, Amasia, Ponto, 64 o 63 a. C. – 19 y 24 d. C.) fue un **geógrafo e historiador griego** conocido principalmente por su obra *Geografía*.

Índice [ocultar]
1 Biografía
2 Véase también
3 Bibliografía
4 Enlaces externos

Biografía

[editar]

Fue un **gran viajero** que, aprovechando la *paz romana*, recorrió casi todas las tierras de la *ecúmene*, llegando a *Armenia* en oriente, hasta *Cerdeña* en occidente, y desde el Mar Euxino (*Mar Negro*) en el norte hasta los límites de *Etiopía* en el sur. Recorrió el Nilo hasta *Asuán* en una expedición dirigida por *Elio Galo*, prefecto romano de Egipto.

De él se conservan únicamente algunos **fragmentos** de su **trabajo histórico**, sus *Memorias históricas*, en 43 libros, complemento de la historia del griego **Polibio**. En cambio sí se recoge casi por completo su magna obra *Geografica* (*Geografía*), la cual se fecha entre los años **29 a. C.**, en que da comienzo su *periplo*, hasta el año 7. Consta de 17 volúmenes de una descripción detallada del **mundo** tal como se conoció en la **antigüedad** y poseen un gran valor, sobre todo como **informe**, por sus propias y extensas **observaciones**. Interesa señalar que el tercero de ellos lo dedica a *Iberia* y lo que en él se dice fue recopilado de otras fuentes, sobre todo de *Posidonio*, ya que Estrabón nunca estuvo en la Península Ibérica. En la *Geografía* puede verse un mapa de Europa.

Como **geógrafo descriptivo** rechazó la obra de los **geógrafos matemáticos** como *Eratóstenes de Cirene* o *Hiparco de Nicea* por su **carácter** puramente **astronómico o cartográfico**. Esto le llevó a una despreocupación por las causas físicas de los fenómenos naturales, centrándose en los **aspectos humanos, la historia y los mitos** para componer un retrato de las gentes y los países que estudiaba.

Véase también

- Geografía*

[editar]

Bibliografía

[editar]

- Estrabón. *Geografía*. Obra completa. Editorial Gredos. Madrid. ISBN 978-84-249-1472-1.
 - Volumen I: Libros I-II*. 1991. ISBN 978-84-249-1473-8.
 - Volumen II: Libros III-IV*. 1998. ISBN 978-84-249-1493-6.
 - Volumen III: Libros V-VII*. 2001. ISBN 978-84-249-2297-9.
 - Volumen IV: Libros VIII-X*. 2001. ISBN 978-84-249-2298-6.
 - Volumen V: Libros XI-XIV*. 2003. ISBN 978-84-249-2373-0.

Enlaces externos

[editar]

- Wikimedia Commons alberga contenido multimedia sobre **Estrabón**.
- Textos de Estrabón en Wikisource:
 - En francés .
 - En griego .
- Textos griegos en el sitio de la *Bibliotheca Augustana* (Augsburgo).
- Estrabón en el Proyecto Perseus.
- Traducción española, comentarios y notas de los textos referentes a Iberia , debidos a Antonio García y Bellido.

Evalúa este artículo	Ver las calificaciones de la página »		
¿Qué es esto?			
<input checked="" type="checkbox"/> Confiable	<input checked="" type="checkbox"/> Objetivo	<input checked="" type="checkbox"/> Completo	<input checked="" type="checkbox"/> Bien escrito
★ ★ ★ ★ ★	★ ★ ★ ★ ★	★ ★ ★ ★ ★	★ ★ ★ ★ ★
<input type="checkbox"/> Estoy muy bien informado sobre este tema (opcional)			
<input type="button" value="Enviar calificaciones"/>			

Categorías: Nacidos en 63 a. C. | Fallecidos en 24 | Geógrafos de la Antigua Grecia | Historiadores de la Antigua Grecia | Cartógrafos | Escritores de la Antigüedad que trataron temas de mitología griega

Esta página fue modificada por última vez el 16 nov 2012, a las 15:03.

El texto está disponible bajo la Licencia Creative Commons Atribución Compartir Igual 3.0; podrían ser aplicables cláusulas adicionales. Léanse los términos de uso para más información.
Wikipedia® es una marca registrada de la Fundación Wikimedia, Inc., una organización sin ánimo de lucro.

Contacto

Política de privacidad Acerca de Wikipedia Limitación de responsabilidad Versión para móviles

Estrabón	
 <div>Estrabón según un grabado del siglo XVI</div>	
Nombre completo	Estrabón, Στράβων
Nacimiento	63 o 64 a. C. <p>Amasia, ciudad del Ponto (la actual <i>Amasya</i>, en Turquía)</p>
Defunción	19 y 24 d. C.
Ocupación	Geógrafo, historiador
Nacionalidad	Griego



Mapa de Europa según Estrabón.



Estrabón - Wikipedia, la enciclopedia libre

from web site [Estrabón](#) [vida](#) [obra](#)

Es una página en la que se habla de la vida de Estrabón, nombrando tanto su biografía (en la que nombran datos como el lugar de nacimiento y muerte o la profesión) , como su bibliografía (en la que aparecen sus criterios de elección y sus obras y características más importantes). Opino que le da mucha importancia a datos que no la requieren y que algunas cosas importantes solo aparecen mencionadas. Me parece que da pocos datos acerca de las características como geógrafo descriptivo.



Saved by [Marta López](#)
on 2012-10-26

Comments (0)

Add Your Comment



Francisco J. Santos 2013-01-13 15:43



¿Mac lento?
 Haz que vaya >25% más rápido con MacKeeper

[Descargar ahora](#)

[↑ Move to top](#)

My Shortcuts

- [My Library](#)
- [My Friends](#)
- [My Network](#)
- [My Groups](#)
- [My Profile](#)
- [My Account Settings](#)

Diigo Tools

- [Diigo Toolbar \(Firefox, IE\)](#)
- [Diigolet For All Browsers](#)
- [Diigo Chrome Extension](#)
- [Import Bookmarks](#)
- [Save to Delicious](#)
- [Auto Blog Post](#)

Help Center

- [User Forum](#)
- [Take A Tour](#)
- [How To Use Toolbar](#)
- [How To Use Diigolet](#)
- [Educator Accounts FAQ](#)
- [Learn More](#)

This is a cached version of <http://aportes.educ.ar/geografia/popup/estrabon.php>. Diigo.com has no relation to the site.

Geografía

Par@ educ.ar

Aportes para la enseñanza en el Nivel Medio

Alianza por la Educación

educ.ar

Estrabón

Estrabón (60 a.C-21 d.C.), griego de Amasí, estado de Ponto (actual Amasí, Turquía), fue un gran viajero que recorrió casi todo el mundo conocido y un importante geógrafo de la época romana. Al regreso de sus viajes, y durante su larga estadía en Roma, Estrabón escribe su más importante obra titulada *Geographiká*, el principal documento de aquella época que ha llegado hasta nosotros.

En esta obra, Estrabón "da por sentado que la Tierra es una esfera situada en el centro del universo y dividida en cinco zonas; habla de la porción habitada como una gran isla rodeada de océano por todas partes" (Unwin, 1995: 84). Sin embargo, su trabajo fue esencialmente una descripción del mundo habitado conocido entonces (Broek, 1967; Unwin, 1995). De los diecisiete libros "ocho están dedicados a Europa, seis a Asia y uno a África" (Unwin, 1995). En el libro I el autor dice que la geografía precisa de una labor enciclopédica: "todos aquellos que emprenden la tarea de describir las características diferenciadoras de los países dedican especial atención a la astronomía y a la geometría" (Estrabón, tomado de Unwin, 1995: 83). Así, como geógrafo descriptivo rechazó la obra de los geógrafos matemáticos como Eratóstenes por su carácter puramente astronómico o cartográfico.

Para Estrabón, el propósito de la geografía era suministrar información que permitiese a los gobernantes conquistar más territorios y mantener el poder en ellos; de aquí su innegable utilidad práctica para los dirigentes políticos de la época. Para él "la mayor parte de la geografía satisface las necesidades de los estados" y "la geografía en su conjunto tiene un vínculo directo con las actividades de los dirigentes" (Estrabón, tomado de Unwin, 1995: 84). Unwin (1995) señala además que la geografía para Estrabón también debía servir para asuntos de menor importancia: "un cazador tendrá más éxito en la caza si conoce el carácter y extensión del bosque; y, además, sólo aquel que conozca una región podrá escoger el mejor lugar para acampar en ella o tender una emboscada o dirigir una marcha" (Estrabón, 1949, pág. 35; tomado de Unwin, 1995: 84).

Como la geografía tenía que tener una utilidad práctica para los gobernantes, para Estrabón la geografía es la geografía humana. Para él la geografía no tiene que ocuparse de aquello que está fuera del mundo habitado: "la observación propia y la utilización erudita de fuentes griegas se combinan aquí para realizar una obra geográfica que permite iluminar la historia del mundo romano" (Capel y Urteaga, 1984). La geografía tenía para él un interés filosófico por su "pretensión de integrar conocimientos variados y elevarse a un saber descriptivo universal y a una visión integradora de los fenómenos" (Capel y Urteaga, 1984: 5).

This is a cached version of <http://www.uv.es/~alabau/fuentes2.htm>. Diigo.com has no relation to the site.

oportunidad de conocer parte de la obra y comentarios de dos poetas que se situaban mucho antes que él, en épocas tartésicas.

Antes de continuar cabría situar cronológicamente a Estrabón: nació en Amáseia, ciudad del Pontos (actual Mar negro, en Asia Menor), hacia el año 63 a.C. (por tanto varios siglos después de la desaparición de Tartessos).

Tiene orígenes cretenses pues su familia era oriunda de dicha isla. Aprendió en griego con el gramático Aristódemos y en Roma con el también gramático Tyrannion. La fecha para su presencia en Roma se sitúa hacia 29 a.C. y poco después comienza sus viajes: Egipto, Etiopía, cruza desde Cerdeña hasta Armenia y desde el Mar Negro hasta Etiopía, se sospecha que estuvo en Asia. Su muerte de fecha hacia 19 d.C. Su obra "Geografía" "Geographiká" se fecha entre los años 29 en que comienza su periplo, hasta 7 a.C.

Al no haber visitado Iberia en la época de Tartessos, se ayuda de las palabras de dos poetas: Anacreonte (hacia 530 a.C.) y Estesícoro de Himera (aproximadamente 600 a.C.) y, aunque estos dos autores no son personalidades científicas de gran peso, sí nos aportan, características de nuestro objeto de estudio.

En el capítulo II de su libro III, Estrabón nos describe lo que él conoce como Turdetania y nos habla de las maravillas de esta zona, de la fertilidad de sus tierras (III, 2, 4) y la riqueza y abundancia de minerales (III, 2, 8), pero lo que más nos interesa es la cita III, 2, 11 en la que nombra al monte Argüiros, del que mana el Baitis (Guadalquivir) y "... Parece ser que los antiguos llamaron Baitis a Tartessos..", hecho que coincide con otras noticias, pero que por sí mismo no lo podemos tomar como verdad absoluta ya que otros autores, como T. Livio asegura que otro nombre del Guadalquivir en la antigüedad fue Certis. Y sigue Estrabón: "...Y como el río tiene dos desembocaduras, dicese también que la ciudad de Tartessos, estuvo edificada antiguamente en la tierra sita entre ambas, siendo llamada región Tartessis, la que ahora habitan los tourdoulou..." He aquí una localización geográfica de Tartessos (entre dos ríos, así como el territorio por el que se extiende (lo que más tarde ocupan los Turdulos).

La otra reflexión (III, 2, 14) no nos acerca a esta civilización desde un punto de vista geográfico, sino que nos ofrece otra visión, por otra parte ya conocida y abundantemente comentada en las fuentes: la longevidad de sus monarcas como símbolo de felicidad; sin olvidar la ya consabida riqueza mineral:

"...Hallaron que en la Tourdetania se usaban pesabres y grandes cántaros hechos con plata; por ello podría preguntarse si no sería por su gran felicidad por lo que estos hombres tuvieron reputación de longevos, sobre todo sus reyes, que por ello Anakreon pudo decir en este pasaje: " Yo mismo no desearía ni el cuerno de Amalthie no reinar ciento cincuenta años en Tartessos"...".

Con sólo estas dos citas, que nos son las únicas en el libro de Estrabón, pero sí las que más nos interesan, podemos sacar varias conclusiones:

- Tartessos se situaba en lo que Estrabón conoce como la Turdetania, cosa que las fuentes arqueológicas han constatado.
- Tartessos desde la antigüedad, se identifica como el paraíso en la tierra. Tiene todo lo que el ser humano busca desde la noche de los tiempos: la felicidad que, con menor o mayor acierto, se ha identificado con riqueza y longevidad. La riqueza mineral y ganadera, la fertilidad de las tierras..... hechos que es difícil que se den todos a un tiempo y en un mismo espacio geográfico, se conjugan en Tartessos para proporcionar a sus gentes en general y sus reyes en particular esa felicidad tan ansiada y que provoca el bienestar necesario para una larga vida.

También encontramos referencias en Heródoto en su libro "Historia". Heródoto nació en Halicarnaso, en el s. V a.C. y Cicerón adjudicó el título de "Padre de la Historia".





Estrabón

from web site

Estrabón

vida

obra



Save

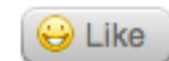

Like



Bury

Esta página habla sobre diferentes aspectos de la vida de Estrabón. Dice que fue un geógrafo descriptivo de la época romana (60 a.C- 21 d.C) que escribió su obra "Geografía" en uno de sus muchos viajes y que rechazó obras de carácter astronómico y cartográfico de geógrafos matemáticos porque la geografía tenía un interés filosófico para él.

Habla de que su finalidad era suministrar información para ampliar el poder mediante la conquista de territorios y tratar asuntos menores y de que había geografía humana, la cual era útil para los gobernantes.

Explica que en su obra "Geografía" aparecía que la tierra era el centro del universo, que solo hablaba del mundo habitado y que necesita una labor enciclopédica.



Saved by [Marta López](#)
on 2012-11-02

Comments (0)

Add Your Comment



Add Comment

Francisco J. Santos 2013-01-13 15:48



¿Mac lento?

Haz que vaya >25% más rápido con MacKeeper

[Descargar ahora](#)



Entre estas fuentes, la primordial y fundamental es la obra de Estrabón "Geografía".



Saved by [Marta López](#) on 2012-11-02

from web site [Estrabón](#) [obra](#) [vida](#)

[Save](#) [Like](#) [Bury](#)

Esta página habla sobre la biografía y bibliografía de Estrabón, centrándose principalmente en su obra "Geografía".

Explica que fue un geógrafo griego nacido en Pontos que viajó por todo el mundo menos por la Península Ibérica, y que por ello se ayuda de dos poetas.

De su obra "Geografía" explica dos citas. Una de ellas explica que Tartessos estaba situada en la Turdetania, entre dos ríos, y que está comprobado mediante pruebas arqueológicas, y menciona al monte Argüiros; y la segunda habla de que Tartessos posee todo lo que los humanos buscan (felicidad, fertilidad, abundancia y riqueza mineral y longevidad) y que es inusual encontrar en el mismo lugar. Por ello dice que es "el paraíso en la tierra".

En mi opinión podría poner más detalles de su biografía.

Comments (0)

Add Your Comment



[Add Comment](#) Francisco J. Santos 2013-01-13 15:49

¿Mac lento?
Haz que vaya >25% más rápido con MacKeeper

[Descargar ahora](#)

My Shortcuts

- [My Library](#)
- [My Friends](#)
- [My Network](#)
- [My Groups](#)
- [My Profile](#)
- [My Account Settings](#)

Diigo Tools

- [Diigo Toolbar \(Firefox, IE\)](#)
- [Diigolet For All Browsers](#)
- [Diigo Chrome Extension](#)
- [Import Bookmarks](#)
- [Save to Delicious](#)
- [Auto Blog Post](#)

Help Center

- [User Forum](#)
- [Take A Tour](#)
- [How To Use Toolbar](#)
- [How To Use Diigolet](#)
- [Educator Accounts FAQ](#)
- [Learn More](#)

- Inicio**
- Buscador**
Encuentra rápido la bio que buscas
- Índices**
Los personajes por orden alfabético
- Monografías**
Las figuras clave de la historia
- Reportajes**
Los protagonistas de la actualidad
- Compártelo**

Esquilo

(Eleusis, actual Grecia, 525 a.C.- Gela, Sicilia, 456 a.C.) **Trágico griego.** Esquilo vivió en un período de grandeza para Atenas, tras las victorias contra los persas en las batallas de Maratón y Salamina, en las que participó directamente. Tras su primer éxito, **Los persas (472 a.C.)**, Esquilo realizó un viaje a Sicilia, llamado a la corte de Hierón, adonde volvería unos años más tarde para instalarse definitivamente.



De las **noventa obras** que escribió Esquilo, sólo se han conservado completas **siete**, entre ellas una trilogía, la **Orestíada (Agamenón, Las coéforas y Las Euménides, 478 a.C.)**. Se considera a Esquilo el fundador del género de la **tragedia griega**, a partir de la **lírica coral**, al introducir un **segundo actor en escena**, lo cual permitió independizar el diálogo del **coro**, aparte de otras innovaciones en la **escenografía** y la **técnica teatral**.

Esquilo llevó a escena los grandes ciclos mitológicos de la **historia de Grecia**, a través de los cuales reflejó la **sumisión** del hombre a un destino superior incluso a la voluntad divina, una **fatalidad eterna (moira)** que rige la **naturaleza** y contra la cual los actos individuales son estériles, puro orgullo (**hybris**, desmesura) abocado al necesario castigo. En sus obras, el **héroe trágico**, que no se encuentra envuelto en grandes acciones, aparece en el centro de este orden cósmico; el **valor simbólico** pasa a primer término, frente al tratamiento psicológico.

Sócrates : Conozca más

www.logosofia.org.br/es/

La Ciencia del Conocimiento de sí mismo. Gane un libro gratis.



Gestión anuncios >

El género trágico representó una perfecta síntesis de las **tensiones culturales** que vivía la Grecia clásica entre las creencias religiosas tradicionales y las nuevas tendencias racionalistas y democráticas. Amén de las citadas, las obras de Esquilo que se han conservado son: **Las suplicantes (c. 490)**, **Los siete contra Tebas (467)** y **Prometeo encadenado**, obra sobre cuya autoría existen aún dudas.

Círculo de Lectores

Hazte socio

3 libros x 1€ cada uno

y llévate un completo set de wok GRATIS

¡Únete!

- Inicio**
- Buscador**
- Índice alfabético**
- Recomendar sitio**
- Añadir a favoritos**

- Reportajes**
Los protagonistas de la actualidad
- Compártelo**

(**472 a.C.**), Esquilo realizó un viaje a Sicilia, llamado a la corte de Hierón, adonde volvería unos años más tarde para instalarse definitivamente.

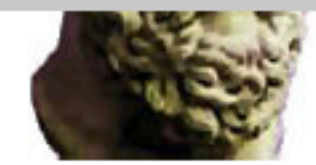

De las **noventa obras** que escribió Esquilo, sólo se han conservado completas **siete**, entre ellas una trilogía, la **Orestíada (Agamenón, Las coéforas y Las Euménides, 478 a.C.)**. Se considera a Esquilo el fundador del género de la **tragedia griega**, a partir de la **lírica coral**, al introducir un **segundo actor en escena**, lo cual permitió independizar el diálogo del **coro**, aparte de otras innovaciones en la **escenografía** y la **técnica teatral**.

Esquilo llevó a escena los grandes ciclos mitológicos de la **historia de Grecia**, a través de los cuales reflejó la **sumisión** del hombre a un destino superior incluso a la voluntad divina, una **fatalidad eterna (moira)** que rige la **naturaleza** y contra la cual los actos individuales son estériles, puro orgullo (**hybris**, desmesura) abocado al necesario castigo. En sus obras, el **héroe trágico**, que no se encuentra envuelto en grandes acciones, aparece en el centro de este orden cósmico; el **valor simbólico** pasa a primer término, frente al tratamiento psicológico.

Sócrates : Conozca más

www.logosofia.org.br/es/

La Ciencia del Conocimiento de sí mismo. Gane un libro gratis.



Gestión anuncios >

El género trágico representó una perfecta síntesis de las **tensiones culturales** que vivía la Grecia clásica entre las creencias religiosas tradicionales y las nuevas tendencias racionalistas y democráticas. Amén de las citadas, las obras de Esquilo que se han conservado son: **Las suplicantes (c. 490)**, **Los siete contra Tebas (467)** y **Prometeo encadenado**, obra sobre cuya autoría existen aún dudas.

3 libros x 1€ cada uno

y llévate un completo set de wok GRATIS

¡Únete!

- Inicio**
- Buscador**
- Índice alfabético**
- Recomendar sitio**
- Añadir a favoritos**

SECCIONES

AGENDA PAGANA
BIOGRAFÍAS
CINE GRECOLATINO
CULTURA
EJERCICIOS
GRAMÁTICA LATINA
H. LENGUA LATINA
INSCRIPCIONES
LÉXICO EROTICO
LITERATURA LATINA
MAPAS ANTIGÜEDAD
MITOLOGÍA CLÁSICA
MÚSICA EN LATIN
NORMATIVA
TEATRO
TEXTOS ADAPTADOS
VESTUARIO CLÁSICO
VITA ROMANA

3. EL DRAMA ÁTICO: TRAGEDIA Y COMEDIA

3.2 ESQUILO

a. La vida de Esquilo. *Relaciones de Esquilo con el público ateniense. Esquilo y Sicilia. Premios*

Esquilo nació en Eleusis en 525/24 a.C. Era hijo de un distinguido hacendado llamado Euforión. Intervino en las batallas de Maratón y Salamina, contra los persas, así como en otras de las guerras médicas. Fue absuelto en un proceso e Impiedad por violar el secreto de los misterios. Siendo muy joven participó en los concursos de los poetas trágicos, quizá en 28, de los cuales en trece fue el vencedor.

En su madurez se trasladó a Sicilia a la corte de Hierón, tirano de la ciudad, seguramente llevado por la abundancia de artistas que en dicho lugar se daban cita. Allí, tal vez representara por segunda vez *Los Persas*, obra que le valió el triunfo en Atenas.

Poco después regresó a Atenas, pues en 468a.C.dejó el primer puesto en el agón a Sófocles. No se sabe por qué regresó nuevamente a Sicilia, aunque cierto pasaje de Aristófanes en *Las Ranas* nos da un indicio: alude a la decepción que experimentó con el público ateniense, de lo cual se deduce que la relación entre éste y el autor no siempre fue buena, quizá debido a la no obtención de premios en ocasiones. Murió en Gela en 456/55a.C. y su tumba se convirtió en santuario visitado por todos los trágicos del momento. Los atenienses honraron su memoria con una ley propia que permitía a cualquiera participar en el agón (certamen) con obras de Esquilo. Pero fue Aristófanes, en *Las Ranas*, quien mejor honró la memoria de este autor trágico trazando una imagen sublimemente del mismo.

b. La obra de Esquilo. *La trilogía esquiléa. Esquilo y el drama satírico. Estudio en particular de la Orestía y el Prometeo.*

El catálogo manuscrito de los dramas de Esquilo que se conserva menciona ochenta (80) obras, a las que se debe quitar *Las mujeres de Etna*, atribuida falsamente, de las cuales solo siete se conservan completas. Como cada poeta acudía al concurso con cuatro obras (3 tragedias y 1 drama satírico), Esquilo habría compuesto veinte tetralogías. Obras conservadas : *Los Persas*, *Los Siete contra Tebas*, *Las Suplicantes*, *Prometeo* - estas forman parte de cuatro trilogías distintas - *Agamenón*, *Las Coéforas* y *Las Euménides* - estas tres integran una trilogía completa llamada Orestía.

La trilogía esquiléa se caracteriza por tener una temática que se va completando con las tres obras, estando íntimamente ligadas por la misma. La única excepción la constituye el *Prometeo portador del fuego* que es una pieza satírica cuyo contenido no tiene nada que ver con los otros tres dramas de la tetralogía, incluso la relación entre estos ha sido muy estudiada sin hallar un nexo entre ellos tan evidente como lo encontramos en las restantes trilogías de Esquilo. Tal vez al ser ésta la primera trilogía conservada aun no tenía la afinidad de contenidos de las otras, y Esquilo se decidió más tarde por esta opción. Trilogías:

	<i>La Estíngie</i>	<i>Amynone</i>	<i>Prometeo encendedor del fuego</i>
<i>Fineo</i>	<i>Layo</i>	<i>Las Suplicantes</i>	<i>Prometeo encadenado</i>
<i>Los Persas</i>	<i>Edipo</i>	<i>Los Egipcios</i>	<i>Prometeo liberado</i>
<i>Glauco de Potniais</i>	<i>Los Siete contra Tebas</i>	<i>Las Danaides</i>	<i>Prometeo portador del fuego</i>

En cuanto al drama satírico, que aparece en negrita en las tetralogías anteriores, debía acompañar a cada trilogía; en el lado del héroe aparecen personajes tradicionales como Sileno, los sátiros, bacantes, todos ellos animando escenas groseras que suponen una herencia del dítirambo original.

Centrándonos en la *Orestíada*, hay que decir que con ella ganó Esquilo en las Olimpiadas del año 458a.C. y sus tres tragedias iban seguidas del drama satírico *Prateo* que se ha perdido. Es sin duda la mejor obra de Esquilo y su temática presenta claros antecedentes en la épica homérica y en un poema coral de Estesícoro, del mismo título, perdido.

Agamenon comienza con un prólogo donde un centinela transmite la caída de Troya, señal de alegría, y los malos presentimientos de los griegos por el sacrificio de Ifigenia, el odio de Clitemnestra, la guerra como castigo de Zeus a París, la sangre derramada,etc. En medio de estos cantos está el "himno a Zeus" a quién presenta Esquilo como dios del conocimiento que garantiza el orden del cosmos. Cuando Agamenón llega acompañado de Casandra, hija de Priamo, Clitemnestra lo recibe como a un dios pisando alfombras de púrpura. Nuevo acto de uiriv (soberbia) de Agamenón que se suma a sus malas acciones anteriores y a las de sus antepasados. Finalmente Clitemnestra, tras matar a su marido y concubina, desafía triunfante al coro, para en los últimos versos confesarse parte de la cadena de crímenes de la familia de Agamenon.

En *Las Coéforas* Orestes veng a la muerte de su padre matando a su madre y al amante (Egisto), y se decide por este acto después de resolver el doble dilema que se le presenta : obedecer al dios Apolo, y continuar la tradición familiar de asesinatos, o respetar la sangre materna desoyendo, por tanto, el mandato del dios. Después de ejecutar la matanza, Orestes, al igual que Clitemnestra, justifica su acción pero más tarde, presa de las furias, enojado consigo mismo, huye desesperado buscando la liberación por obra del dios.

En *Las Euménides* Apolo concede su ayuda a Orestes, refugiado en su santuario, enviándole a Atenas en compañía de Hermes, donde encontrará jueces que solucionarán su caso. Allí es liberado por el tribunal del Areópago gracias a la intervención, además, de Atenea y Zeus, quien rompe así la cadena familiar de culpas y castigos. Es un final feliz donde el poder de Zeus se manifiesta bajo la comprensión y el sufrimiento, estableciendo esto como ley para los hombres.

En cuanto al *Prometeo*, única obra conservada de su trilogía, ha despertado serias dudas en los eruditos respecto a su autenticidad. En esta obra llama la atención la simplicidad del léxico y de la métrica, y el empleo de motivos e ideas inusuales en lo que de Esquilo se nos ha conservado. El problema más difícil viene dado por la imagen de Zeus, que aparece como un tirano que gobierna mediante la violencia, frente a las otras obras donde emerge como justo ordenador del cosmos. La opinión más general es considerarla de Esquilo, pero el problema no está resuelto.

Asunto: el gran titán Prometeo está encadenado a una roca castigado por Zeus por haber entregado a los hombres el fuego, símbolo de cultura. Ante él desfilan Io, enloquecida por el amor de Zeus y los celos de Hera. No obstante se atisba una esperanza para ambos, aunque la obra termina con la precipitación de Prometeo y el coro al abismo fulminados por el rayo de Zeus. El *Prometeo liberado* describiría la liberación del héroe y el *Prometeo portador del fuego* presenta la duda de la posición que ocupa en la trilogía, pues podría estar al comienzo e indicar el rapto del fuego a escondidas de Zeus, o bien al final presentando la reconciliación entre el dios y el titán, con lo cual terminaría, como las demás obras de Esquilo, con la conciliación de poderes o fuerzas antagónicas.

c. La ideología de Esquilo. *Esquilo y la democracia ateniense. Esquilo y la solución del dilema trágico.*

En Esquilo no existe escapatoria para el hombre que no participa de la Justicia. El camino tortuoso hacia el conocimiento y el restablecimiento del equilibrio final, supone dos caras que se complementan de la compleja realidad humana. En el terreno político y social, los dioses de Esquilo no defienden un orden Inmutable. Sin embargo, favorecen a quienes no son ni esclavos ni vasallos de hombre alguno; el pueblo entero debe buscar remedio a los peligros que le acechan. La solidaridad entre los pueblos es elogiada por el dios Apolo.

Estos planteamientos han granjeado a Esquilo la consideración de demócrata radical, y la teoría política que subyace a sus ideas ha sido calificada como "democracia religiosa".

Por otro lado, Zeus y la Justicia son los motores ideológicos y morales más fecundos de la tragedia de Esquilo. Frente a los rasgos tradicionales con que se nos presenta a Zeus (defensor del suplicante) en nuestro autor se nos impone como un dios que es resumen paradigmático de las ideas de poder, sabiduría y justicia. Hasta el dolor, frente al cual solo cabría resistir, se convierte en Esquilo, por obra de Zeus, en fuente de aprendizaje y conocimiento. Solo quién lo celebre alcanzará la "suprema sabiduría".

Si Zeus es compendio de las ideas que rigen el mundo, la Justicia es para Esquilo el elemento estabilizador de los desequilibrios que amenazan al mundo de los hombres: la Injusticia y sus correlatos, la culpa y el castigo. La Justicia, en suma, cuando acompaña desde siempre a las casas de los hombres, es garantía de un hermoso destino para todos los hijos de esas casas.

La solución del dilema trágico, cuando ambos Imperan (Zeus y Justicia), siempre es feliz.

d. El estilo de Esquilo. *Las expresiones figuradas en la obra de Esquilo.El testimonio de Aristófanes sobre el estilo de Esquilo.*

El teatro, heredero de la épica y la lírica, presenta en Esquilo una elevación poética de todos sus mensajes, sobre todo en el coro, donde se acumulan imágenes poéticas comparables a las de la lírica, que actúa como comentarista de lo que los actores reviven en la escena. Sin embargo, en las intervenciones de los actores las formas recuerdan más el estilo de la épica.

El diálogo, elemento más típico del teatro, puede aparecer como Intercambio verso a verso entre dos personajes, o también con tiradas intermedias, e incluso con largos parlamentos.

Los papeles trágicos eran representados por solo dos actores, de ahí el recurso constante a la figura del mensajero o a que el diálogo sea llevado por el jefe del coro y un actor, mientras el segundo actor queda libre para una posible intervención.

Según Murray, Esquilo dio majestad a la tragedia, elevando temas del folklore popular a la categoría de problemas universales. Así lo demuestra en el metro usado, la lengua y las expresiones figuradas o frases enigmáticas (kennings) como por ej. *anauodí páideiv taV amiantou* "hijos sin voz de lo Impulso" que designa los pecas que devoran a los persas muertos en Salamina. En la mayoría de ocasiones añade la interpretación de cada expresión, detrás o delante de la frase ("el sabueso alado de Zeus, el águila roja").

Otro medio usado por Esquilo para dar extrañeza a la lengua es el uso de palabras exóticas, o con acento extranjero, cuando intervienen personajes persas, egipcios o jonios. Es un experto en la creación de imágenes audaces sin caer en lo artificioso.

Aristófanes, en el certamen de los poetas de *Las Ranas*, hace decir a Esquilo que los grandes pensamientos deben plasmarse en la expresión adecuada del lenguaje. Aquí se observa el reconocimiento que siente por el trágico, pero también, cuando el ingenio aristofánico llega a lo grotesco, percibimos su veneración por el príncipe báquico (bakceloV anax) como él lo llama. Según Aristófanes, en el verso hablado hay pasajes donde Esquilo literalmente apla las palabras, frente a otros en los que logra el máximo efecto merced a una extrema sencillez.

En Esquilo no hay "adorno retórico": el nombre pertenece a lo nombrado como parte de su esencia. Esto explica tres fenómenos:

1. Las etimologías abundantes que usa (a través de la palabra se penetra en la esencia de las cosas)
2. La repetición de ciertas palabras no son ornamentos, sino la expresión de lo que él cree esencial.
3. El lenguaje metafórico empleado.

Busca en Google

en culturaclasica.com
en toda la Web

1. LA POESÍA ÉPICA

- 1.1 Homero: Aedo y poeta oral
- 1.2 La *Ilíada* y la *Odisea*: temática. El héroe homérico
- 1.3 Hesíodo

2. LA POESÍA LÍRICA

- 2.1 Rasgos generales de la poesía monódica: Safo
- 2.2 Rasgos generales de la poesía elegíaca: Solón y Teognis
- 2.3 Rasgos generales de la poesía yámbica: Arquilocho
- 2.4 Rasgos generales de la poesía coral: Píndaro

3. EL DRAMA ÁTICO: TRAGEDIA Y COMEDIA

- 3.1 Introducción
- 3.2 Esquilo
- 3.3 Sófocles
- 3.4 Eurípides
- 3.5 La Comedia
- 3.6 Aristófanes

4. HISTORIOGRAFÍA

- 4.1 Heródoto
- 4.2 Tucídides
- 4.3 Jenofonte

5. PLATÓN Y EL DIALOGO PLATÓNICO.



Biografía de Esquilo

from web site [Esquilo](#) [tragedia](#) [Grecia](#) [biografía](#) [obra](#) [vida](#) [características](#) [innovaciones](#) [escena](#)
[técnica](#) [Orestíada](#) [Agamenón](#) [Las Coéforas](#) [Las Euménides](#)

[Save](#) [Like](#) [Bury](#)

Esta página habla principalmente sobre la biografía de Esquilo, aunque incluye también algún dato sobre sus obras y características principales.

Dice que fue un trágico griego nacido en el 456 a.C. en Sicilia, en un período en el que Grecia acumulaba victorias contra los persas en dos batallas importantes. Viajó a la corte de Herón y fue el autor de noventa obras, pero solo se conservan siete de ellas completas, de las cuales la más conocida es la trilogía la *Orestíada*, dividida en *Agamenón*, *Las Coéforas* y *Las Euménides*.

Él fundó la tragedia griega gracias a la lírica oral e introdujo la característica de dos actores e innovaciones en la técnica y escena, a la cual llevó la historia de Grecia.

Representaba la sumisión y la fatalidad de la naturaleza y el valor simbólico y el héroe trágico se consideraban imprescindibles.



Saved by [Marta López](#)
on 2012-11-22

Comments (0)

Add Your Comment



[Add Comment](#) Francisco J. Santos 2013-01-13 15:54







La mejor opción Calidad - Precio

Antes: 212€
-25% de descuento

Ahora desde
159€

My Shortcuts

- [My Library](#)
- [My Friends](#)
- [My Network](#)
- [My Groups](#)
- [My Profile](#)
- [My Account Settings](#)

Diigo Tools

- [Diigo Toolbar \(Firefox, IE\)](#)
- [Diigolet For All Browsers](#)
- [Diigo Chrome Extension](#)
- [Import Bookmarks](#)
- [Save to Delicious](#)
- [Auto Blog Post](#)

Help Center

- [User Forum](#)
- [Take A Tour](#)
- [How To Use Toolbar](#)
- [How To Use Diigolet](#)
- [Educator Accounts FAQ](#)
- [Learn More](#)



Esquilo- Wikipedia, la enciclopedia.

from web site [tragedia](#) [Esquilo](#) [vida](#) [obra](#) [características](#) [dramaturgo](#) [epitafio](#) [trilogías](#) [representación](#)
[imaginación](#) [sufrimiento humano](#) [sustitución](#) [política](#) [Orestíada](#) [Los Siete contra Tebas](#) [Los Persas](#)
[Las suplicantes](#)

Esta página habla sobre la vida, las obras, las características generales y los temas y elementos principales de Esquilo.

Esquilo fue un dramaturgo griego y el primer representante de la tragedia griega. Nació en Eleusis en una familia terrateniente, noble y rica. Luchó contra los persas en las batallas de Maratón y Salamina, de las cuales salió victorioso. Murió a causa del caparazón de una tortuga.

Escribió 90 piezas y solo se conservan siete. Algunas son *Los siete contra Tebas*, *Los suplicantes* o la *Orestíada*, la cual se dividía en tres partes (*Agamenón*, *Las Coéforas* y *Las Euménides*). En ellas habla de la democracia ateniense, del poder del pueblo y de los poderes políticos. Todas ellas fueron representadas en el agón. Fue recordado en su epitafio por su valentía y sus obras se agrupaban en trilogías con sentido completo. Los tres primeros dramas y el satírico hablaban del mismo mito.

Introdujo el segundo actor, lo que hizo disminuir la actividad del coro e incrementar la acción y el diálogo. Se centraba principalmente en el desarrollo de la situación, en la imaginación, en el contraste de indumentaria, en la sustitución del final y en el decoro trágico, y hacía que los coros llamaran la atención. El estilo era lírico y tendía a lo arcaico. El tema principal era el sufrimiento humano, en el que aparecían acciones insentadas y desgracias de los protagonistas, y en ocasiones eran víctimas indirectas o inocentes. Se interesa en la polis y en los aspectos políticos.

<http://es.wikipedia.org/wiki/Esquilo>



Saved by [Marta López](#)
on 2012-11-22

Comments (0)

Add Your Comment



Francisco J. Santos 2013-01-13 15:55



Slow Mac?

Download MacKeeper to Speed up your Mac!

[Free Download](#)

[↑ Move to top](#)

My Shortcuts

- [My Library](#)
- [My Friends](#)
- [My Network](#)
- [My Groups](#)
- [My Profile](#)
- [My Account Settings](#)

Diigo Tools

- [Diigo Toolbar \(Firefox, IE\)](#)
- [Diigolet For All Browsers](#)
- [Diigo Chrome Extension](#)
- [Import Bookmarks](#)
- [Save to Delicious](#)
- [Auto Blog Post](#)

Help Center

- [User Forum](#)
- [Take A Tour](#)
- [How To Use Toolbar](#)
- [How To Use Diigolet](#)
- [Educator Accounts FAQ](#)
- [Learn More](#)



Cultura clásica- Esquilo

from web site

<http://www.culturaclasica.com/literatura/grecia/drama2.htm>

Esquilo biografía vida obra ideología estilo tragedia teatro temática sátiras "realidad

humana" "Los Persas" "Los Siete contra Tebas" "Las suplicantes" Prometeo Orestíada

Agamenón "Las Coéforas" "Las Euménides"



Saved by [Marta López](#)

on 2012-11-22

Comments (0)

Add Your Comment



Francisco J. Santos 2013-01-13 15:55



¿Mac lento?
 Haz que vaya >25% más rápido con MacKeeper

[Descargar ahora](#)

My Shortcuts

- [My Library](#)
- [My Friends](#)
- [My Network](#)
- [My Groups](#)
- [My Profile](#)
- [My Account Settings](#)

Diigo Tools

- [Diigo Toolbar \(Firefox, IE\)](#)
- [Diigolet For All Browsers](#)
- [Diigo Chrome Extension](#)
- [Import Bookmarks](#)
- [Save to Delicious](#)
- [Auto Blog Post](#)

Help Center

- [User Forum](#)
- [Take A Tour](#)
- [How To Use Toolbar](#)
- [How To Use Diigolet](#)
- [Educator Accounts FAQ](#)
- [Learn More](#)



Cultura Clásica- Esquilo

from [web site](#) [tragedia](#) [Esquilo](#) [biografía](#) [vida](#) [obra](#) [ideología](#) [estilo](#) [teatro](#) [temática](#) [sátiras](#)
[realidad humana](#) [Los Persas](#) [Los Siete contra Tebas](#) [Las suplicantes](#) [Prometeo](#) [Orestíada](#) [Agamenón](#)
[Las Coéforas](#) [Las Euménides](#)

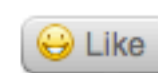
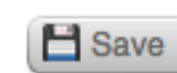

Esta página habla de la biografía, de la obra, de la ideología y del estilo de Esquilo.

Biografía

Nació en Eleusis en el 525 a.C. Luchó en las batallas de Maratón y Salamina, venciendo en ellas a los persas. Formaba parte de los poetas trágicos. Se marchó a la corte de Herón y más tarde regresó a Atenas. Aristófanes dice que fue por la decepción que sintió con el público y más tarde honró a su memoria. Murió en el 456 a.C. y su tumba fue visitada.

Obra

Escribió noventa obras, de las cuales solo se conservan siete completas. Veinte se ellas eran tetralogías. Sus trilogías se caracterizan por tener la temática ligada y por ir acompañadas por un drama satírico, en el que aparecen diferentes personajes.

Algunas de sus obras son *Los Siete contra Tebas*, *Las Suplicantes* y *la Orestíada*, dividida en *Agamenón*, *Las Coéforas* y *Las Euménides*. Esta última presenta rasgos de la épica homérica.

En *Agamenón* habla de la caída de Troya y del sacrificio de Ifigenia entre otros temas y se canta el himno a Zeus, presentado como el dios del conocimiento.

En *Las Coéforas* Orestes venga la muerte de su padre y se resuelve un doble dilema, obedecer a Apolo y seguir con las tradiciones de familia. Él justifica su acción.

En *Las Euménides* continúa la historia, en la que aparece Hermes. Esta tiene un final feliz en el cual se manifiesta el poder de Zeus.

Prometeo presenta un léxico y una métrica simples y sus ideas no son las corrientes.

En ella aparece Prometeo encadenado(*Prometeo encadenado*) por una condena, en la cual al final se precipita al vacío a causa de un rayo de Zeus. Más tarde se produce su liberación (*Prometeo liberado*) y justo después (*Prometeo el portador del fuego*) rapta el fuego para conseguir una conciliación.

Ideología

Para Esquilo todo hombre debe participar en la Justicia. El camino hacia el conocimiento y el equilibrio se complementan con la realidad humana. No defiende la orden inmutable, pero ayudan al pueblo, por lo que existe solidaridad. Gracias a esto se le consideró un demócrata radical y su teoría una democracia religiosa.

En su tragedia la justicia, la cual considera el elemento estabilizador, y Zeus, a quién considera el dios del poder, sabiduría y justicia, son los motores morales e ideológicos que solo buscan alcanzar la sabiduría suprema.

La solución de este dilema trágico cuando participan ambos motores ideológicos es positiva.

Estilo

El teatro de Esquilo presenta una elevación poética en los mensajes, palabras exóticas, creación de imágenes, el diálogo como un intercambio de versos, una tirada intermedia o un largo parlamento, y los papeles trágicos representados por dos actores. Aparecen también adornos retóricos, como el uso de etimologías y del lenguaje metafórico y la repetición de ciertas palabras.

Aristófanes aseguró en una de sus obras (*Las Ranas*) que sus pensamientos aparecen en la expresión del lenguaje.

<http://www.culturaclasica.com/literatura/grecia/drama2.htm>

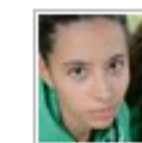

Saved by [Marta López](#)
on 2012-11-24

Comments (0)

Add Your Comment

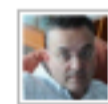

Francisco J. Santos 2013-01-13 15:56

AHORRA HASTA UN **33%** EN TODOS LOS ALQUILERES DE COCHES, EN TODO EL MUNDO



My Shortcuts

- [My Library](#)
- [My Friends](#)
- [My Network](#)
- [My Groups](#)
- [My Profile](#)
- [My Account Settings](#)

Diigo Tools

- [Diigo Toolbar \(Firefox, IE\)](#)
- [Diigolet For All Browsers](#)
- [Diigo Chrome Extension](#)
- [Import Bookmarks](#)
- [Save to Delicious](#)
- [Auto Blog Post](#)

Help Center

- [User Forum](#)
- [Take A Tour](#)
- [How To Use Toolbar](#)
- [How To Use Diigolet](#)
- [Educator Accounts FAQ](#)
- [Learn More](#)

BIOGRAFIAS Y OBRAS

Escenarios de Aluminio

escenariosaluminio.com

La Calidad del Líder Europeo Venta de Escenarios Modulares



- Anuncios Google
- Obras De Teatro
- Obras
- Mito
- Grecia
- Anuncios Google
- Dioses Griegos
- Teatro Comedia
- Mitología Griega
- En Teatro

LUNES, 1 DE JUNIO DE 2009

BIOGRAFIA ESQUILO

RESUMEN BIOGRAFIA ESQUILO

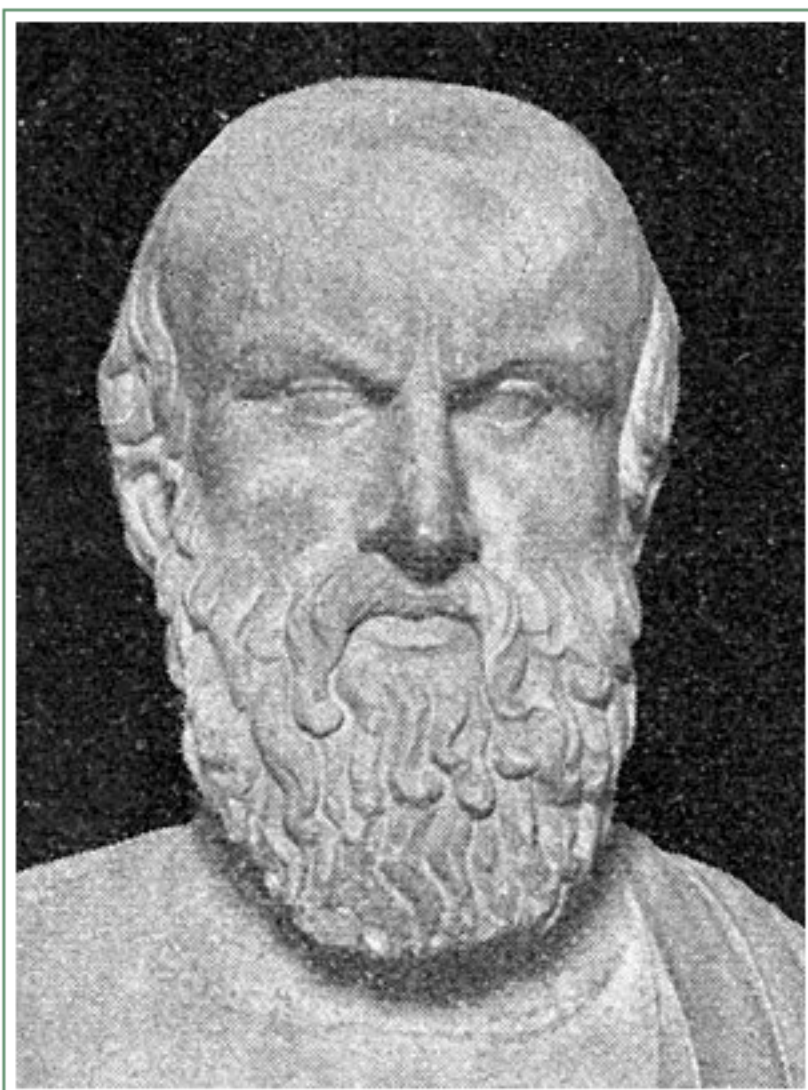

Esquilo nació en el 525 a.c en Eleúsis. Fue el primero de los más grandes dramaturgos que ha dado Grecia y el predecesor de al menos dos de los más importantes que Grecia dió a posteriori, Eurípides y Sófocles.

Se sabe que en su juventud luchó en las grandes batallas que enfrentaron a Griegos con los Persas, como fue la batalla de Maratón o la de Salamina, y ello le influiría de manera significativa en sus obras. De la gran cantidad de tragedias que escribió, se le conocen unas 79, se han conservado siete de ellas, que explicaremos brevemente. El sistema antiguo estaba basado en una obra dividida en tres, una trilogía escenificada, con intervenciones corales y con gran sensibilidad poética en los momentos culminantes.

Los Suplicantes: de esta obra se conserva sólo una parte de la trilogía que básicamente es de tipo coral, el tema se relaciona con el matrimonio de las hijas de Danao.

Los Persas: recoge una tragedia sobre la batalla de Salamina en la corte de la madre del rey persa Jerjes I.

Los siete contra Tebas: Trata sobre el conflicto de los hijos de Edipo por el trono de Tebas

Prometeo encadenado: representa el castigo al que somete el Dios Zeus a Prometeo.

La Orestíada: aquí se engloban sus tres obras más importantes, una trilogía por el trono de Tebas

Prometeo encadenado: representa el castigo al que somete el Dios Zeus a Prometeo.

La Orestíada: aquí se engloban sus tres obras más importantes, una trilogía que recoge las obras Agamenón, Las Coéforas y las Euménides. La trama transcurre cuando después de 10 años Agamenón regresa de la guerra de Troya. Su mujer Clitemnestra y el amante de ésta Egisto, deciden asesinar a Agamenón y acabar con su vida. Orestes, hijo de Agamenón, venga el asesinato de su padre a su llegada a Argos matando a su madre, por lo que es acusado por las erinias a comparecer en el tribunal Areópago. No obstante, la diosa Atenea intercede en su favor y evita la condena de los Dioses.

Esquilo supo manejar de una manera soberbia los temas que caracterizaban las tragedias de la época, en sus obras aparecían hechos históricos de la Grecia de su época o anterior así como la introducción simultánea de mito y leyenda personificada en las figuras divinas. Si a esto se le añade la catarsis a la que en sus obras sometía al espectador, tendremos la tragedia perfecta. La reflexión de los hechos que se producen en sus obras hace que el hombre tome parte del significado de justicia, entienda la naturaleza moral del ser humano, y suscriba su indefensión ante un destino manejado por Dioses que imparten justicia y moral a los hombres.

Esquilo falleció en Gela (Sicilia) en el 456 a.c. 20 años antes de que la Guerra del Peloponeso enfrentara a los Griegos. Tal fue su importancia que en Sicilia le erigieron un monumento en su recuerdo.

Plaintec SL
www.plaintec.com
Servicios de construcción integral Reformas y grandes superficies

Grumelot Formación Teatral
www.grumelot.com
Proyecto Anual para Jóvenes Actores ¡Matrícula Abierta para el 2013!

50 años experie. avalados
www.sasymacoatings.com
Inno. recubri. todo tipo superficie Consultoría gratuita, total garanti

Teatro Ty! Ty!
www.ty!ty!.org
Escuela de arte. Programación familiar y para colegios.

Gestión anuncios

entrada de Meryland @ 17:23 1 comentarios

1 comentarios:

A las 30 de mayo de 2012 11:12, dulce locura ha dicho...
muy buen especificado el resumen y demás aportes de Esquilo, breve pero concreto.

Publicar un comentario en la entrada

Suscribirse a Enviar comentarios [Atom]

<< Página principal



Centro líder en tratamientos para:
Dejar la cocaína
Dejar los porros
Dejar el alcohol
Dejar las pastillas





Biografías y obras- Esquilo

from web site [Esquilo](#) [biografia](#) [vida](#) [obra](#) [características](#) [teatro](#) [persas](#) [Las suplicantes](#)

[Los Siete contra Tebas](#) [Prometeo encadenado](#) [Orestíada](#) [Agamenón](#) [Las Coéforas](#) [Las Euménides](#)

[hechos históricos](#) [mito](#) [reflexión](#) [justicia](#) [naturaleza moral](#)

Esta página habla de la biografía, de la obra y de las características principales de Esquilo.

Esquilo nació en Eleusis en el 525 a.C. Fue un dramaturgo griego que participó en las batallas de Maratón y Salamina contra los persas. Murió en Gela, Sicilia, en el 456 a.C. y honraron su memoria con un monumento.

Se conservan solo siete obras completas de las 80 que escribió aproximadamente.

Sus obras eran trilogías escenificadas en las que aparecían intervenciones de un coro y que poseían sensibilidad poética. Algunas de ellas son *Las Suplicantes* (habla del matrimonio de las hijas de Danao), *Los Persas* (habla de la batalla de Salamina), *Los Siete contra Tebas* (habla del conflicto por el trono de Tebas entre los hijos de Edipo), *Prometeo encadenado* (presenta el castigo impuesto a Prometeo por Zeus) o *la Orestíada* (presenta el regreso de Agamenón de la guerra de Troya, su asesinato y la venganza de Orestes en la que interviene Atenea), la cual estaba dividida en *Agamenón*, *Las Coéforas* y *Las Euménides*.

Los temas principales de las tragedias de la época eran los hechos históricos de Grecia, los mitos y las leyendas personificadas en los dioses. Creaba catarsis entre los espectadores y conseguía que estos reflexionaran, formaran parte de la justicia y naturaleza moral y vieran que el destino era manejado por esos dioses.

<http://biografiasyobras.blogspot.com.es/2009/06/biografia-esquilo.html>



Saved by [Marta López](#)
on 2012-11-24

Comments (0)

Add Your Comment



Francisco J. Santos 2013-01-13 16:00



¿Mac lento?
Haz que vaya >25% más rápido con MacKeeper

[Descargar ahora](#)

[↑ Move to top](#)

My Shortcuts

- [My Library](#)
- [My Friends](#)
- [My Network](#)
- [My Groups](#)
- [My Profile](#)
- [My Account Settings](#)

Diigo Tools

- [Diigo Toolbar \(Firefox, IE\)](#)
- [Diigolet For All Browsers](#)
- [Diigo Chrome Extension](#)
- [Import Bookmarks](#)
- [Save to Delicious](#)
- [Auto Blog Post](#)

Help Center

- [User Forum](#)
- [Take A Tour](#)
- [How To Use Toolbar](#)
- [How To Use Diigolet](#)
- [Educator Accounts FAQ](#)
- [Learn More](#)

Se conoce como ciclo de Tebas a uno de los dos **principales temas de la tragedia griega de la antigüedad**. El otro es el ciclo micénico o de Argos. (-->DP: Ciclo de Argos)

En el ciclo Tebano se narra la **historia** de **Edipo**, hijo de Layo y Yocasta. De acuerdo a un **vaticinio de un oráculo**, **Edipo mataría a su padre**, por lo que es abandonado para que muera. Pero el niño es encontrado por el **rey Polibos** que **lo cría** como si fuera hijo suyo.

Una vez hecho hombre **Edipo abandona la casa de Polibos** y va de viaje a Tebas. En el camino se encuentra con Layo, su padre, pero ambos **ignoran su relación**. Surge una **discusión** sobre la prioridad en un cruce y Edipo mata a Layo, **cumpliéndose la predicción**. Al llegar a Tebas **soluciona el enigma de la esfinge** que tenía en jaque a la ciudad y como premio se casa con la **reina viuda Yocasta**, que era su madre. Hijos de Edipo y Yocasta son **Etéocles, Polinices, Antígona e Ismena**.

Poco a poco se **descubre la verdad**: Edipo se ha casado con su **propia madre** después de **matar a su padre**. Yocasta se **suicida** y Edipo se **arranca los ojos** y **es expulsado de Tebas por sus hijos** a los que **maldice** diciendo que se **mataran el uno al otro**. Para evitarlo deciden **reinar un año cada uno**. Comienza Etéocles pero al terminar el año **se niega a dejar el poder a Polinices**. Entonces éste se refugia en la corte de Adrastos, rey de Argos y emprenden una campaña contra Tebas (que se conoce como Los siete contra Tebas). Polinices mata a Etéocles y a su vez, éste, moribundo, mata a Polinices. El rey Creonte, hermano de Yocasta, prohíbe que se le de sepultura a Polinices, pero Antígona se niega a ello y derrama tierra sobre el cadáver de su hermano como gesto de cumplimiento del **deber religioso**. Creonte la enterró viva en su tumba y ella se ahorcó. Sobre su cadáver se mató Hemón, su enamorado, hijo de Creonte.

Algunas tragedias griegas sobre el ciclo Tebano son:

Esquilos, **Los siete contra Tebas**

Sófocles, Antígona

Sófocles, **Edipo rey**

Para más información:

-->DP: Teatro griego de la antigüedad

FESTINA LENTE

Literatura Universal. Departamento de Lengua Castellana y Literatura. IES
Violante Casaldúch. Benicàssim



miércoles, 10 de octubre de 2012

Ciclo de Tebas y Sófocles.

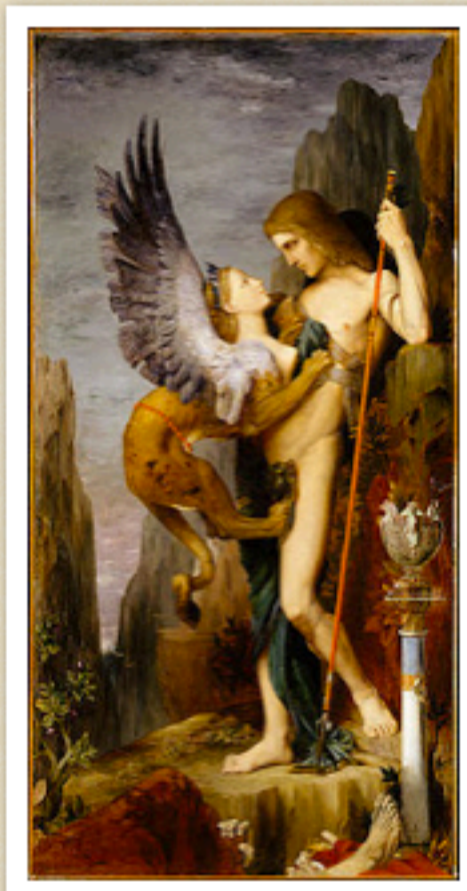

Se denomina **Ciclo de Tebas** al conjunto de poemas datados en la época arcaica entre los S.XIII/ VII a.C. Tratan sobre el linaje de Tebas como eje central la **historia de Edipo Rey**, obra escrita por **Sófocles** en la cual Edipo, hijo de Layo y Yocasta, reyes de Tebas, visitan un oráculo que les vaticina un horrible futuro: **Edipo mataría a su padre y se casaría con su madre.**

Estos lo abandonan en el monte pero es encontrado por Polibos rey de Corinto; con los años Edipo visita un oráculo que le desvela su maldición, aterrorizado huye de Corinto hacia Tebas donde sin darse cuenta **mata a Layo** por el camino, **vence a la Esfinge** y se casa con Yocasta. Finalmente se descubre la verdad, Yocasta espantada se suicida y Edipo se saca los ojos.

El Ciclo dura desde Edipo hasta la posterior guerra entre tebanos y argivos, a destacar también Esquilo como autor.

Las tragedias cuyos argumentos están basadas en el Ciclo de Tebas son:

- **Los siete contra Tebas**, recogiendo tragedias tanto de Layo como de Edipo y los antecedentes de este.
- **Edipo rey.**
- **Edipo en Colono**, escrito por Sófocles, narra el destierro de Edipo a Colono acompañado de su hija Antígona y como intenta luchar contra el destino por no morir en Colono como había dictado el oráculo.
- **Las suplicantes,**
- **Las fenicias.**

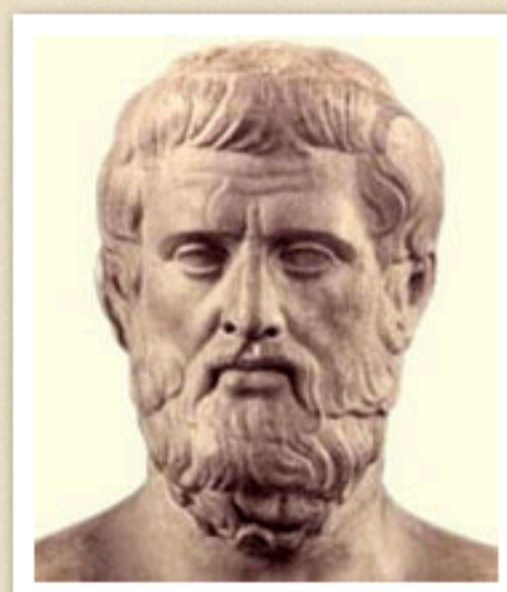

Historias que tratan de lo prohibido y que nos erizan el alma al leerlas.

Publicado por **Monica** en 02:34

[M](#) [E](#) [t](#) [f](#) [g](#) [+1](#) Recommend this on Google

Sin comentarios:

Publicar un comentario en la entrada

Comentar como:

EDIPO REY

¡Oh Zeus! ¿Qué has decidido hacer conmigo?

Seguidores

Lo sentimos...

Este gadget no está configurado correctamente. Sugerencia del webmaster: asegúrate de que la "Configuración o la URL del sitio de Friend Connect" coincida con la URL de este sitio.

Archivo del blog

▼ 2012 (11)

► noviembre (1)

▼ octubre (5)

[Ciclo de Tebas y Sófocles.](#)

[El ciclo de Argos y su influencia en el autor Esqu...](#)

[LA MATERIA NARRATIVA...](#)

[Más allá del tiempo.](#)

[Los inicios de la literatura.](#)

► septiembre (5)

Contribuyentes

[Gemma](#)

[santy!](#)

[Monica](#)

[Entrada más reciente](#)

[Página principal](#)

[Entrada antigua](#)

Suscribirse a: [Enviar comentarios \(Atom\)](#)

Es una de las dos principales **temática de la tragedia griega de la antigüedad**. La otra es el llamado ciclo de Tebas. (-->DP: Ciclo de Tebas)

De forma resumida esta es la historia:

Agamenón mató a Tántalo, el marido de Clitemestra y se casó con ella. Cuando Helena, que era hermana de Clitemestra y estaba casada con el hermano de Agamenón Menelao, huye con París se organiza la famosa **expedición a Troya para recuperar a Elena**. Agamenón sería su jefe. Hijos de Agamenón y Clitemestra son Electra, Ifigenia y Orestes.

En el trayecto a Troya las **naves quedaron inactivas en Aulide debido a la falta de viento**. El adivino Calcante explica que es una **maldición de la diosa Artemis**, a la cual Agamenón había prometido que sacrificaría el **mejor fruto de ese año**. Al haber nacido en él **Ifigenia se le hizo traer de Argos para sacrificarla**, pero en el último momento Artemis la salva sustituyéndola por una cierva y la deja en Táuride, cerca de Crimea.

Al acabar la guerra de Troya Agamenón vuelve a Argos con una esclava capturada. Durante su ausencia Clitemestra se había entregado a Egisto y entre ambos matan a Agamenón y su esclava. Oreste recibió la orden de matar a los asesinos de su padre. Acompañado de su amigo Pílates fue a Argos y depositó un rizo de su pelo sobre la tumba de Agamenón, acto por el que lo reconoce su hermana Electra. Entre ambos matan a su madre Clitemestra y a Egisto.

Oreste se vuelve loco y es perseguido por las erinias, pero consigue librarse de ellas y de sus remordimientos cuando un **tribunal de Atenas juzga su delito y la diosa Atenea lo perdona**.

Finalmente Oreste se casa con Hermíone, su prima, hija de Menelao y Elena.

Una de las principales obras sobre esta historia es la trilogía **La orestíada** de Esquilo, compuesta por las obras **Agamenón, Las coéforos y Las euménides**.

Para más información:

-->DP: Teatro griego de la antigüedad

-->DP: Troya, Guerra de

EL CICLO DE TEBAS

Esta unidad didáctica va dirigida a alumnado de Cultura Clásica tanto de 3º de E.S.O. como de 4º de E.S.O. Su desarrollo, dependiendo, como siempre, de la colaboración del alumnado, podía llevarse a cabo en dos o tres sesiones.



El teatro nació en Grecia, en la Atenas del siglo V a.C., consecuencia de manifestaciones religiosas, generalmente, relacionadas con el dios Dioniso (Baco, para los romanos). Además, lo hizo en una doble vertiente: la tragedia y la comedia.

- La **tragedia** representa la grandeza de situaciones conflictivas, en las que los personajes pasan de una situación feliz a otra desgraciada.
- La **comedia**, por su parte, representa situaciones reconocibles por el público criticadas por medio de la risa y la burla.

Pues bien, los temas y personajes trágicos, que tienen relación con un lugar o una familia, se agrupan en “ciclos”. Destacan los de Troya, Micenas y el que vamos a tratar, el ciclo de Tebas.

El *ciclo de Tebas* gira en torno a la fundación de la ciudad y a la figura de **Edipo**. Por medio de las diferentes “patatas” trataremos los siguientes puntos:

- I. [El rapto de Europa. La fundación de Tebas.](#)
- II. [Edipo I: la fuerza del oráculo.](#)
- III. [Edipo II: la Esfinge.](#)
- IV. [Edipo III: la verdadera tragedia. Antígona I.](#)
- V. [Edipo IV: Eteocles y Polinices. Antígona II.](#)
- VI. [La tragedia griega I: personajes femeninos.](#)
- VII. [La tragedia griega II: sus autores.](#)



Μιτοσλογοσ

Blog dedicado al mundo clásico, en especial al griego y a su mitología.

Buscar

DOMINGO, 8 DE JUNIO DE 2008

Ciclo Micénico



Tántalo fue castigado por los dioses por haber matado a su hijo y posteriormente cocinado y ofrecido de comida a los dioses. Todos los dioses se dieron cuenta, excepto Démeter que se comió su hombro.

Los dioses castigaron a Tántalo a estar sumergido en agua hasta el cuello y no poder beber puesto que cuando lo intentaba el nivel del agua bajaba, además por encima de su cabeza colgaban toda clase de frutas, pero cuando intentaba comer un soplo de viento las ponía fuera de su alcance.

Reconstruyen a Pélops, le hacen un hombro de marfil y lo hacen rey de Elis. Tiene dos hijos, Tiestes y Atreo con Hipodamia y uno, Crisipo, con una ninfa. Siempre quiso más a este último y los otros dos, celosos, lo mataron. Pélops los maldice y los exilia. Ellos se refugian en Micenas donde se alternan en el gobierno hasta que un día aparece un cordero de oro entre el ganado de Atreo que su mujer roba para regalárselo a Tiestes, que era su amante.

Atreo mata a los hijos de Tiestes como venganza hirviéndolos en una caldera y expulsa a Tiestes. Este a instancias del oráculo viola a su propia hija, Pelópiá, y de aquí nace Egisto. Que fue amamantado por una cabra enviada por Hermes.

Atreo se casa con Pelópiá y cría a Egisto creyendo que es su propio hijo. Cuando crece el niño, Atreo le pide que mate a Tiestes, pero este, sabiendo que Tiestes es su verdadero padre, decide matar a Atreo y dar el reino a su padre.

Los dos hijos de Atreo, Agamenón y Menelao, se van hacia Etóliá y cuando crecen vuelven a Micenas y con la ayuda de Tindáreo expulsan a Tiestes.

Tindáreo estaba casado con Leda, que tuvo dos pares de gemelos, Cástor y Pólux y Helena y Clitemnestra, frutos de una unión con Zeus. Con el tiempo Helena se convirtió en la mujer más bella de Grecia y se casó con Menelao, hermano del marido de su hermana, Agamenón.

Su rapto por parte de Paris fue el desencadenante de la guerra de Troya y después de esta Agamenón es asesinado por su mujer, por haber sacrificado a su hija a Ártemis para obtener vientos favorables. Pero Orestes vengó la muerte de su padre matando a su propia madre y a Egisto. Finalmente huye hacia Atenas.

Publicado por mitoslogos en 04:08

Sin comentarios:

Publicar un comentario en la entrada

[Entrada más reciente](#)

[Página principal](#)

[Entrada antigua](#)

Suscribirse a: [Enviar comentarios \(Atom\)](#)

¿QUÉ HISTORIA DE AMOR OS HA GUSTADO MÁS?

Piramo y Tisbe	1 (100%)
Hero y Leandro	0 (0%)
Procris y Céfaló	0 (0%)
Filemón y Baucis	0 (0%)

Encuesta cerrada

FECHA

1/13: Idus Ianuariae

081104

contador de visitas

ENTRADAS POPULARES



Curioso mito sobre el origen de la humanidad Según la literatura órfica, se dice que Zeus violó a su madre Rea, a la cual se identificaba con Démeter. De esa unión nació Perséfone y ...



Pegaso Este caballo alado es uno de los equinos más celebres junto a Rocinante (caballo de Don Quijote de la Mancha), Babieca (el del Cid), Bucé...



Aedos y rapsodos Los aedos y los rapsodos eran unos personajes que en la antigua grecia se dedicaban a difundir poemas épicos tanto de gestas bélicas como ...



Hiperión Era uno de los doce Titanes, o sea los hijos de Urano y Gea y por tanto era hermano de Cronos y Rea (padres de la primera generación de d...



Démeter En la mitología griega Deméter era la diosa de la agricultura, los romanos la conocían como Ceres. Sus símbolos eran la corona de espigas y ...

BLOG ARCHIVE

▼ 2008 (70)

► mayo (26)

▼ junio (15)

Teatro

La tragedia

La comedia

Ciclo

Troyano

Heracles

¿ Como era el mundo? para los primeros griegos

Ciclo

Micénico

Jasón

Castigos

Las Moscas (fabula de Esopo)

LA sibila de Cumas

Hermes

Zeus

El león y el ratón

Hefesto

► julio (9)

► agosto (7)

► septiembre (9)

► octubre (3)

► noviembre (1)

► 2009 (7)

► 2010 (5)

► 2011 (33)

► 2012 (6)

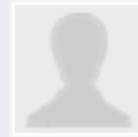

Irene Martínez Jaspe's Public Tags

5 followings, 4 followers

 Following
[Library](#)[Network](#)[Groups](#)[Profile](#)[Tags](#)[Sort By Irenemjaspe's Usage](#)[Sort By Community Usage](#)[Sort By Alphabetic](#)

[Dionisias](#) (1), [Dionisias Rural...](#) , [Dioniso](#) (2), [Grandes](#) (1), [Grandes Dionisi...](#), [Grandes Dionis...](#) , [Leneas](#) (2), [Rurales](#) (1), [Tespis](#) (1), [actuacion](#) (2), [amor platónico](#) (1), [asientos](#) (1), [atenienses](#) (1), [autores](#) (1), [belleza](#) (1), [biografía](#) (1), [canto](#) (2), [cinco](#) (1), [claro](#) (1), [claves](#) (1), [comedia](#) (2), [comedias](#) (2), [comer](#) (2), [concepto errón...](#) , [coro](#) (1), [cualquier atenie...](#) , [danza](#) (3), [días](#) (1), [diciembre](#) (2), [ditrambo](#) (1), [diálogo](#) (1), [embajadores](#) (1), [esclavos](#) (3), [estatua](#) (1), [etapas](#) (1), [extranjeros](#) (3), [febrero](#) (2), [fecundación](#) (1), [festivales](#) (1), [fiestas](#) (3), [fijos](#) (1), [filosofía](#) (2), [griego](#) (1), [hombres](#) (1), [ideas](#) (1), [localidades](#) (2), [magistrados](#) (1), [marzo](#) (2), [masas](#) (2), [mucho texto](#) (1), [mujeres](#) (3), [musica](#) (2), [niños](#) (2), [no correspondi...](#) , [no_tag](#) (7), [obras](#) (1), [pensamiento](#) (1), [platon](#) (1), [platón](#) (2), [pobres](#) (2), [pocas imágene...](#) , [poeta ganador](#) (1), [política](#) (2), [precedente](#) (1), [primer actor](#) (1), [privilegiados](#) (2), [procesión](#) (2), [publico](#) (2), [publico ingrato](#) (1), [público](#) (2), [reir](#) (2), [rico](#) (1), [ricos](#) (1), [sacerdotes](#) (1), [sacrificio de un ...](#) , [satira](#) (2), [segundo actor](#) (1), [sátira](#) (2), [teatro](#) (1), [teatro griego](#) (4), [texto claro](#) (1), [todo el día](#) (2), [tragedias](#) (4), [trastos](#) (1), [vegetación](#) (1), [vendimia](#) (1)



¿Mac lento?
 Haz que vaya >25% más rápido con MacKeeper

[Descargar ahora](#)

[↑ Move to top](#)

My Shortcuts

- [My Library](#)
- [My Friends](#)
- [My Network](#)
- [My Groups](#)
- [My Profile](#)
- [My Account Settings](#)

Diigo Tools

- [Diigo Toolbar \(Firefox, IE\)](#)
- [Diigolet For All Browsers](#)
- [Diigo Chrome Extension](#)
- [Import Bookmarks](#)
- [Save to Delicious](#)
- [Auto Blog Post](#)

Help Center

- [User Forum](#)
- [Take A Tour](#)
- [How To Use Toolbar](#)
- [How To Use Diigolet](#)
- [Educator Accounts FAQ](#)
- [Learn More](#)

Inicio

Buscador

Encuentra rápido la bio que buscas

Índices

Los personajes por orden alfabético

Monografías

Las figuras clave de la historia

Reportajes

Los protagonistas de la actualidad

Compártelo



Platón

Filósofo griego (Atenas, 427 - 347 a. C.). Nació en el seno de una familia aristocrática, abandonó su vocación política por la Filosofía, atraído por Sócrates. Siguió a éste durante veinte años y se enfrentó abiertamente a los sofistas (Protágoras, Gorgias...). Tras la muerte de Sócrates (399 a. C.), se apartó completamente de la política; no obstante, los temas políticos ocuparon siempre un lugar central en su pensamiento, y llegó a concebir un modelo ideal de Estado. Viajó por Oriente y el sur de Italia, donde entró en contacto con los discípulos de Pitágoras; luego pasó algún tiempo prisionero de unos piratas, hasta que fue rescatado y pudo regresar a Atenas.

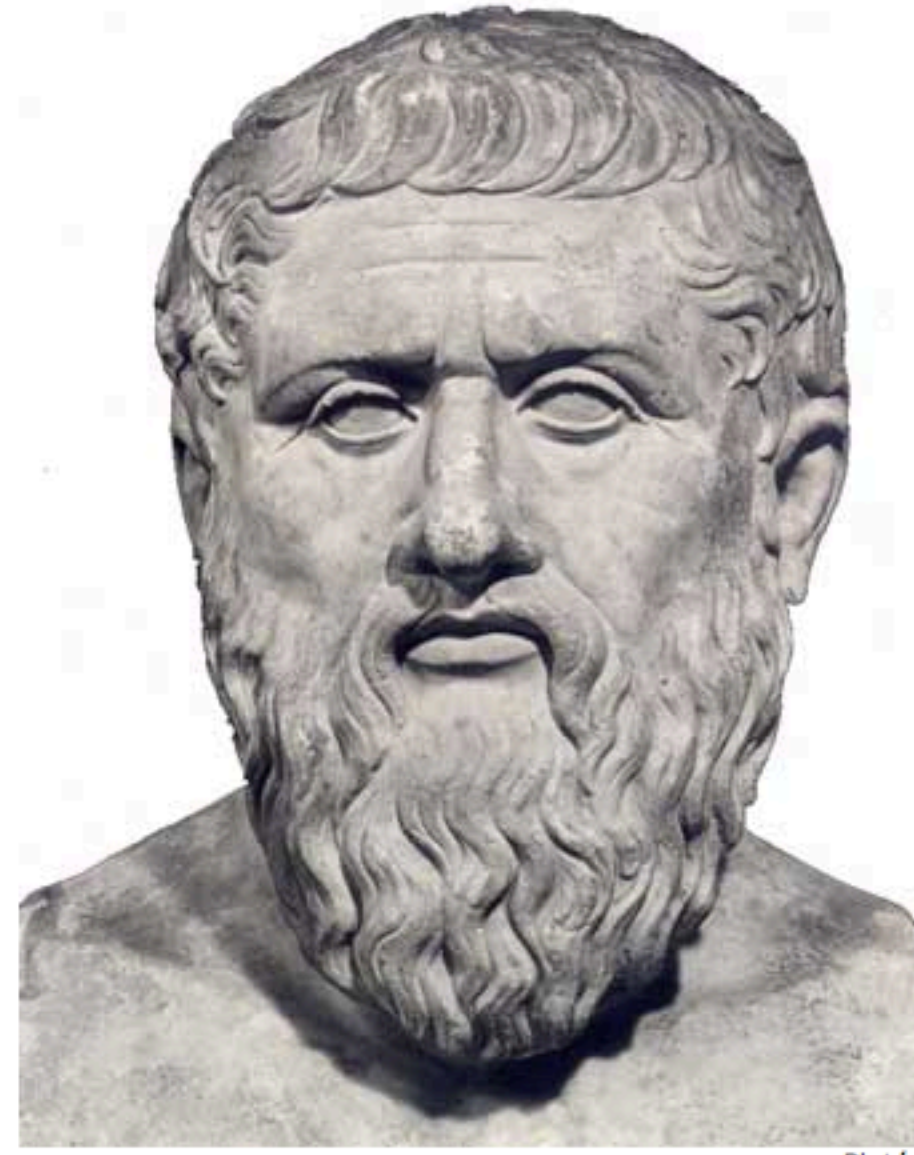

Platón

Allí fundó una escuela de Filosofía en el 387, situada en las afueras de la ciudad, junto al jardín dedicado al héroe Academo, de donde procede el nombre de *Academia*. La Escuela, una especie de secta de sabios organizada con sus reglamentos, residencia de estudiantes, biblioteca, aulas y seminarios especializados, fue el precedente y modelo de las modernas instituciones universitarias.

En ella se estudiaba y se investigaba sobre todo tipo de asuntos, dado que la Filosofía englobaba la totalidad del saber, hasta que paulatinamente fueron apareciendo -en la propia Academia- las disciplinas especializadas que darían lugar a ramas diferenciadas del saber, como la Lógica, la Ética o la Física. Pervivió más de novecientos años, hasta que Justiniano la mandó cerrar en el 529 d. C., y en ella se educaron personajes de importancia tan fundamental como [Aristóteles](#).

A diferencia de Sócrates, que no dejó obra escrita, los trabajos de Platón se han conservado casi completos y se le considera por ello el fundador de la Filosofía académica (a pesar de que su obra es fundamentalmente un desarrollo del pensamiento socrático). La mayor parte están escritos en forma de *Diálogos*, como los de *La República*, *Las Leyes*, *El Banquete*, *Fedro* o *Fedón*.

El contenido de estos escritos es una especulación metafísica, pero con evidente orientación práctica. El mundo del verdadero ser es el de las ideas, mientras que el mundo de las apariencias que nos rodean está sometido a continuo cambio y degeneración. Igualmente, el hombre es un compuesto de dos realidades distintas unidas accidentalmente: el cuerpo mortal (relacionado con el mundo sensible) y el alma inmortal (perteneciente al mundo de las ideas, que contempló antes de unirse al cuerpo). Este hombre dual sólo podría conseguir la felicidad mediante un ejercicio continuado de la virtud para perfeccionar el alma; y la virtud significaba, ante todo, la justicia, compendio armónico de las tres virtudes particulares, que correspondían a los tres componentes del alma: sabiduría de la razón, fortaleza del ánimo y templanza de los apetitos. El hombre auténtico será, para Platón, aquel que consiga vincularse a las ideas a través del conocimiento, acto intelectual -y no de los sentidos- consistente en que el alma recuerde el mundo de las ideas del cual procede.

Sin embargo, la completa realización de este ideal humano sólo puede realizarse en la vida social de la comunidad política, donde el Estado da armonía y consistencia a las virtudes individuales. El Estado ideal de Platón sería una República formada por tres clases de ciudadanos -el pueblo, los guerreros y los filósofos-, cada una con su misión específica y sus virtudes características: los filósofos serían los llamados a gobernar la comunidad, por poseer la virtud de la sabiduría; mientras que los guerreros velarían por el orden y la defensa, apoyándose en su virtud de la fortaleza; y el pueblo trabajaría en actividades productivas, cultivando la templanza.

Platón : Conozca más

www.logosofia.org.br/es/

La Ciencia del Conocimiento de sí mismo. Gane un libro gratis.



Gestión anuncios >

Las dos clases superiores vivirían en un régimen comunitario donde todo (bienes, hijos y mujeres) pertenecería al Estado, dejando para el pueblo llano instituciones como la familia y la propiedad privada; y sería el Estado el que se encargaría de la educación y de la selección de los individuos en función de su capacidad y sus virtudes, para destinarlos a cada clase. La justicia se lograría colectivamente cuando cada individuo se integrase plenamente en su papel, subordinando sus intereses a los del Estado.

Platón intentó plasmar en la práctica sus ideas filosóficas, aceptando acompañar a su discípulo Dión como preceptor y asesor del joven rey Dionisio II de Siracusa; el choque entre el pensamiento idealista del filósofo y la cruda realidad de la política hizo fracasar el experimento por dos veces (367 y 361 a. C.).

Sin embargo, las ideas de Platón siguieron influyendo -por sí o a través de su discípulo Aristóteles- sobre toda la historia posterior del mundo occidental: su concepción dualista del ser humano o la división de la sociedad en tres órdenes funcionales serían ideas recurrentes del pensamiento europeo durante siglos. Al final de la Antigüedad, el platonismo se enriqueció con la obra de Plotino y la escuela neoplatónica (siglo III d. C.).

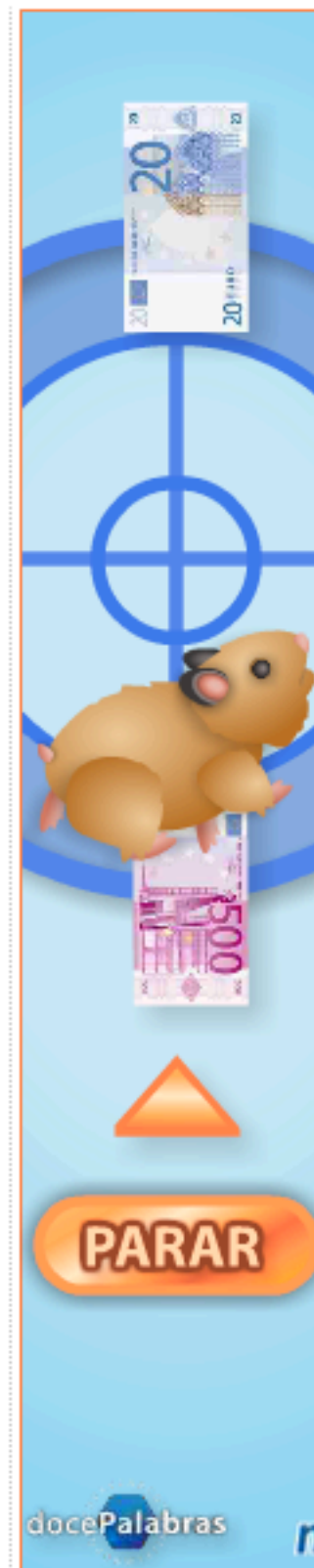

Esta página habla sobre la biografía de Platón y su pensamiento sobre el Mundo de las Ideas. Es de Biografías y Vidas. No hay mucho texto y es fácil de comprender. Hay una imagen de una escultura sobre Platón.

www.biografiasyvidas.com/...platon.htm - Save - Preview

platón biografía ideas política filosofía pocas imágenes texto claro



Filósofo griego (Atenas, 427 - 347 a. C.).

abandonó su vocación política por la Filosofía, atraído por Sócrates. Siguió a éste durante veinte años y se enfrentó abiertamente a los sofistas

los temas políticos ocuparon siempre un lugar central en su pensamiento, y llegó a concebir un modelo ideal de Estado.

fundó una escuela de Filosofía en el 387, situada en las afueras de la ciudad

En ella se estudiaba y se investigaba sobre todo tipo de asuntos

hasta que paulatinamente fueron apareciendo

las disciplinas especializadas que darían lugar a ramas diferenciadas del saber

los trabajos de Platón se han conservado casi completos y se le considera por ello el fundador de la Filosofía académica

La mayor parte están escritos en forma de *Diálogos*, como los de *La República*, *Las Leyes*, *El Banquete*, *Fedro* o *Fedón*.

El mundo del verdadero ser es el de las ideas, mientras que el mundo de las apariencias que nos rodean está sometido a continuo cambio y degeneración. Igualmente, el hombre es un compuesto de dos realidades distintas unidas accidentalmente: el cuerpo mortal (relacionado con el mundo sensible) y el alma inmortal (perteneciente al mundo de las ideas, que contempló antes de unirse al cuerpo). Este hombre dual sólo podría conseguir la felicidad mediante un ejercicio continuado de la virtud para perfeccionar el alma

y la virtud significaba, ante todo, la justicia, compendio armónico de las tres virtudes particulares, que correspondían a los tres componentes del alma: sabiduría de la razón, fortaleza del ánimo y templanza de los apetitos

El hombre auténtico será

aquel que consiga vincularse a las ideas a través del conocimiento

puede realizarse en la vida social de la comunidad política, donde el Estado da armonía y consistencia a las virtudes individuales. El Estado ideal de Platón sería una República formada por tres clases de ciudadanos

los filósofos serían los llamados a gobernar la comunidad, por poseer la virtud de la sabiduría; mientras que los guerreros velarían por el orden y la defensa, apoyándose en su virtud de la fortaleza; y el pueblo trabajaría en actividades productivas, cultivando la templanza.

dos clases superiores vivirían en un régimen

comunitario donde todo (bienes, hijos y mujeres) pertenecería al Estado, dejando para el pueblo llano instituciones como la familia y la propiedad privada; y sería el Estado el que se encargaría de la educación y de la selección de los individuos en función de su capacidad y sus

virtudes, para destinarlos a cada clase

La justicia se lograría colectivamente cuando cada individuo se integrase plenamente en su papel, subordinando sus intereses a los del Estado.

las ideas de Platón siguieron influyendo -por sí o a través de su discípulo Aristóteles- sobre toda la historia posterior del mundo occidental: su concepción dualista del ser humano o la división de la sociedad en tres órdenes funcionales serían ideas recurrentes del pensamiento europeo durante siglos.



Biografía de Platón.

from web site

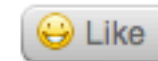

Platón fue un filósofo griego nacido en Atenas (427 - 347 a.C.). Se dedicó a la filosofía, atraído por Sócrates. Abandonó la política pero los temas políticos siempre fueron importantes en su pensamiento, y llegó a concebir un modelo ideal de Estado. Fundó una escuela de filosofía en el 387. En ella se estudiaba y se investigaba sobre todo tipo de asuntos, hasta que fueron apareciendo las disciplinas especializadas que darían lugar a las ramas diferenciadas del saber.

Los trabajos de Platón se han conservado casi completos y se le considera el fundador de la filosofía académica. La mayor parte están escritos en forma de Diálogos, como los de La República, Las Leyes, El Banquete, Fedro o Fedón.

En sus obras decía que el mundo del verdadero ser es el de las ideas: el hombre está compuesto de dos realidades distintas unidas accidentalmente: el cuerpo mortal y el alma inmortal, la cual pertenece al mundo de las ideas. Para conseguir la felicidad, el hombre debería practicar la virtud para perfeccionar el alma. La gran virtud corresponde a la justicia, que se obtiene teniendo las tres virtudes que la componen: sabiduría de la razón, fortaleza del ánimo y templanza de los apetitos.

Esto también puede realizarse en la vida social. El Estado ideal de Platón sería una República formada por tres clases de ciudadanos: los filósofos serían los gobernantes por tener la sabiduría; los guerreros velarían por el orden y la defensa por tener la fuerza; y el pueblo trabajaría en actividades productivas por tener la templanza.

Los filósofos y los guerreros vivirían en un régimen comunitario donde todo pertenecería al Estado, dejando para el pueblo llano instituciones como la familia y la propiedad privada; y sería el Estado el que se encargaría de la educación y la selección de los individuos en función de su capacidad y sus virtudes, para destinarlos a cada clase.

Las ideas de Platón siguieron influyendo sobre toda la historia posterior del mundo occidental: su concepción dualista del ser humano o la división de la sociedad en tres ordenes funcionales serían ideas recurrentes del pensamiento europeo durante siglos.



Saved by [Irene Martínez Jaspe](#)
on 2012-10-30

Comments (0)

Add Your Comment



Francisco J. Santos 2013-01-13 16:16



¿Mac lento?
Haz que vaya >25% más rápido con MacKeeper

[Descargar ahora](#)

My Shortcuts

- [My Library](#)
- [My Friends](#)
- [My Network](#)
- [My Groups](#)
- [My Profile](#)
- [My Account Settings](#)

Diigo Tools

- [Diigo Toolbar \(Firefox, IE\)](#)
- [Diigolet For All Browsers](#)
- [Diigo Chrome Extension](#)
- [Import Bookmarks](#)
- [Save to Delicious](#)
- [Auto Blog Post](#)

Help Center

- [User Forum](#)
- [Take A Tour](#)
- [How To Use Toolbar](#)
- [How To Use Diigolet](#)
- [Educator Accounts FAQ](#)
- [Learn More](#)



Amor platónico

from web site

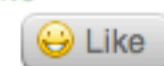
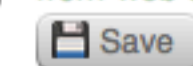

Se entiende por amor platónico "un amor no correspondido que permanece como inalcanzable". Se supone que esto fue lo que Platón pensaba del amor, pero es un error, porque se malinterpreta.

Según Platón, el amor es un estímulo con el que se conoce y se contempla la Belleza.

Las fases son: apreciación de la belleza física en una persona, apreciación de la belleza física en general y la apreciación de la belleza del alma... Al final, se acaba conociendo a la Belleza apasionada, pura y desinteresadamente. Conclusión: el amor platónico no es tener un amor imposible, sino que consiste en amar las Ideas eternas, inteligibles y perfectas. El auténtico amor no es el que se dirige a una persona sino el que se orienta hacia la naturaleza trascendental de la Belleza en sí.

El en Renacimiento, Marco Ficino desarrolló el concepto actual de amor platónico. Su teoría es que la gente esta unida en la sociedad gracias al amor y que todas las partes del universo se mantienen unidas por lazos del amor compasivo.



Saved by [Irene Martínez Jaspe](#)
on 2012-10-30

Comments (0)

Add Your Comment



Francisco J. Santos 2013-01-13 16:18



Slow Mac?

Download MacKeeper to Speed up your Mac!

[Free Download](#)

My Shortcuts

- [My Library](#)
- [My Friends](#)
- [My Network](#)
- [My Groups](#)
- [My Profile](#)
- [My Account Settings](#)

Dilgo Tools

- [Dilgo Toolbar \(Firefox, IE\)](#)
- [Dilgolet For All Browsers](#)
- [Dilgo Chrome Extension](#)
- [Import Bookmarks](#)
- [Save to Delicious](#)
- [Auto Blog Post](#)

Help Center

- [User Forum](#)
- [Take A Tour](#)
- [How To Use Toolbar](#)
- [How To Use Dilgolet](#)
- [Educator Accounts FAQ](#)
- [Learn More](#)



¿Mac lento? ¡Descarga MacKeeper para aumentar la velocidad de tu Mac!

Descarga gratuita

Las claves del pensamiento de Platón



El origen social de Platón y su pensamiento político

Anuncios Google [Platón](#) [Pensamiento](#) [Filosofía](#) [Aristóteles](#)

05-oct-2009 [José Vicente Mestre Chust](#) [Tweet](#) 0 [+1](#) 0 [Me gusta](#) 0

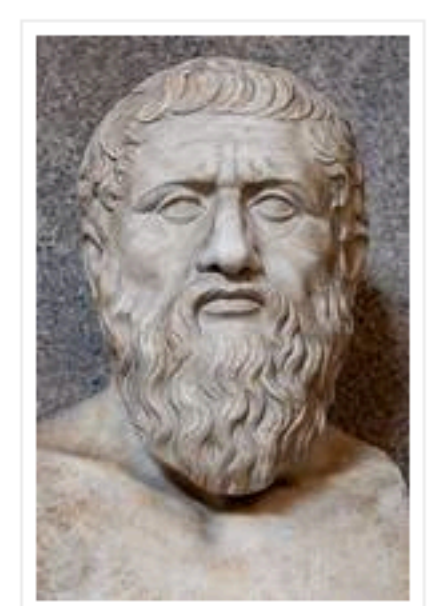

Platón - (Wikipedia Commons)

La política y su rechazo a la democracia lleva a Platón a crear su sistema filosófico: la democracia, que acabó matando a Sócrates, debe dar paso a la aristocracia.

Platón (428-347 a C) es uno de los autores más importantes de todos los tiempos. Es un gran **concedor de la filosofía presocrática**, la cual será utilizada a la hora de elaborar su pensamiento.

Influencias presocráticas

- **Heráclito**. Platón creará un mundo totalmente sometido al cambio, y, por tanto, incognoscible, tal y cómo es el mundo de Heráclito: el Mundo Sensible.
- **Parménides**. Platón creará un mundo similar, pero no igual, al Ser de Parménides: El Mundo Inteligible. La diferencia más importante será que Platón no considerará la existencia de un solo Ser, sino de muchos seres diferentes y diferenciados (las Ideas). Esto hará que sea cognoscible.
- **Pitágoras**. La visión dual de Pitágoras, especialmente la concepción del alma como prisionera de un cuerpo será aceptada por Platón.
- **Sócrates**. El Mundo de las Ideas estará formado por universales, concepto que toma Platón de su maestro Sócrates, al igual que una cierta concepción ética del conocimiento.

La motivación filosófica

Hay que tener presente a la hora de entender el planteamiento filosófico de Platón, cuál es la motivación filosófica, y cuál es el origen social de Platón. **Platón formaba parte de la clase alta de Atenas**, ya que un antepasado suyo había sido el último rey de Atenas. **Platón odia** el sistema político imperante en Atenas (la **Democracia**) haciendo responsable a los **Sofistas y pluralistas** de este sistema político. Así pensará que para poder cambiar el sistema político, **deberá crear un sistema filosófico que lo legitime**. Por eso podemos decir que **la razón fundamental** que impulsa a filosofar a Platón, la cual es el destino final de su pensamiento, **es política: acabar con la democracia e instaurar un régimen aristocrático**. Su vida, y los diversos intentos por poner en práctica los postulados de su República, así lo demuestran.

La influencia de Sócrates sobre Platón

Platón fue discípulo directo de **Sócrates**, y escribió varios diálogos en los que Sócrates es el protagonista, aunque la Filosofía que encontramos no sea socrática, sino la de Platón. Sin embargo, **durante un cierto tiempo, Platón pensaba igual que Sócrates**, y lo que expresa en sus primeros textos es filosofía socrática, **evolucionando poco a poco hacia pensamientos más independientes**.

Anuncios Google [Social Bookmarking](#) 600 Social Bookmarking Submissions Just \$45! Buy Today. [www.WLMarketing.com](#)
[Bookmarks for PDF, CHM...](#) Add bookmarks and hyperlinks to any locations in PDF, CHM, MSDN and web [www.BookmarkDocs.com](#)

Las etapas de su pensamiento

Así, Platón tiene un **proceso evolutivo**, iniciando su pensamiento con una etapa puramente socrática, para, poco a poco, ir perfilando su propio pensamiento:

1. **Etapa socrática**: los textos expresan filosofía totalmente socrática. Son los escritos de juventud: **"Los enamorados"** y **"Apología de Sócrates"**.
2. **Etapa de Transición**: aunque todavía no podemos calificar como **platónicos**, ya empieza a **separarse** de los pensamientos de su maestro. Entre estos escritos, destacan **"Hipias"**, **"Menón"** y **"Cratilo"**.
3. **Etapa de Madurez**: Los textos muestran ya totalmente **Filosofía Platónica**. Son los casos de **"Fedón"**, **"Fedro"** y **"La República"**.
4. **Etapa Crítica**: Platón pone en **duda** su pensamiento anterior. Escribe **"El Político"**, **"El Sofista"**, **"Parménides"** y **"Teeteto"**.
5. **Etapa Post-crítica**: Vuelve a su **pensamiento propio**. **"Las leyes"** y **"Timeo"**.

El rechazo a la democracia de Atenas

Finalmente, se debería tener presente la política democrática de Atenas como elemento que determina el pensamiento político de Platón (no se debe olvidar que este es el auténtico motor de su pensamiento filosófico). La **Democracia de Atenas una democracia directa** donde todos los **ciudadanos** son considerados con las **mismas capacidades políticas**, y, por ello, algunos **cargos públicos** son sorteados. Platón propone un **sistema político más elitista**, con ciertas similitudes con la Esparta vencedora en la **Guerra del Peloponeso**, considerando que **no todos los seres humanos tienen las mismas capacidades** y, como es lógico, los **más capacitados** son los que deberían gobernar la ciudad.

Anuncios Google [Remove PDF Password](#) [www.PdfKey.com](#)
PDFKey Pro immediately removes the owner password from PDF files.
[FarmaPromo](#) [Farmapromo.com/Descuentos](#)
¡Increíbles precios en FarmaPromo! Todos los artículos de parafarmacia
[Baje Traductor Gratuito](#) [www.Babylon.com](#)
Traduzca de 77 Idiomas. Aproveche y Baje Ahora Mismo!

Copyright del artículo: [José Vicente Mestre Chust](#). Contacta con el autor de este artículo para obtener su permiso y autorización expresa para poder usar o publicar su contenido de forma total o parcial.

 **José Vicente Mestre Chust** - Profesor de Filosofía en la Universitat Oberta de Catalunya (UOC), soy miembro de Amnistía Internacional y especialista en ...

[Imprimir](#) [Tweet](#) 0 [+1](#) 0 [Me gusta](#) 0

Anuncios Google

[Fix Explorer Problems](#) Internet-Explorer.ErrorTeck.com
Explorer Errors Fixed Instantly! Download & Fix Now – Takes 3 Min.

[Free Stock Photos](#) Dreamstime.com
Create a Free Account and Download High Resolution Images for Free.

[Pdf](#) [www.business.com](#)
Find Document Processing Software Vendors in our Business Directory

[Tratamiento Criolipólisis](#) Criolipolisis.Offerum.com
Ofertas Tratamiento Criolipólisis. Descuentos de hasta el 90%.

[Soporte Técnico Pdf](#) JustAnswer.es/PDF
7 Expertos de IT están en línea. Pregunte y obtenga su respuesta ya!

[Brain Games That Work](#) [www.lumosity.com](#)
Tools For Retooling the Brain Improve Memory, Attention and IQ

[Desarrollo Web](#) [www.vitovi.com](#)
Web dinámica, tu gestionas los contenidos: textos y fotos

ARTÍCULOS RELACIONADOS

-  **Grecia: filosofía, dioses, política, sociedad, música y escritura**
-  **Diferencias entre el pensamiento de Platón y Aristóteles**
-  **Critón y Sócrates**

[Más artículos en filosofía antigua >](#)

 **néctar**
Salud en positivo

Infórmate en el 91 384 04 29 o en [www.nectar.es](#)

Advertisement 

 **néctar**
Salud en positivo

Infórmate en el 91 384 04 29 o en [www.nectar.es](#)

Advertisement 

[Escribe para nosotros](#) [¡Envía tu solicitud!](#)



Claves del pensamiento de Platón

from web site

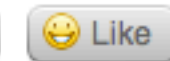

Platón fue uno de los autores mas importantes de la historia. Era discípulo de Sócrates, por lo tanto conocía bien su filosofía.

Sus influencias presocráticas fueron: Heráclito (Platón crea el Mundo Sensible), Parménides (Platón crea un Mundo Inteligible), Pitágoras (Platón acepta su visión dual) y Sócrates.

Platón formaba parte de la clase alta de Atenas y odiaba la Democracia. Para cambiar la Democracia, pensaba que debía crear un sistema filosófico que lo legitimase. Acabar con la democracia e instaurar un régimen aristocrático fue la motivación de Platón para empezar a filosofar.

Al ser discípulo de Sócrates, Platón al principio pensaba igual que el, aunque más tarde evolucionó hacia pensamientos más independientes.

En su pensamiento paso por varias etapas, que fueron: la Etapa Socrática (pensaba igual que Sócrates y escribió "Los enamorados" y "Apología de Sócrates"), la Etapa de Transición (sus pensamientos comenzaban a ser más independientes y escribió "Hippias", "Menón" y "Cratilo"), la Etapa de Madurez (pensamiento totalmente platónico y escribió "Fedón", "Fedro" y "La República"), la Etapa Crítica (dudó un poco de su pensamiento anterior y escribió "El Político", "El Sofista", "Parménides" y "Teeteto") y la Etapa Post-Socrática (vuelve a su pensamiento anterior y escribe "Las Leyes" y "Timeo").

La democracia ateniense era directa y todos los ciudadanos tenían los mismos derechos políticos y algunos cargos públicos eran sorteados. Platón propone un sistema político más elitista, considerando que no todos los seres humanos tienen las mismas capacidades y solo los más capacitados podrían gobernar la ciudad.



Saved by Irene Martínez Jaspe
on 2012-10-31

Comments (0)

Add Your Comment



Francisco J. Santos 2013-01-13 16:20

Renueva
tu seguro
de coche

GRATIS

Y para tus
amigos

50€ DE
DCTO

INFORMATE
AQUI



My Shortcuts

- My Library
- My Friends
- My Network
- My Groups
- My Profile
- My Account Settings

Diigo Tools

- Diigo Toolbar (Firefox, IE)
- Diigolet For All Browsers
- Diigo Chrome Extension
- Import Bookmarks
- Save to Delicious
- Auto Blog Post

Help Center

- User Forum
- Take A Tour
- How To Use Toolbar
- How To Use Diigolet
- Educator Accounts FAQ
- Learn More



WIKIPEDIA La enciclopedia libre

Portada

Actualidad

Cambios recientes

Páginas nuevas

Página aleatoria

Donaciones

Notificar un error

Impresión/Exportar

Crear un libro

Descargar como PDF

Versión para imprimir

Herramientas

En otros idiomas

العربية

Български

Беларуская

Cesky

Deutsch

Ελληνικά

English

Español

فارسی

Français

עברית

Hrvatski

Magyar

Bahasa Indonesia

Italiano

日本語

Қазақша

한국어

Македонски

ქართული

Հայերեն

Հայերեն

हिन्दी

Italiano

ქართული

Қазақша

Հայերեն

Հայերեն

हिन्दी

Italiano

ქართული

Қазақша

Հայերեն

Հայերեն

हिन्दी

Italiano

ქართული

Қазақша

Հայերեն

Հայերեն

हिन्दी

Italiano

ქართული

Қазақша

Հայերեն

Հայերեն

हिन्दी

Italiano

ქართული

Қазақша

Հայերեն

Հայերեն

हिन्दी

Italiano

ქართული

Қазақша

Հայերեն

Հայերեն

हिन्दी

Italiano

ქართული

Қазақша

Հայերեն

Հայերեն

हिन्दी

Italiano

ქართული

Қазақша

Հայերեն

Հայերեն

हिन्दी

Italiano

ქართული

Қазақша

Հայերեն

Հայերեն

हिन्दी

Italiano

ქართული

Қазақша

Հայերեն

Հայերեն

हिन्दी

Italiano

ქართული

Қазақша

Հայերեն

Հայերեն

हिन्दी

Italiano

ქართული

Қазақша

Հայերեն

Հայերեն

हिन्दी

Italiano

ქართული

Қазақша

Հայերեն

Հայերեն

हिन्दी

Italiano

ქართული

Қазақша

Հայերեն

Հայերեն

हिन्दी

Italiano

ქართული

Қазақша

Հայերեն

Հայերեն

हिन्दी

Italiano

ქართული

Қазақша

Հայերեն

Հայերեն

हिन्दी

Italiano

ქართული

Қазақша

Հայերեն

Հայերեն

हिन्दी

Italiano

ქართული

Қазақша

Հայերեն

Հայերեն

हिन्दी

Italiano

ქართული

Қазақша

Հայերեն

Հայերեն

हिन्दी

Italiano

ქართული

Қазақша

Հայերեն

Հայերեն

हिन्दी

Italiano

ქართული

Қазақша

Հայերեն

Հայերեն

हिन्दी

Italiano

ქართული

Қазақша

Հայերեն

Հայերեն

हिन्दी

Italiano

ქართული

Қазақша

Հայերեն

Հայերեն

हिन्दी

Italiano

ქართული

Қазақша

Հայերեն

Հայերեն

हिन्दी

Italiano

ქართული

Қазақша

Հայերեն

Հայերեն

हिन्दी

Italiano

ქართული

Қазақша

Հայերեն

Հայերեն

हिन्दी

Italiano

ქართული

Қазақша

Հայերեն

Հայերեն

हिन्दी

Italiano

ქართული

Қазақша

Հայերեն

Հայերեն

हिन्दी

Italiano

ქართული

Қазақша

Հայերեն

Հայերեն

हिन्दी

Italiano

ქართული

Қазақша

Հայերեն

Հայերեն

हिन्दी

Italiano

ქართული

Қазақша

Հայերեն

Հայերեն

हिन्दी

Italiano

ქართული

Қазақша

Հայերեն

Հայերեն

हिन्दी

Italiano

ქართული

Қазақша

Հայերեն

Հայերեն

हिन्दी

Italiano

ქართული

Қазақша

Հայերեն

Հայերեն

हिन्दी

Italiano

ქართული

Қазақша

Հայերեն

Հայերեն

हिन्दी

Italiano

ქართული

Қазақша

Հայերեն

Հայերեն

हिन्दी

Italiano

ქართული

Қазақша

Հայերեն

Հայերեն

हिन्दी

Italiano

ქართული

Қазақша

Հայերեն

Հայերեն

हिन्दी

Italiano

ქართული

Қазақша

Հայերեն

Հայերեն

हिन्दी

Italiano

ქართული

Қазақша

Հայերեն

Հայերեն

हिन्दी

Italiano

ქართული

Қазақша

Հայերեն

Հայերեն

हिन्दी

Italiano

ქართული

Қазақша

Հայերեն

Հայերեն

हिन्दी

Italiano

ქართული

Қазақша

Հայերեն

Հայերեն

हिन्दी

Italiano

ქართული

Қазақша

Հայերեն

Հայերեն

हिन्दी

Italiano

ქართული

Қазақша

Հայերեն

Հայերեն

हिन्दी

Italiano

ქართული

Қазақша

Հայերեն

Հայերեն

हिन्दी

Italiano

ქართული

Қазақша

Հայերեն

Հայերեն

हिन्दी

Italiano

ქართული

Қазақша

Հայերեն

Հայերեն

हिन्दी

Italiano

ქართული

Қазақша

Հայերեն

Հայերեն

हिन्दी

Italiano

ქართული



Teatro de la Antigua Grecia: las fiestas y el público.

from web site teatro griego fiestas festivales Grandes Dionisias Leneas Rurales Dioniso febrero marzo diciembre procesión cinco días atenienses extranjeros autores tragedias satira comedias público asientos fijos magistrados sacerdotes embajadores pobres rico

Es una cultura teatral que nació en Atenas entre los años 550 a.C y el 220 a.C

Las principales fiestas y festivales eran Las Grandes Dionisias, Las Leneas y Las Dionisias Rurales. El teatro estaba vinculado a la celebración de festivales y ritos religiosos. Uno de los más antiguos se celebraba en el mes de febrero en honor al dios Dioniso. Chicos y chicas atenienses llevaban ramos de flores durante una procesión. Estas celebraciones duraban cinco días: en el primero se abrían los cántaros en los que se había conservado el vino; en el segundo se sorteaba un pellejo de vino; y en los tres últimos días se le ofrecía al dios Hermes un guiso guardado en ollas. Estas fiestas fueron el precedente de:

Las Leneas: se celebraban en el mes de marzo en Atenas, concretamente en un edificio llamado El Leneo. A estas fiestas solo acudían los atenienses. Eran el principal marco de representación de las comedias de Aristófanes, lo cual se sabe por "Los acamienses" y por "Los caballeros".

Las Dionisias Rurales: se celebraban en el mes de diciembre. Consistía en una procesión en torno a un falo para propiciar la fertilidad de los campos.

Las Grandes Dionisias: se celebraban en el mes de marzo, y eran las fiestas más célebres en honor al dios Dioniso, cuya estatua se llevaba desde la ciudad de Eléuteras hasta Atenas, recorriendo las calles con antorchas portadas por jóvenes. Eran muy famosas y a ellas acudía gente importante que había aportado algún beneficio a Atenas. En el certamen de tragedias había tres autores, los cuales presentaban tres tragedias y una sátira. El día anterior ultimaban los preparativos y presentaban las obras junto a sus actores. En el primero se hacía la procesión con la estatua del dios Dioniso y había un concurso de ditirambos. En el segundo se representaban cinco comedias y en los tres últimos, tres tragedias y una sátira (en total diecisiete obras). En cuanto a la comedia, cada año, cada autor presentaba en el concurso una sola obra.

Los espectadores y el público:

Acudía gente de otras polis griegas, pero solo en las Grandes Dionisias. Era difícil encontrar asiento para asistir al teatro, y en la mayoría de los edificios se tuvo que ampliar el espacio para el público. En las primeras filas había asientos fijos para magistrados sacerdotes, ciudadanos que habían contribuido al bienestar público, embajadores de otros estado y hijos de los muertos en batallas. El resto se dividía en tribus. Cualquier clase social podía acudir al teatro, aunque las mujeres asistían desde fuera. En algunos pasajes no se las menciona, pero otros testimonios indican lo contrario. Algunos esclavos acudían en compañía de sus amos más jóvenes.

Las obras eran complejas y tenían sutilezas literarias que no estaban al alcance de cualquier persona del público. Aristófanes, autor de comedias, hablaba de la ingratitud, volubilidad y mal gusto del público, ya que a veces silbaban a los poetas ancianos. Pero parece ser que al menos una pequeña parte de los espectadores estuvo a la altura y fue serio e inteligente ante las obras, y por eso, a pesar de la variedad del auditorio, a veces los autores se dirigían solo a la parte más formada del público.



Saved by [Irene Martínez Jaspe](#) on 2012-11-22

Comments (0)

Add Your Comment



Francisco J. Santos 2013-01-13 16:23



Filetes
Hasta un -65%*



Sushi
Hasta un -70%*



Almuerzo
Hasta un -50%*



Helados
Hasta un -60%*



Pasta
Hasta un -65%*



Café con Leche
Hasta un -60%*

Vales Descuento Restaurantes*

[Ver los Descuentos](#)

*Ejemplo de próximo descuento



My Shortcuts

- [My Library](#)
- [My Friends](#)
- [My Network](#)
- [My Groups](#)
- [My Profile](#)
- [My Account Settings](#)

Diigo Tools

- [Diigo Toolbar \(Firefox, IE\)](#)
- [Diigolet For All Browsers](#)
- [Diigo Chrome Extension](#)
- [Import Bookmarks](#)
- [Save to Delicious](#)
- [Auto Blog Post](#)

Help Center

- [User Forum](#)
- [Take A Tour](#)
- [How To Use Toolbar](#)
- [How To Use Diigolet](#)
- [Educator Accounts FAQ](#)
- [Learn More](#)

Home > Cultura > Teatro

Vales Descuento Restaurantes* **GROUP**

Ver los Descuentos ▶

*Ejemplo de próximo descuento

- Hamburguesas Hasta un -70%*
- Donuts Hasta un -60%*
- Filetes Hasta un -65%*
- Sushi Hasta un -70%*
- Almuerzo Hasta un -50%*
- Helados Hasta un -60%*

Espectadores y espectáculo en el teatro griego

Anuncios Google [Teatro Risa](#) [En Teatro](#) [Grecia](#) [Espectáculo](#)

23-oct-2010 [José Manuel García González](#) [Tweet](#) 0 [+1](#) 0 [Me gusta](#) 0

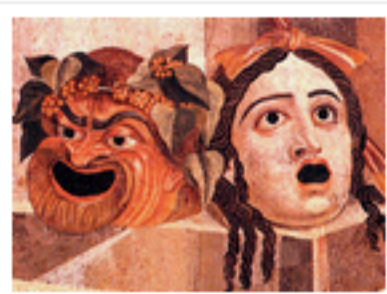

Máscaras - Nicola Comunale

El teatro, además de **escritores y obras**, está formado por **espectadores, actores y público diverso**.

El **fenómeno teatral** que comienza en Grecia de la mano de las fiestas dionisiacas y en unión con la **democracia ateniense** y con los planteamientos de propaganda propios de los sistemas electivos, se **consolida y fortalece gracias** no sólo a la capacidad de los **autores trágicos y comediógrafos**, sino también a los **ciudadanos de Atenas**, que acogieron

como propia una manifestación artística muy de su gusto, así como de aquellos que llegaba a Atenas atraídos por sus fiestas, ritos o comercio.

El público ateniense

El **público** ateniense acudía en masa al teatro. Por ejemplo, el teatro de Dionisos en Atenas, iniciado en el siglo V a. d.C.tenía una capacidad de entre **15000 a 17000 espectadores**, lo que no deja de representar un número considerable para la población de la época. Incluso se llegó a establecer una **ayuda para comprar a entrada** para aquellos que **no podían costearse**la. En el teatro se encontraban **ciudadanos de toda clase**, también extranjeros, junto a **niños y esclavos**, que podían acceder como acompañantes de sus amos. Incluso hay testimonios de **presencia de mujeres** en las representaciones, algo sorprendente dada la condición social de la mujer en Atenas, prácticamente enclaustrada en su casa.

Anuncios Google [PDF Annotator - Download](#) Comments, corrections, signatures, highlighting, designs & drawings. [www.PDFannotator.com/download](#)

[Social Bookmarking](#) 600 Social Bookmarking Submissions Just \$45! Buy Today. [www.WLMarketing.com](#)

Clases sociales

Se ocupaban las **distintas localidades** según el estatus social, existiendo asientos **exclusivos para magistrados**,

sus esposas, hijos o comercio.

El público ateniense

El **público** ateniense acudía en masa al teatro. Por ejemplo, el teatro de Dionisos en Atenas, iniciado en el siglo V a. d.C.tenía una capacidad de entre **15000 a 17000 espectadores**, lo que no deja de representar un número considerable para la población de la época. Incluso se llegó a establecer una **ayuda para comprar a entrada** para aquellos que **no podían costearse**la. En el teatro se encontraban **ciudadanos de toda clase**, también extranjeros, junto a **niños y esclavos**, que podían acceder como acompañantes de sus amos. Incluso hay testimonios de **presencia de mujeres** en las representaciones, algo sorprendente dada la condición social de la mujer en Atenas, prácticamente enclaustrada en su casa.

Anuncios Google [PDF Annotator - Download](#) Comments, corrections, signatures, highlighting, designs & drawings. [www.PDFannotator.com/download](#)

[Social Bookmarking](#) 600 Social Bookmarking Submissions Just \$45! Buy Today. [www.WLMarketing.com](#)

Clases sociales

Se ocupaban las **distintas localidades** según el estatus social, existiendo asientos **exclusivos para magistrados, sacerdotes y otros ciudadanos de importancia**. El teatro de Dionisos en Atenas tenía una **primera grada** destinada a estas personas, lo cual se encuentra también en otros a lo largo del mundo helenizado. Un rasgo ciertamente curioso del público consiste en en **su comportamiento** durante las representaciones, según testimonios de diversos autores, y podemos comprobar que estaba lejos de ser el actual de los espectadores teatrales, sino más bien **parecido a una verbena o espectáculo cirquense**. Mientras **comían nueces, garbanzos y habas, hablaban, reían, vociferaban** si se presentaba la ocasión o asistían graves a los momentos de tensión o a risotadas en las comedias. El teatro no se desarrolló como espectáculo de elites,algo que sí le pasaría al **teatro romano**, sino de **masas**.

Espectáculo total

En efecto, el espectáculo teatral era un **espectáculo total** que integraba **actuación, recitación, canto, música y danza**, junto con sus acompañantes de vestuario, decorados, máscaras... Un **conjunto de actividades artísticas** integradas dentro de un fenómeno que debía resultar en extremo atrayente en aquel momento. Diversas **maquinarias** ayudaban a la puesta en escena, así como otros recursos que contribuían a aumentar la atracción, más allá del **texto** que, por otra parte, era más **cantado y salmodiado**, que hablado.

Todo el día en el teatro

El espectáculo comenzaba en el teatro apenas **salir el sol** y generalmente se **representaban tres obras del mismo autor** sobre el mismo argumento mítico, a las que seguía un **drama satírico**, es decir, drama de sátiros, en el que se ridiculizaba lo que antes se interpretó solemnemente. Las cuatro obras ocupaban **toda la mañana**, con lo cual el cansancio, el sol, las ganas de comer iban abriéndose paso para dejar la función hasta **por la tarde**, en que se **reiniciaban** las representaciones. Por la tarde se presenciaba una comedia, algo más ligero, que se prestaba a la **risa y a la fiesta** en que tenían lugar las representaciones.

Terminar riendo

La comedia seguía un **ritmo teatral diferente**, más apropiado para la tarde, así como para **causar efectos diferentes** en el público que llenaba todo el día en el teatro y quizá hasta varios días seguidos. En las fiestas dionisiacas, como hemos dicho, la última obra, la de la tarde, era una comedia, con lo cual **acababan el día riendo**, después de haber presenciado temas más severos y trágicos por la mañana. También la pautas de la **representación era diferente**, la **actitud del público** y la de los propios actores, que no dudaban en **acercarse** incluso a **personajes relevantes de la ciudad** para dirigirles algunas **inectivas y mordaces palabras**. En las **Leneas**, fiestas que se celebraban entre **enero y febrero**, se representaban comedias, y en ellas se llegaba a auténticas **exageraciones y obscenidades**.

Anuncios Google [Bookmarks for PDF, CHM...](#) [www.BookmarkDocs.com](#)
Add bookmarks and hyperlinks to any locations in PDF, CHM, MSDN and web

[FarmaPromo](#) [Farmapromo.com/Descuentos](#)
¡Increíbles precios en FarmaPromo! Todos los artículos de parafarmacia

[Free Stock Photos](#) [Dreamstime.com](#)
Create a Free Account and Download High Resolution Images for Free.

Copyright del artículo: [José Manuel García González](#). Contacta con el autor de este artículo para obtener su permiso y autorización expresa para poder usar o publicar su contenido de forma total o parcial.

[Imprimir](#) [Tweet](#) 0 [+1](#) 0 [Me gusta](#) 0

Deja tu opinión

Formulario de comentario

NOTA: Al no ser miembro de Suite101.net, tu comentario pasará un filtro de supervisión antes de que aparezca publicado.

¿Cuánto es 1+6? [Enviar comentario](#)

Anuncios Google

[Baje Traductor Gratuito](#) [www.Babylon.com](#)
Traduzca de 77 Idiomas. Aproveche y Baje Ahora Mismo!

[Tratamiento Criolipólisis](#) [Criolipolisis.Offerum.com](#)
Ofertas Tratamiento Criolipólisis. Descuentos de hasta el 90%.

[Fix Explorer Problems](#) [Internet-Explorer.Error7eck.com](#)
Explorer Errors Fixed Instantly! Download & Fix Now – Takes 3 Min.

[Pdf](#) [www.business.com](#)
Find Document Processing Software Vendors in our Business Directory

[Soporte Técnico Pdf](#) [JustAnswer.es/PDF](#)
5 Expertos de IT están en línea. Pregunte y obtenga su respuesta ya!

[Brain Exercises](#) [www.lumosity.com](#)
Improve Memory and Attention with Brain Games by Scientists

[Instant Grammar Checker](#) [www.Grammarly.com/Grammar_Checker](#)
Corrects All Grammar Errors! Check Your Writing For Free Now.

ARTÍCULOS RELACIONADOS

[Carmen Machi-Pere Arquillué en ¿Quién teme a Virginia Woolf? \(1\)](#)

["Extraño juguete" de Susana Torres Molina en el Teatro Cervantes](#)

[Brain Exercises](#) [www.lumosity.com](#)
Improve Memory and Attention with Brain Games by Scientists

[Instant Grammar Checker](#) [www.Grammarly.com/Grammar_Checker](#)
Corrects All Grammar Errors! Check Your Writing For Free Now.

ARTÍCULOS RELACIONADOS

[Carmen Machi-Pere Arquillué en ¿Quién teme a Virginia Woolf? \(1\)](#)

["Extraño juguete" de Susana Torres Molina en el Teatro Cervantes](#)

["Fuerza bruta", un colosal espectáculo interactivo en el Price](#)

[Más artículos en teatro >](#)

SÓLO 1€ POR

Aprovecha de **4 entradas para cine**

En el cine de tu elección el más cercano a tu casa

* Oferta sujeta a condiciones, por dos entradas para adultos y dos entradas para niños

Advertisement

Renueva tu seguro de **coche**

GRATIS

Y para tus amigos

50€ DE DCTO

INFORMATE AQUÍ [verti](#)

Advertisement

Escribe para nosotros [¡Envía tu solicitud!](#)



El teatro de la Antigua Grecia.

from web site

teatro griego

publico

extranjeros

cualquier ateniense

masas

mujeres

niños

esclavos

localidades

privilegiados

comer

reír

actuacion

canto

musica

danza

todo el día

tragedias

sátira

comedia

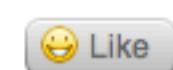

El teatro comienza en Grecia de la mano de las Fiestas Dionisias junto a la democracia ateniense. Se hizo popular gracias a los autores de comedias y de tragedias, a los ciudadanos de Atenas y a los extranjeros. Estaba formado, además de por los autores y sus obras, por el público diverso, espectadores y actores:

El público ateniense acudía en masa al teatro. En el teatro de Dionisos cabían entre 15000 y 17000 espectadores. Incluso se aportó ayudas a los que no se podían permitir comprar entradas, ya que acudía gente de todas las clases sociales, extranjeros, niños y esclavos. Se piensa que incluso también iban las mujeres.

Había localidades en las gradas ordenadas según la clase social, y en la primera fila había asientos exclusivos para magistrados, sacerdotes del dios Dioniso, y ciudadanos importantes. El comportamiento del público era parecido al de una verbena o al de un espectáculo circense: comían nueces, garbanzos y habas, hablaban, reían, vociferaban...

El espectáculo integraba actuación, recitación, canto, música y danza, y había máquinas que ayudaban a mejorar la puesta en escena. El texto era cantado y salmodiado, más que hablado. El espectáculo comenzaba al salir el sol. Por la mañana se representaban tres tragedias y una sátira. Por la tarde una comedia, que tenía un ritmo teatral diferente, como el efecto en el público: los espectadores acababan el día riendo. La pauta de representación era diferente, la actitud del público y la de los actores, los cuales incluso se acercaban a los personajes más relevantes de la ciudad y les dedicaban algunas palabras sarcásticas. En las Leneas se representaban comedias con exageraciones y obscenidades.



Saved by Irene Martínez Jaspe
on 2012-11-23

Comments (0)

Add Your Comment



Add Comment

Francisco J. Santos 2013-01-13 16:26



Hamburguesas
Hasta un -70%*



Donuts
Hasta un -60%*



Filetes
Hasta un -65%*



Sushi
Hasta un -70%*



Almuerzo
Hasta un -50%*



Helados
Hasta un -60%*

Vales Descuento
Restaurantes*

Ver los Descuentos ▶

GROUPCLIP

*Ejemplo de próximo descuento

My Shortcuts

- My Library
- My Friends
- My Network
- My Groups
- My Profile
- My Account Settings

Diigo Tools

- Diigo Toolbar (Firefox, IE)
- Diigolet For All Browsers
- Diigo Chrome Extension
- Import Bookmarks
- Save to Delicious
- Auto Blog Post

Help Center

- User Forum
- Take A Tour
- How To Use Toolbar
- How To Use Diigolet
- Educator Accounts FAQ
- Learn More



Historia del teatro griego.

from web site teatro griego fiestas ditirambo fecundación vegetación vendimia procesión trasgos estatua sacrificio de un carnero danza precedente Tespis primer actor segundo actor diálogo Grandes Dionisiacas obras poeta ganador coro

Save Like Bury

Orígenes del teatro: el ditirambo. La figura clave del nacimiento del teatro es el dios Dioniso, hijo de una mortal y un dios, dios de la fecundidad, vegetación y vendimia. El ditirambo tenía lugar en unas fiestas que se celebraban al principio y al final de la siega. Consistía en una procesión, en la cual trasgos, representantes de los sátiros, danzaban, y una estatua del dios recorría las calles griegas seguida por jóvenes. Los ciudadanos se disfrazaban, se embriagaban y danzaban. En estas fiestas se sacrificaba a un carnero sobre un altar: usaban su sangre para fecundar los campos. Los trasgos danzaban, salmodiaban algunos textos (que no se conocen), y giraban alrededor del carnero. El ditirambo es el precedente del teatro. Más tarde, por culpa de la monotonía, innovaron e hicieron que uno de los integrantes del coro se saliera para salmodiar algo, a lo que el coro respondería. Este primer actor, quien se disfrazaría de Dioniso, fue Tespis. Tespis era un narrador, no representaba ningún personaje. Después apareció un segundo actor, que hablaría con Tespis, y por lo tanto, se introdujo el diálogo. Así se introdujo el teatro. Las representaciones de las obras tenían lugar en las Fiestas Dionisiacas y en otras menos importantes. Las Fiestas Dionisiacas tenían lugar en primavera hacia el siglo V a.C. Se representaban tragedias y más tarde comedias y sátiras. Las fiestas comenzaban con una procesión y las representaciones duraban todo el día durante varios días. La ciudad había escogido a tres autores, quienes presentaban sus obras y después de verlas, el público votaba qué poeta era el ganador. Más tarde Esquilo introdujo el tercer actor. El teatro seguía manteniendo el coro y el altar, situados en la orquesta. Los actores eran dos o tres, pero en una obra había más personajes. Los actores necesitaban cambiarse detrás del escenario, en una caseta.



Saved by Irene Martínez Jaspe on 2012-11-24

Comments (0)

Add Your Comment



Comment input field

Add Comment Francisco J. Santos 2013-01-13 16:26

GROUPON Vales Descuento Restaurantes* Ver los Descuentos

Move to top

My Shortcuts

- My Library, My Friends, My Network, My Groups, My Profile, My Account Settings

Diigo Tools

- Diigo Toolbar (Firefox, IE), Diigolet For All Browsers, Diigo Chrome Extension, Import Bookmarks, Save to Delicious, Auto Blog Post

Help Center

- User Forum, Take A Tour, How To Use Toolbar, How To Use Diigolet, Educator Accounts FAQ, Learn More

Relatararte

Carlos Rodríguez Mayo

Lo que sigue es un intento de utilizar la ficción para motivar el aprendizaje de la Historia de Arte. Lo que sigue son pequeños relatos apócrifos, reflexiones, descripciones, cartas o poemas. Textos inventados siempre, pero inspirados en la historia, para mostrar los sentidos de las obras o adaptarlos a nosotros. En ellos se hace hablar al autor, a un personaje, a un crítico, a un mecenas, a un profesor... (pretende interesante) y animar a la lectura de lo que se ve, o lo que es lo mismo, educar la mirada y, necesariamente formalistas, se suele marginar.

Círculo democrático



+1 2

FOLLOW BY EMAIL

Email address... Submit

ENTRADAS POPULARES



La leona herida



Exmausoleo de Gala Placidia



La cúpula de Brunelleschi



Unidad de habitación

Sitio web de esta imagen

El público, en las fiestas con teatro (las Leneas del invierno y las grandes ... relatosdearte.blogspot.com

Tamaño completo

445 x 295 (Mismo tamaño), 63KB

Buscar por imagen

Información detallada de la imagen: ?

Tipo: JPG

Fecha: 3 Abr 2006

Cámara: Sony DSC-P10

Más información de imagen

Las imágenes pueden estar protegidas por derechos de autor.

Páginas vistas en total

5353

Datos personales



C Camilo Herrera

[Ver todo mi perfil](#)

Seguidores

Participar en este sitio
Google Friend Connect

Miembros (1)

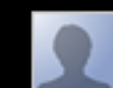

¿Ya eres miembro? [Iniciar sesión](#)

Archivo del blog

2012

octubre

septiembre

Máscaras griegas:
Uso e
instructivo

agosto

mayo

marzo

miércoles, 19 de septiembre de 2012

Máscaras griegas: Uso e instructivo

¿Para qué utilizaban los griegos máscaras para hacer teatro?



El uso de las máscaras se remonta a la más lejana antigüedad. Se las encuentra entre los egipcios, griegos y romanos. Los griegos las empleaban en las fiestas dionisiacas; los romanos durante las lupercales y las saturnales y además en las representaciones escénicas.

Entre los griegos y romanos, las máscaras eran una especie de casco que cubría enteramente la cabeza y además de las facciones del rostro, tenía pelo, orejas y barba habiendo sido los griegos los primeros en usarlas en sus teatros a fin de que los actores pudieran semejarse físicamente al personaje que representaban.



Contents contributed and discussions participated by Celia Segade

Filter: All | Bookmarks | Topics

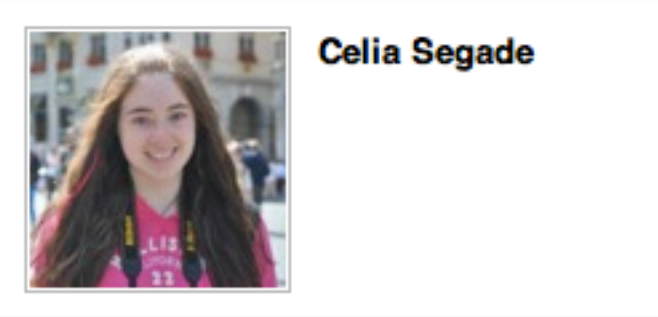

Tipo de letra y fotos de la presentación. - 3 views

comedia | diseñador | presentación | fuente | fotos
started by Celia Segade on 05 Dec 12 | 3 follow-ups, last by Celia Segade on 07 Dec 12

Celia Segade on 05 Dec 12
En este momento aún estamos empezando -lo que no debería ser porque este viernes, pasado mañana, la presentación tiene que estar terminada...

1 more comments...

Celia Segade on 07 Dec 12
Voy a poner 3, 4 y 5 a las de Menandro en vez de repetir el 1, 2 y 3, ¿vale?

Celia Segade on 07 Dec 12
4, 5 y 6 *

Preguntas a los compañeros. - 2 views

comedia | preguntas
started by Celia Segade on 06 Dec 12 | 1 follow-up, last by Celia Segade on 07 Dec 12

Celia Segade on 06 Dec 12
¿Escribimos tres cada una y las ponemos en la última diapositiva de la presentación?

Celia Segade on 07 Dec 12
Yo escribí tres.

Imágenes para la presentación y el mapa conceptual. - 6 views

comedia | Teatro | aristofanes | Guerra del Peloponeso
started by Ariadna Sánchez on 03 Dec 12 | no follow-up yet

Celia Segade on 05 Dec 12
Vale, están bien, ¿las pones tú?

Relaciones en el mapa conceptual. 3. CORO - 2 views

menandro | aristofanes | comedia | relaciones públicas | coro | diferencia
started by Celia Segade on 03 Dec 12 | no follow-up yet

Celia Segade on 03 Dec 12
Aristófanes daba mucha importancia la coro. De hecho, este representaba un papel importante en las obras...

Relaciones en el mapa conceptual. 2. ÉPOCA - 2 views

comedia | relaciones públicas | época | diferencia | Menandro | Aristófanes
started by Celia Segade on 03 Dec 12 | no follow-up yet

Celia Segade on 03 Dec 12
Aristófanes es el máximo representante de la comedia ática o antigua, mientras que Menandro es el autor más importante de la comedia nueva.

File:Eurípides Pio-Clementino Inv302.jpg - Wikipedia, the free encyclopedia - 0 views

en.wikipedia.org/_ides_Pio-Clementino_Inv302.jpg
la paz | eurípides | aristofanes | comedia | tragedia
shared by Celia Segade on 03 Dec 12 - Comment - Like - No Cached - More v

Celia Segade on 03 Dec 12
Foto de Eurípides para la obra "La Paz" de Aristófanes.

File:Map Peloponnesian War 431 BC-es.svg - Wikimedia Commons - 0 views

commons.wikimedia.org/_eloponnesian_War_431_BC-es.svg
Guerra del Peloponeso | mapa | Aristófanes | comedia
shared by Celia Segade on 03 Dec 12 - Comment - Like - No Cached - More v

Celia Segade on 03 Dec 12
Mapa de la Guerra del Peloponeso para la época histórica de Aristófanes.

Socrates - Wikipedia, the free encyclopedia - 2 views

en.wikipedia.org/Socrates
comedia | Aristófanes | Sócrates | Imagen
shared by Celia Segade on 03 Dec 12 - Comment - Like - Cached - More v

Celia Segade on 03 Dec 12
Imagen de Sócrates.

Celia Segade on 03 Dec 12
Imagen de Sócrates para la obra Las Nubes de Aristófanes.

Relaciones en el mapa conceptual 1. PERSONAJES - 2 views

comedia | relaciones públicas | personajes | Menandro | Aristófanes | diferencia
started by Celia Segade on 03 Dec 12 | no follow-up yet

Celia Segade on 03 Dec 12
Los personajes de las obras de Aristófanes son sobre todo personajes públicos de la época ridiculizados y dioses...

¿Cómo le comunica el Relaciones Públicas al Diseñador las conexiones que encun... - 11 views

Comedia | relaciones públicas | diseñador
started by Celia Segade on 30 Nov 12 | 1 follow-up, last by Francisco J. Santos on 02 Dec 12

Celia Segade on 30 Nov 12
No entiendo del todo dónde tengo que poner las relaciones que encuentre entre las diferentes ramas del mapa conceptual dentro de nuestro tema...

Celia Segade on 02 Dec 12
A ver, en teoría yo tengo que buscar en el mapa conceptual las relaciones entre mi trabajo, el tuyo y el de Ariadna y explicártelas en algún sitio...

¿Qué color tiene cada miembro en el mapa conceptual? - 8 views

Comedia
started by Celia Segade on 27 Nov 12 | 1 follow-up, last by Andrea Bellon on 02 Dec 12

Celia Segade on 27 Nov 12
-Ariadna: azul
-Andrea: verde
-Celia: rosa

Celia Segade on 30 Nov 12
Mejor uso una especie de rosa oscuro o morado que se lee mejor.

¿Plazos de entregar el trabajo? - 4 views

Comedia
started by Celia Segade on 27 Nov 12 | 2 follow-ups, last by Andrea Bellon on 30 Nov 12

Celia Segade on 27 Nov 12
Dependiendo de lo extenso que sea el trabajo, el grupo decide el tiempo máximo de entrega, pero sin dejarlo NUNCA para el último día.

Celia Segade on 30 Nov 12
Tenemos que decir qué día tenemos que entregar cada parte del trabajo, ¿no?

Celia Segade on 30 Nov 12
Si el último día para entregar el trabajo completo es el domingo 16/12/2012, ¿intentamos tenerlo listo el jueves 14/12? Así, si tenemos alguna duda o algo que creamos que no está del todo bien, podríamos verlo en clase el viernes y solucionarlo todo antes del domingo.

¿Qué rol tiene cada miembro? - 5 views

Comedia
started by Celia Segade on 27 Nov 12 | 1 follow-up, last by Andrea Bellon on 30 Nov 12

Celia Segade on 27 Nov 12
-Relaciones públicas: Ariadna
-Diseñador: Andrea
-Productor: Celia

Celia Segade on 28 Nov 12
Como no entendimos del todo en qué consiste cada rol, ¿por qué no le preguntamos a Fran en clase para que nos los explique otra vez? Así podríamos ver si realmente nos los distribuimos bien.

Necesitamos un nombre, ¿sugerencias? - 5 views

Comedia
started by Celia Segade on 27 Nov 12 | 2 follow-ups, last by Celia Segade on 27 Nov 12

Celia Segade on 27 Nov 12
Hoy se acaba el plazo y aún tenemos que elegir un nombre... ¿Se os ocurrió algo?

Celia Segade on 27 Nov 12
¿Por qué no nos ponemos de nombre uno de los elementos que diferencian la comedia de la tragedia? Son diferentes, algunos no suenan mal y tienen que ver con nuestro tema:

*-AGÓN o combate. Es el primer episodio de la comedia en el que hay una lucha en la cual, el vencedor, es el personaje que representa las ideas del comediógrafo.
*-PARÁBASIS: durante un momento de la representación cuando la escena ha quedado vacía y los actores han salido, el coro se quita sus máscaras y mantos y avanza hacia el público...

Celia Segade on 27 Nov 12
Después de discutir los nombres del grupo por WhatsApp decidimos llamarnos PARÁBASIS porque suena bien y es uno de los elementos que diferencian la comedia de la tragedia.

Géneros literarios en Grecia - Grecia y su legado - Griego 1º - 2 views

recursos.cnice.mec.es/_esg146ca8.php
Comedia | foto | máscara
shared by Celia Segade on 27 Nov 12 - Comment - Like - No Cached - More v

Celia Segade on 27 Nov 12
Me gusta esta FOTO de la máscara para el grupo de la COMEDIA. Es graciosa y tiene que ver con nuestro tema...

Tenemos una foto para el grupo, pero no sabemos dónde ponerla. - 4 views

Comedia
started by Celia Segade on 27 Nov 12 | no follow-up yet

Celia Segade on 27 Nov 12
¿A dónde tenemos que subir la foto del grupo? ¿Podremos cambiarla más adelante si encontramos una mejor?

Si hay discusión o diferencia, ¿cuál es el procedimiento de solución? - 1 views

Comedia
started by Celia Segade on 27 Nov 12 | no follow-up yet

Celia Segade on 27 Nov 12
Se solucionará hablándolo todos los miembros del grupo y en caso de que no nos pongamos de acuerdo, avisar al profesor.

¿Cómo repartimos la tarea del miembro que falta? - 0 views

Comedia
started by Celia Segade on 27 Nov 12 | no follow-up yet

Celia Segade on 27 Nov 12
Intentaremos que la persona que falte lo haga en otro momento, aunque sea un poco fuera de plazo. Si aun así no lo hiciera, se dividiría a la mitad entre los otros miembros del grupo.

¿Quién se encarga de comunicárselo al profesor? - 0 views

Comedia
started by Celia Segade on 27 Nov 12 | no follow-up yet

Celia Segade on 27 Nov 12
Se lo dirá otro de los miembros del grupo después de hablarlo el grupo entero.

¿Cuánto tiempo puede estar sin conectarse, contestar o hacer lo que se le pide? - 0 views

Comedia
started by Celia Segade on 27 Nov 12 | no follow-up yet

Celia Segade on 27 Nov 12
Tenemos que conectarnos cada día, pero si no podemos, avisamos por WhatsApp y damos más tiempo (hasta un máximo de dos días).

Showing 20 v items per page 1 - 20 of 34 Next v



Celia Segade's Public Tags

8 followings, 3 followers

[Following](#)

[Library](#) [Network](#) [Groups](#) [Profile](#) **[Tags](#)**

Sort By Celiasegadegrg1's Usage [Sort By Community Usage](#) **[Sort By Alphabetic](#)**

Atenas (1), **Guerra del Pelo...**, Heródoto (1), Historiografía (1), Jenofonte (1), La asamblea de ..., Las asambleaísta..., Las aves (2), Las avispas (2), Las nubes (2), Las ranas (2), Lisístrata (2), Los acarnienses..., Los caballeros (2), Pericles (2), Pluto (2), Silencio de Tucí..., Slideshare (2), Sócrates (1), **Tucídides** (6), argumento (2), **aristófanes** (11), asteroide (1), atemporal (1), **biografía** (5), burla de los dios..., características (1), carga ideológica (2), causas (1), **comedia** (7), **comedia griega** (2), comedias (1), comedias políti..., **comunista** (2), concepción de I..., **conservador** (4), contemporáneo..., contexto históri..., continuadores (1), **crítica** (4), **crítica política** (2), dedo corazón (1), densidad (1), desigualdades (2), **destierro** (2), discursos (1), educación tradic..., esquema (1), **estilo** (4), **estratego** (2), estructura (1), eurípides (1), foto (1), **gobierno de muj...**, **historia** (4), historia contem..., **historiador** (4), humor (2), **ideales** (2), **ideología** (2), imagen (1), imparcialidad (1), influencias (1), inmortalidad de..., **la paz** (3), **lengua** (3), lógica (1), mapa (1), máscara (1), **no_tag** (3), **objetividad** (3), objetivo (1), **obra** (10), pacifista (2), **paz** (2), pensamiento (1), **pobreza** (2), **política** (7), políticas (1), **potencia hegem...**, privilegiados (2), **protagonistas** (2), **prítano** (2), punto de vista h..., **religión** (2), **ridiculiza** (2), ridiculización (2), **sociedad** (6), **sátira de la dem...**, **sátira polftica** (2), síntesis (1), **teatro** (2), **tema** (2), testimonio escri..., **tradicional** (2), tragedia (1), **transformación** (2), títulos (1), universal (1), verosímil (1), **vida** (7), **vivir del estado** (2), wikipedia (1), **ático antiguo** (2)

Escenarios de Aluminio

escenariosaluminio.com

La Calidad del Líder Europeo Venta de Escenarios Modulares



Gestión anuncios

[Move to top](#)

My Shortcuts

- [My Library](#)
- [My Friends](#)
- [My Network](#)
- [My Groups](#)
- [My Profile](#)
- [My Account Settings](#)

Diigo Tools

- [Diigo Toolbar \(Firefox, IE\)](#)
- [Diigolet For All Browsers](#)
- [Diigo Chrome Extension](#)
- [Import Bookmarks](#)
- [Save to Delicious](#)
- [Auto Blog Post](#)

Help Center

- [User Forum](#)
- [Take A Tour](#)
- [How To Use Toolbar](#)
- [How To Use Diigolet](#)
- [Educator Accounts FAQ](#)
- [Learn More](#)

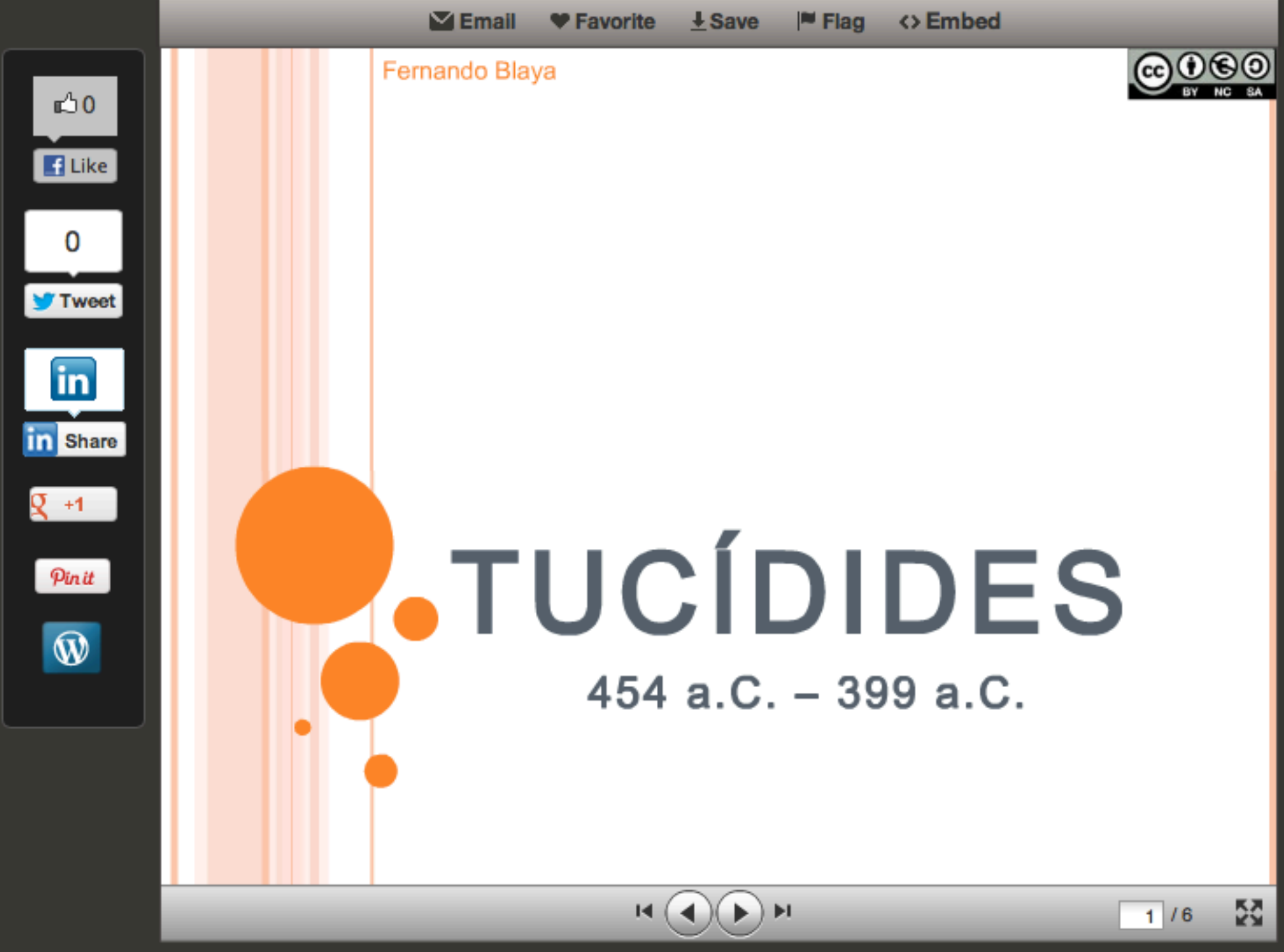

Tucídides
by Fernando Blaya on Nov 25, 2010
Biografía de Tucídides
1,054 views

No comments yet

Impactful Presentation
Impactfactory.com/Impactful+Prese...
Presentation with Impact Five Days Based in London

- Historiografía 898 views
- Historiografía 592 views
- TEMA 4: LA GUERRA DEL PELOPONOSO 4318 views
- Historiografía 8361 views
- Historiadoresgriegos 1396 views
- 8. siglo de pericles 1519 views

Tucídides
by Fernando Blaya on Nov 25, 2010
Biografía de Tucídides
1,054 views

No comments yet

- Historiografía 8361 views
- Historiadoresgriegos 1396 views
- 8. siglo de pericles 1519 views
- La Guerra del Peloponeso 55919 views
- Tema 5. la prosa griega: historiografía y oratoria 6319 views
- A Guerra Do Peloponeso 1652 views
- A Guerra Do Peloponeso 876 views
- A Guerra Do Peloponeso 635 views
- A Guerra Do Peloponeso 926 views
- A Guerra Do Peloponeso 737 views
- A Guerra Do Peloponeso 500 views

Tucídides
Presentation Transcript

1. TUCÍDIDES 454 a.C. - 399 a.C. Fernando Blaya

2. TUCÍDIDES (454 A.C - 399 A.C) Los **datos biográficos** de nuestro historiador están **contenidos** esencialmente **en su propia obra**. Tucídides no aporta detalles sobre el destierro o acerca de su regreso a Atenas o en torno a los pormenores de su vida. " **Silencio de Tucídides**" □ Tucídides **no es amigo de desviarse de su objetivo fundamental: dar testimonio escrito de la guerra entre atenienses y peloponesios.**

3. TUCÍDIDES (454 A.C - 399 A.C) Tucídides, el ateniense, era hijo de Óloro. Óloro es abuelo materno de Cimón (político a raíz de las guerras médicas), familia aristocrática de los Filaidas (tiene posesiones en Tracia, dónde se encuentra la ciudad de Anfípolis) **se oponía al imperio marítimo ateniense tal como era propugnado por Pericles.** En tal ambiente nació y creció Tucídides, que, **en cambio** sería, con el correr de los años, **defensor de las medidas políticas y militares propuestas por Pericles.**

- A Guerra Do Peloponeso 926 views
- A Guerra Do Peloponeso 737 views
- A Guerra Do Peloponeso 500 views
- A Guerra Do Peloponeso 3 views
- A Guerra Do Peloponeso 543 views
- A Guerra Do Peloponeso 710 views
- A Guerra Do Peloponeso 460 views
- A Guerra Do Peloponeso 15826 views
- Dioses Olímpicos
- DÍA DE LA MUJER
- Mahatma

sabemos que fue **después del 399 a.C.** (elogio de Arquelao, rey de Macedonia del 413 a.C. al 399 a.C.) pero **no la fecha exacta.**

- DÍA DE LA MUJER
- Mahatma
- Premios nobel de la paz
- Mario Vargas Llosa
- Recital poesía griega
- TEMA 8: MISTERIOS Y ORÁCULOS. ELEUSIS Y DELFOS
- TEMA 7: LAS FIESTAS Y LOS JUEGOS. LAS PANATENEAS. COMPETICIONES ATLÉTICAS Y TEA...
- TEMA 5: GRUPOS SOCIALES. LIBRES, METECOS, EXTRANJEROS, ESCLAVOS Y BÁRBAROS
- TEMA 6: LA SITUACIÓN DE LA MUJER

Easy PowerPoint Visuals
www.SmartDraw.com
with Auto-Sequencing & Storyboards See Examples. Free Download!

[Abrir en ventana nueva](#)

Esquema

1. [Concepción tucídidea de la Historia](#)
 - o [a\) tò safès skopeîn](#)
 - o [b\) ktêma eis aeí](#)
2. [Concepción de la Guerra del Peloponeso](#)
 - o [a\) inevitable](#)
 - o [b\) grandeza](#)
3. [Historia de la Guerra del Peloponeso por libros.](#)
4. [Bibliografía](#)



Tucídides, como es sabido, **sólo escribió una historia sobre la guerra del Peloponeso** que quedó **incompleta** al acaecer la muerte de éste antes de que la acabara; sólo Jenofonte en los dos primeros libros de sus Hellenica, Cratipo, Teopompo en sus Hellenica y las Hellenica Oxyrhynchia (quienquiera que sea su autor) **continuaron el relato** donde aquél lo acabó. Sin embargo las diferencias entre éstos y aquél y las distintas obras son muy marcadas y la razón se debe a la especial concepción de la historia y de la guerra que Tucídides tenía.

1. Concepción tucídidea de la historia

Para Tucídides el principal **cometido de su historia** es **dejar constancia de los hechos para que no queden oscurecidos ni olvidados**, si bien la cosa no queda ahí, pues quiere llegar a más: **entender y hacer entender a sus contemporáneos el sentido último y las causas que provocaron la guerra**. Al mismo tiempo, como iniciador de la historia política, heredero de la sofística y de la escuela hipocrática, implanta el principio de eikázein: **reconstruir la historia a partir de indicios lógicos o psicológicos**, lo que hace que su historia sea una historia de la actividad humana, del poder y de la ambición: una **historia universal y atemporal**.

a) tò safès skopein

Para Tucídides la historia es un objeto de estudio racional bajo la mira de una **mente lógica**; un profundo análisis permite contemplar la **verdad con la mayor objetividad**. Por ello ha **seleccionado**, pues no todo es historiable: toda información ha de pasar por un **filtro de objetividad racionalista** limitado por la ideología y la subjetividad de Tucídides. Es por ello que domina el tò eikós ya citado, lo verosímil, como principio derivado de la metodología epistemológica de los sofistas y de Tucídides a lo largo de toda la obra.

b) ktêma eis aeí

Tucídides también **pretendió** -quizá con una cierta actitud egoísta- que su **obra fuera un tesoro para siempre**, la **inmortalidad de su obra y al tiempo la suya**; aunque quizá exageraba un poco, no obstante, motivos tenía para pensarlo: era un autor contemporáneo a los hechos, conscientemente fue un **historiador político** -lo que no debía saber es que era **el primero**-, por la **peculiaridad de su estilo** -uno de los modelos de la posterior prosa ática-, por ser **fuerza principal y fidedigna de la guerra**. Voluntaria e involuntariamente lo consiguió; su personalidad y el desprecio de lo vulgar hace comprensible que **no tuviera continuadores**, los que lo hicieron quedaron muy por detrás en casi todos los aspectos.

2. Concepción de la guerra del Peloponeso

a) Inevitable

Tucídides entendió que, si bien en un principio **Esparta se había dejado arrastrar por sus aliados** (Corinto, Mégara, etc...) a la guerra, Esparta era la **verdadera enemiga** y la **verdadera causante** de la misma al lanzarse a lo que se dio en llamar una **guerra preventiva contra Atenas**, cuando con el transcurso de la misma se vio que la **verdaderamente beneficiada en la misma era Esparta** y no Atenas junto con su imperio y aliados -basta leer la obra para darse cuenta de que, si bien los atenienses sí llegaron al Peloponeso, nunca llegaron a Lacedemonia; lo más cerca que estuvieron fue Pilos).

Con todo, Tucídides, desde el inicio de su obra, indica que **la guerra era inevitable** y achaca la causa al **expansionismo imperialista y militar ateniense** y el **temor que éste suscitaba en Esparta y sus aliados**, aunque indica que ambos bandos acudían a la misma en un punto álgido de su potencial bélico y económico, junto al impulso humano de obtener más poder, caracterizado en la **ambición ateniense para ampliar su imperio**: esto como **causa profunda puesta de relieve con tres gotas que colmaron el vaso**: el **conflicto de Corcira con su metrópolis Corinto**, el **conflicto y asedio de Potidea** y el **decreto antimegareo de prohibición por parte de los atenienses de entrada de productos megarenses en Atenas**.

b) Grandeza

Al mismo tiempo, Tucídides, llevado por el orgullo y por el conocimiento a posteriori , nos indica en su libro I que es la **guerra más grande y más importante del mundo helénico** por diversas razones:

1. Es la **primera guerra civil del mundo griego** -y la primera de Occidente-.
2. A ella acuden dos bandos en plenitud de recursos económicos y militares **tras veinte años de paz** casi desde las guerras médicas.
3. Cada bando arrastró consigo a sus aliados, no sólo de la Grecia continental, sino también de las islas, de Asia Menor y de sus colonias como Sicilia y la Magna Grecia.
4. La duración de la misma: en tiempos de Heródoto las guerras se solventaban con un par de batallas, pero esta guerra duró **veintisiete años**.
5. Siempre a cada uno la **guerra en la que participa le parece la más trascendental, la mayor**, para que así su participación parezca propia de un **héroe** o de un avezado guerrero o de un gran general o bien que el **mérito de narrarla** le haga un gran escritor; Tucídides no escapa tampoco a esto, si bien no brilló como general ni como guerrero a tenor de su destierro tras una pena de muerte.

Sin embargo se ha discutido mucho acerca de las **cifras** que Tucídides refleja en diversos pasajes, pues parecen **demasiado elevadas para ceñirse a la época** y a la guerra, aunque quizá la tradición de manuscritos -como siempre que se quiere echar a alguien la culpa de lo que no concuerda, pero no se sabe a quién- las cambió por error en los numerales.

3. Historia de la guerra del Peloponeso

Con todo, Tucídides, desde el inicio de su obra, indica que **la guerra era inevitable** y achaca la causa al **expansionismo imperialista y militar ateniense** y el **temor que éste suscitaba en Esparta y sus aliados**, aunque indica que ambos bandos acudían a la misma en un punto álgido de su potencial bélico y económico, junto al impulso humano de obtener más poder, caracterizado en la **ambición ateniense para ampliar su imperio**: esto como **causa profunda puesta de relieve con tres gotas que colmaron el vaso**: el **conflicto de Corcira con su metrópolis Corinto**, el **conflicto y asedio de Potidea** y el **decreto antimegareo de prohibición por parte de los atenienses de entrada de productos megarenses en Atenas**.

b) Grandeza

Al mismo tiempo, Tucídides, llevado por el orgullo y por el conocimiento a posteriori , nos indica en su libro I que es la **guerra más grande y más importante del mundo helénico** por diversas razones:

1. Es la **primera guerra civil del mundo griego** -y la primera de Occidente-.
2. A ella acuden dos bandos en plenitud de recursos económicos y militares **tras veinte años de paz** casi desde las guerras médicas.
3. Cada bando arrastró consigo a sus aliados, no sólo de la Grecia continental, sino también de las islas, de Asia Menor y de sus colonias como Sicilia y la Magna Grecia.
4. La duración de la misma: en tiempos de Heródoto las guerras se solventaban con un par de batallas, pero esta guerra duró **veintisiete años**.
5. Siempre a cada uno la **guerra en la que participa le parece la más trascendental, la mayor**, para que así su participación parezca propia de un **héroe** o de un avezado guerrero o de un gran general o bien que el **mérito de narrarla** le haga un gran escritor; Tucídides no escapa tampoco a esto, si bien no brilló como general ni como guerrero a tenor de su destierro tras una pena de muerte.

Sin embargo se ha discutido mucho acerca de las **cifras** que Tucídides refleja en diversos pasajes, pues parecen **demasiado elevadas para ceñirse a la época** y a la guerra, aunque quizá la tradición de manuscritos -como siempre que se quiere echar a alguien la culpa de lo que no concuerda, pero no se sabe a quién- las cambió por error en los numerales.

3. Historia de la guerra del Peloponeso

A continuación se presenta resumidamente cómo se **estructura cada libro**, es decir, qué **contenido principal se abarca en cada año**, sin indicar, no obstante, a grandes rasgos qué puntos abarca cada episodio ni cuándo hay discursos.

- **Libro I:** Objetivo de Tucídides al escribir la obra. Arqueología. Plan y método del historiador. Los discursos. Causas y detonantes de la guerra. Conflicto de Corcira. Defección y asedio de Potidea. Pentecontecia y expansión política ateniense. Conferencia de Esparta: votación en favor de la guerra y sus preparativos. Discurso de Pericles: política ateniense.
- **Libro II:** Narración de los tres primeros años de la guerra (431-429 a.C.). Año 431 a.C.: Comienzo de la misma. Contingentes de ambos bandos. Invasión y devastación del Atica por los lacedemonios. Oración fúnebre de Pericles. Año 430 a.C.: Invasión y devastación del Atica por los lacedemonios. La peste en Atenas. Elogio a Pericles. Expediciones atenienses contra la costa peloponesia y Tracia. Rendición de Potidea. Autodefensa de Pericles. Año 429 a.C.: Cerco peloponeso a Platea. Combate naval y victoria ateniense en Naupacto. Incursión peloponesia en Salamina. Tracia, aliada ateniense contra Macedonia.
- **Libro III:** Tres siguientes años de guerra (428-426 a.C.): Año 428 a.C.: Levantamiento de Lesbos y revuelta de Mitilene. Circunnavegación ateniense del Peloponeso. Discurso mitileno en solicitud de ayuda a los lacedemonios. Evasión de Platea. Año 427 a.C.: Invasión y devastación del Atica por los lacedemonios. Rendición de Mitilene a los atenienses. Debate en Atenas sobre el futuro de Mitilene. Rendición de Platea. Guerra civil en Corcira- Segundo brote de peste en Atenas y terremotos. Año 426 a.C.: sin hechos destacados.
- **Libro IV:** Tres siguientes años de guerra (425-423 a.C.): Año 425 a.C.: Victoria ateniense en Pilos. Esfacteria y la tregua de Pilos. Discurso de embajadores lacedemonios ante atenienses. Guerra en Sicilia. Toma de Esfacteria. Abandono ateniense y lacedemonio de Pilos. Expedición marítima ateniense contra Corinto. Año 424 a.C.: Expedición ateniense contra Citera. Sedición oligárquica en Mégara. Brásidas en Tracia. Defección de Acanto y Estagiro. Batalla ateniense-beocia. Toma beocia de Delión- Año 423 a.C.: Armisticio entre Atenas y Esparta. Defección de Escione y Mende. Toma de Mende y asedio de Escione por los atenienses.
- **Libro V:** Siete siguientes años de guerra (422-416 a.C.): Año 422 a.C.: Muerte en Tracia de Brásidas y Cleón. Paz de Nicias y alianza de las dos potencias. Año 421 a.C.: Corinto, Argos, Mantinea y Élide se oponen a la paz. Año 420 a.C.: Alianza entre Argos y Esparta. Diferencias entre Esparta y Atenas. Alcibiades contra el tratado de paz. Alianza entre Atenas y Argos. Año 419 a.C.: Guerra entre Epidaurio y Argos. Año 418 a.C.: Guerra entre Argos y Esparta. Victoria espartana en Mantinea. Alianza entre Argos y Esparta. Año 417 a.C.: Ruptura de la paz de Nicias. Año 416 a.C.: Conferencia de Melos y rendición de Melos a los atenienses.
- **Libro VI:** Dos siguientes años de guerra (415-414 a.C.): Año 415 a.C.: Campaña de Sicilia. Debate en Atenas por la expedición. Preparación de Sicilia. Alcibiades cambia de bando. Año 414 a.C.: Guerra en Grecia y Sicilia.
- **Libro VII:** Dos siguientes años de guerra (414-413 a.C.): Año 414 a.C.: Batalla de Siracusa. Invasión y devastación del Atica por los lacedemonios. Año 413 a.C.: Cerco lacedemonio de Decelia. Alianza siciliana contra Atenas. Combates navales y derrota naval ateniense en Sicilia.
- **Libro VIII:** Dos siguientes años de guerra (412-411 a.C.): Año 412 a.C.: Rebelión contra Atenas de Quíos, Clazomenas, Mileto y otras ciudades. Alianza entre Darío y los lacedemonios. Combate en Mileto. Defección de Rodas. 2º y 3º tratado de paz de Esparta con Tisafernes. Año 411 a.C.: Luchas políticas y de clases en Atenas: el gobierno de los Cuatrocientos. Disensiones en el ejército y en Atenas. Defección de Bizancio. Combate naval y victoria ateniense en el Helesponto.

Tucidides

Abrir en ventana nueva

Esquema

- Biografía**
- Tucidides historiador
 - Heródoto y Tucídides**
 - La historia política**
 - La historia contemporánea**
- Tucidides escritor
 - Influencias**
 - La metodología**
 - El estilo tucidídeo**
 - La cuestión tucidídea**
- Bibliografía**

1. Biografía

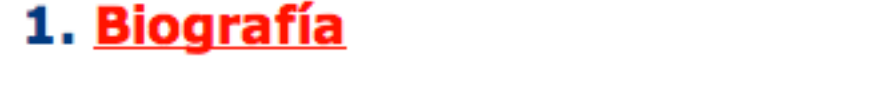

Pocos son los datos que sobre la vida de Tucídides se conocen y casi todos los conocidos son gracias a lo que sobre sí mismo escribe en su obra.

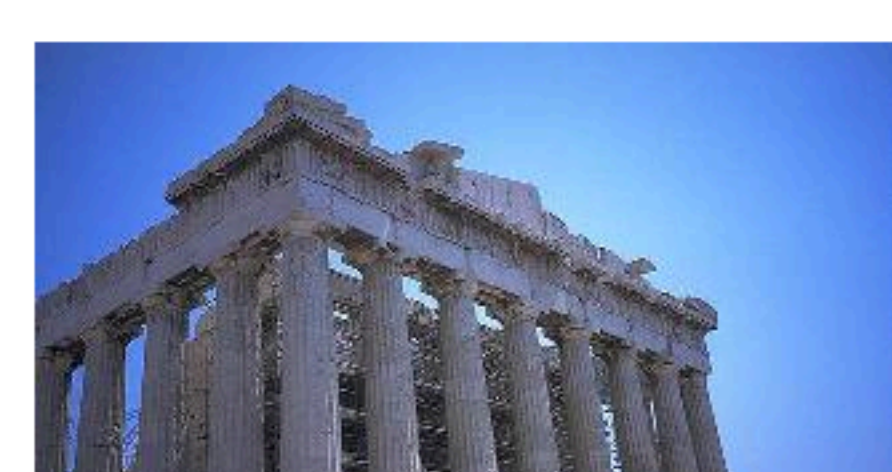

Sabemos que era **hijo de Oloro** y que pertenecía a una familia aristocrática ateniense, pues el mismo se llama ateniense (Tuc. I 1); por el nombre de origen tracio de su padre se ha querido ver una relación entre Tucídides y la familia de los Filaidas, a la que pertenecía Cimón -cuyo abuelo materno también se llamaba Oloro-, quien se oponía al imperio naval ateniense tal y como propugnaba Pericles.



Como, según la ley ateniense, era preciso tener más de treinta años de edad para ser elegido **estratego** y debido a que Tucídides participó como estratego en el sitio de Anfípolis en el **424 a.C.** (Tuc. IV 104), es preciso que Tucídides **naciera con anterioridad al 454 a.C.** Tal nombramiento para una acción en Tracia se debió a la **influencia** de Tucídides entre los personajes más destacados de Tracia -recoremos su posible origen-, donde además tenía adjudicada la explotación de unas **minas de oro** (Tuc. IV 105).



Educado en el seno de una familia aristocrática, frecuentó las escuelas de la sofística a juzgar por su estilo, su lengua y su pensamiento. Destinado a ejercer las más altas magistraturas, debido al desastre de Anfípolis frente a Brásidas, sufrió un **destierro** de 20 años (Tuc. V 26), tras una previa condena a **muerte** por rebeldía, en el año 423 a.C. hasta el final de la guerra.



No obstante, fue el destierro el que le sugirió la idea de historiar y narrar los **acontecimientos** de su guerra contemporánea, ya que tenía **acceso a lo ocurrido en ambos bandos**, con cierta **calma e imparcialidad**.

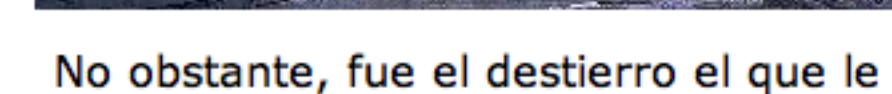

Como fecha de su muerte se suele tomar como término post quem el elogio a Arquelao de Macedonia, que falleció en el 399 a.C., elogio incluido en su obra.

2. Tucídides historiador

Heródoto y Tucídides



Si bien ambos son considerados padres de la historiografía clásica y mundial, no obstante, son muy marcadas y notorias las características y diferencias por las cuales ambos merecieron tal título.

Mientras Heródoto afirma que su obra es el fruto y resultado de sus investigaciones (historié), Tucídides nunca llama así a su obra; el primero era heredero de la logografía jonia (también escribe en jonio), mientras que el segundo era **heredero de los sofistas**, de la escuela sofística ateniense (y por ello también escribe en ático).

Por otro lado, si bien aquél se mueve en el terreno épico y religioso, ateniéndose a hechos antiguos, fiel a las tradiciones orales donde la especulación religiosa, la gloria del pasado de dioses y héroes, es reflejada para darles pternidad a modo de aedo primitivo que escribe en prosa, por el contra Tucídides no da pie a la especulación religiosa, se atiene a la naturaleza contemporánea a él, algunos incluso vividos por él mismo y otros que le fueron transmitidos, pero no por el fruto de una larga tradición oral: para él **su obra tiene un valor ejemplar**: ktêma eis aei (**tes narraz sin ompre**);

Por su parte Heródoto se limitó al conflicto entre griegos y persas, pero con el recuerdo constante del pasado, recogida de datos sin criticarlos: antologías, genealogías, historias locales, geografía descriptiva y etnográfica (todo ello herencia de los logógrafos griegos), frente a Tucídides que innovará al introducir la crítica histórica de las ideas políticas, los acontecimientos, las **causas profundas** y los **detonantes externos** del conflicto entre griegos con una mezcla de **objetividad**.

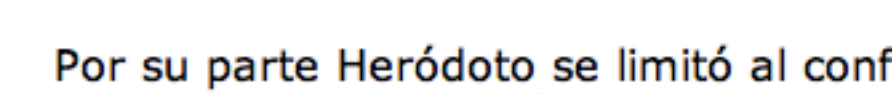

Finalmente la utilización del pasado en Tucúdides -la Arqueología - está en función de **hacer comprensible el presente**, mientras que en Heródoto está en función de buscar la anécdota (casi como una enciclopedia etno-geográfica e histórica).

La historia política



Si Tucídides recibió el título de **padre de la historia** fue en gran parte por culpa del enfoque político que le dio a su historia.

Cuando trazó el programa de su historia ya definió que no pretendía narrar los acontecimientos de la guerra exclusivamente, sino que pretendió plasmar lo que para él era lo más importante: las ideas políticas de ambos bandos, de los **protagonistas** de la guerra, en **cada momento** de la guerra y de la paz -incluyendo aquí la paz de Nicias.

Por ello, para dar una perspectiva política a su obra, utiliza **dos recursos**: la crítica que hace a lo largo de toda la obras y los **discursos** de los distintos dirigentes políticos de ambos bandos a cada momento; es así como dibuja los planteamientos políticos, aunque no sabemos, eso sí, con cuánta fidelidad a la realidad o si bien están hechos a posteriori en función de su propia subjetividad y de la finalidad de su obra (cf. infra). Es notorio que en los discursos se reflejan personajes favorecidos por la crítica de Tucídides -como Pericles- y que ello se debe achacar a la proximidad de ideas políticas de Tucídides y los distintos protagonistas.

Al mismo tiempo busca en cada acontecimiento y en el conjunto de la guerra en sí misma la **causa profunda**; de hecho, gran parte del libro I desarrolla lo que para él son **causa profunda del conflicto**, por un lado, y, por otro, los detonantes externos del mismo, **derivados**, no obstante, de la causa profunda: la expansión del **imperialismo** de Atenas y, encadenado a esto, el **conflicto de Corcira**, el **conflicto de Potidea** y el decreto megárico.

Relacionado con tal concepto están todas las **alusiones y meditaciones** que Tucídides va haciendo **sobre el poder**: su mayor preocupación como político y militar es analizar el fenómeno del poder, del imperialismo y del **hecho revolucionario**. Para nuestro autor la ambición de poder es un impulso innato de la naturaleza humana y es éste el que, como motor de los impulsos humanos, explica la conducta de los estados en la idea de que el débil está dominado por el fuerte -la filosofía del más fuerte. Por ello la Historia de la Guerra del Peloponeso es la historia del intento de conservación y aumento del poder imperialista de Atenas, resultado de un plan prefijado de expansión imperialista y excedido en el temor del propio imperio a perder su poder a manos de potencias rivales. Es por ello que el imperialismo es el centro focal de la reflexión de Tucídides en boca primeros de los grandes políticos atenienses (Pericles, Cleón, Nicias y Alcibiades) con las matizaciones y precauciones de cada uno de ellos y después de los principales personajes del bando contrario (Hermócrates, Arquidamo, Brásidas) con sus temores e individualismos, con la idea subyacente de que la gran beneficiada de la guerra fue Esparta.

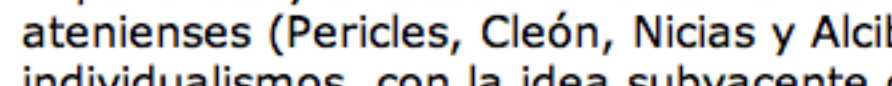

Es por ellos que autores de la talla de Maquiavello -en El príncipe - y de Hobbes -en su Leviathan - se basan en ideas políticas de poder expuestas en distintos puntos de la obra de Tucídides para elaborar sus propias tesis, así como la idea surgida en grandes estudiosos de Tucídides que ven en él un acérrimo defensor de la Machtpolitik -política del poder- de Pericles y lo describen como "el político que escribió para políticos".

La historia contemporánea



La madurez de Tucídides coincide con el desarrollo de la guerra: al comienzo de ésta -431 a.C.- debía rondar la treintena. Es gracias al destierro de fueron los participantes desde el punto de vista de lo sucedido, ponerla por escrito con la intención de ser leída con espíritu crítico (xyngrafeîn), no para ser escuchada por un auditorio: contar cómo se han producido y quiénes fueron los culpables desde el punto de vista propio como partícipe durante un tiempo y después como observador de la misma y desde el punto de vista inmediato de gentes que participaron en los avatares de la misma y con el análisis del semblante psicológico y político de los grandes personajes de la misma mediante no ya la narración, sino mediante los discursos. Es la narración de la historia con información de primerísimo orden, tamizada eso sí por por el filtro objetividad-subjetividad de Tucídides.

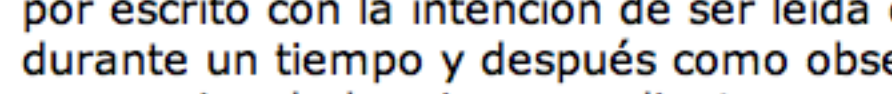

Es, entre tanto, el primer autor que narra los hechos contemporáneos y por ello se constituye como principal antecedente de dicho período -Sólo Junto con escritores como Tucídides y Aristóteles que en sus piezas teatrales incluían alusiones, burlas, noticias y críticas sobre la guerra-, aunque, eso sí, de un modo incompleto, pues murió al parecer antes de poder acabarla. Sólo Jenofonte, Cratipo, Teopompo y las Hellenica Oxyrhynchia continuaron el relato donde aquél lo dejó, pero con una menor calidad, con una mayor falta de testimonio y documentos inmediatos y con la falta de la concepción histórica tucidídea.

Tucídides escritor

Influencias



Como especie de heredero de la sofística ateniense y del espíritu de esta ciudad, así como de las corrientes científicas y filosóficas del momento. Cómo se muestran estas corrientes e influencias en el autor, es fácil de indagar.

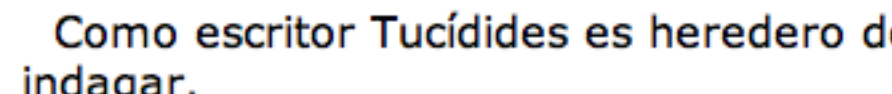

Una tendencia del espíritu filosófico y político ateniense de la época es la preocupación por el presente, de ahí el giro total de la concepción histórica de Tucídides respecto a la historiografía anterior. Al mismo tiempo, el gusto por la preocupación humana como ser social, por su conducta privada -su moral- y su conducta pública -su política-, se traduce en la búsqueda tucidídea de la historia política y humana alejada de toda influencia divina y de la historia legendaria.

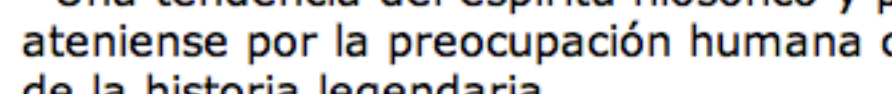

Por otro lado la influencia sofística se plasma a lo largo de la obra en distintos puntos: en la estructura y el estilo de su lengua, en el poder supremo de la razón -sí en Sócrates lo era como factor moral, en Tucídides aparece como factor político e histórico (gnôme y synesis)-, el estudio de lo verosímil -*tò eikós*- como fundamento de la crítica junto a una oposición al relativismo -la historia de Tucídides es una lección de política e historia universal, un *ktêma eis aei*.

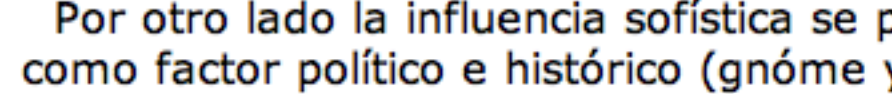

De la filosofía natural de Anaxágoras y de Demócrito toma la concepción de que el espíritu humano actúa de acuerdo a sus leyes, leyes naturales, sin intervención divina: la vida y la historia se manifiestan como el encadenamiento de circunstancias naturales y materiales junto con los hechos humanos.

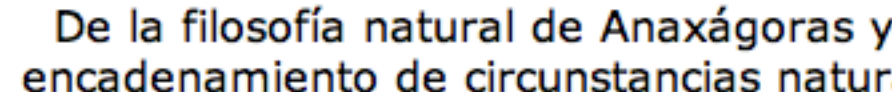

De la escuela hipocrática hereda Tucídides la metodología médica: deducir las causas por observación e inducción, mediante la experiencia y el raciocinio; la distinción entre causas -*aitía* como causa profunda- y síntomas -*profáisis* como pretextos y motivos ocasionales-; la influencia del carácter moral -*nómos*- y físico -*fysis*- de los pueblos y su interés médico y minucioso por describir la peste de Atenas.

La metodología

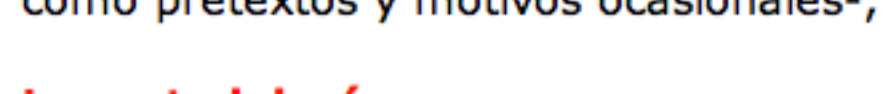

- El programa**: en Tuc. I 22 se dedica a exponer parte del método seguido para la elaboración de su obra, todo él emparentado con las ya vistas sofística, filosofía y ciencia. El método indica que la narración consta de dos elementos básicos: discursos y narración de hechos, con la mayor objetividad en la medida de lo posible para acercarse a la realidad de lo sucedido.
- Los discursos**: hay discursos que realmente Tucídides sí pudo oír, pero no son la mayoría (los de fuera de Atenas antes de su destierro y los de Atenas durante el mismo). Al mismo tiempo ofrecen un aspecto muy sintomático: presentan analogías de realito y pensamiento con fórmulas que se repiten casi a modo de correspondencias. Al mismo tiempo, discursos de personajes que no gozaban de la simpatía de Tucídides -Cleón, por ejemplo- o tardes, mientras que están de los personajes favoritos de Tucídides -Pericles o Alcibiades- son más amenos y ágiles. Por tanto, al margen de que fueran auténticos o reelaborados, han sufrido la actuación de un criterio estilístico al tiempo que discursó todos ellos escritos en ático, lo que hace sospechar en cierto modo de la objetividad de Tucídides. No obstante, hay que tener en cuenta que, como ha indicado de Romilly, el criterio de objetividad en Tucídides no se basa tanto en distinguir lo verdadero y lo falso, sino en distinguir con inteligencia y con elección lo que cuenta y lo que no cuenta, lo importante y lo insignificante.

Otro dato que lleva a pensar en la reelaboración de los discursos es que la duración de éstos en el ágora era mucho mayor que la extensión que los discursos tucidídeos presentan: al parecer lo que Tucídides habría hecho es concentrarlos para hacer de ellos unos relatos para ser leídos y no para ser escuchados.

Con todo, la variedad de los discursos es muy grande: los hay encomiásticos, como el elogio fúnebre de Pericles y el discurso en honor de éste; los hay deliberativos, como los de la conferencia de Esparta o la de Camarina; los hay dialogados, uno sólo, entre embajadores melios y atenienses; y, por último, están las arengas de los generales y estrategas a los soldados.

- Narración de los hechos**: respecto a los hechos, Tucídides dice en su programa que se ha limitado a una crítica profunda recibida de los mejores testigos. Algunos eran de primerísimo orden y muy famosos como Alcibiades, pero siempre pasando por el tamiz de su objetividad. Tucídides selecciona lo que, a su juicio, es historiable de los hechos y lo acontecido, lo que siempre es importante para él y el objetivo de su obra, aunque en ocasiones también lo que calla es importante. No obstante, de lo que calla da parte por consabido y conocido y, al mismo tiempo, enfatiza lo que es de gran trascendencia.

- El estilo tucidídeo**: si Tucídides ha perdurado a lo largo de los siglos como modelo de historidor y de prosista debe gran parte de su éxito a la originalidad de su prosa y la peculiaridad de su estilo, en parte único y en parte modélico para el posterior prosa ática.

- El léxico**: el carácter del léxico tucidídeo, a pesar de ser historiador y prosista, se caracteriza por ser muy poético, aunque parezca paradójico; cómo lo hace y lo consigue es fácil, al menos para él: toma términos y construcciones típicas de la poesía, al tiempo que carga determinados pasajes con un dramatismo, plagados con un ritmo prosístico muy distinto del habitual, adoptando y adaptando para ello palabras de poetas como Homero y los dramáticos o tomando palabras y términos de la prosa jonia e incluso creando él mismo nuevos términos y expresiones. La lista de neologismos inventados y utilizados por Tucídides es tremenda: los sistemas de composición de palabras alcanzan con Tucídides unas de las mayores cotas de la lengua y literatura griega. Cualquiera, al traducirlo, habrá podido comprobar que, de un lado, términos normales aparecen utilizados con distinta significación en Tucídides y de otro, ya ningún otro autor utiliza tal acepción, y, de otro, términos que sólo aparecen recogidos en Tucídides, bien por primera vez o bien por única. Esto nos puede dar idea de un rasgo de Tucídides: la precisión de su vocabulario y la riqueza de matices de su lengua.

- Figuras retóricas**: Tucídides es un autor que usa de un modo prolífico distintas figuras retóricas y estilísticas; de los sofistas heredó el gusto por la antítesis, una antítesis exacerbada, ya que la usa no sólo para contraponer elementos de una oración, subordinadas u oraciones enteras, sino que también hace antitéticos los discursos: los discursos se contraponen unos a otros -a veces unos son respuesta a otros-, pero siempre cargados con el mayor retoricismo, a pesar de su brevedad, con un estilo recargado con largos períodos de subordinación.

El estilo tucidídeo

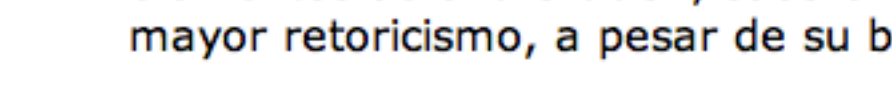

Al mismo tiempo el estilo de Tucídides brilla por una dureza de construcción (tò trachy tês harmonía), una falta de delicadeza en el estilo que junto a su amaneramiento presenta una gran violencia, lo que se ha dado en llamar inconcinidad (inconcinitas) de estilo y figuras: el autor une elementos que no coordinan entre sí normalmente. Relacionada con la inconcinidad de estilo hay una serie de figuras tales como la variatio (metabolé), que actúa como verdadero motor estilístico de la obra tucidídea. Otro principio estilístico es la brevedad de sus expresiones, una concisión, que hace que a veces su prosa parezca lo que estaba escribiendo a provocar en el lector-traductor la necesidad de ejercitar constantemente la atención, debido a la tremenda economía sintáctica y léxica del autor: da muchas cosas por sobreentendidas en sus oraciones. Por ello brila más la *léxis katestramméne* que la *eiroméne*.

También aparecen algunos ejemplos de la típica construcción arcaica en anillo, la Ringkomposition. Frecuente es, a menudo, relacionado con la inconcinidad de su estilo, la utilización del anacoluto para cambiar el tipo de construcción sintáctica de la frase y asimismo la utilización del paréntesis para añadir explicaciones.

La cuestión tucidídea

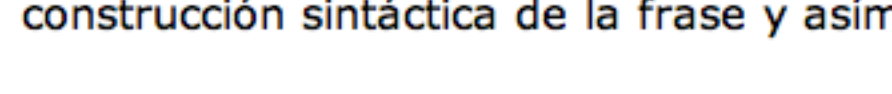

Tucídides no concibió su historia como una mera narración objetiva de acontecimientos bélicos; su posición como estratego procedente de una familia aristocrática y sus conocimientos de política no le permitieron dejar al margen de su historia su propia opinión sobre todo lo que envolvía ésta y sobre ella misma. A partir de aquí la investigación se encamina a determinar qué partes son nuevas y cuales están retocadas, así como cuándo comenzó a escribir.

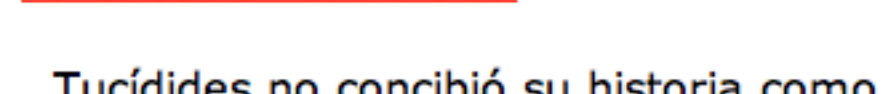

Ullrich, en 1846 descubrió que había diferencias entre las dos mitades de la obra (en el libro V aparece un nuevo prólogo casi paralelo al que da inicio a la obra tucidídea), y esto le hizo sospechar de un posible cambio de plan a la hora de escribir su obra. Para Ullrich la intención primera de la obra era escribir una narración de la guerra Arquidámica -hasta la paz de Nicias-, pero cuando de nuevo estallaron las hostilidades, se dio cuenta de que era la misma guerra y alargó su obra afirmando que la causa de la guerra era el temor lacedemonio al poderío ateniense. Durante muchos años los críticos se limitaron a retocar las teorías de Ullrich.

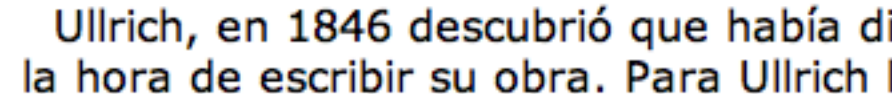

En 1919 Schwartz se plantea la problemática de los discursos; para él los discursos son concebidos y realizados en dos períodos distintos, que se notan por un corte en sus ideas sobre la guerra y una evolución interna respecto a la cuestión del poder; en un principio los causantes de la guerra son los aliados de Esparta, pero en el segundo momento es Esparta la culpable de la guerra: Schwartz dice que Tucídides, convencido al acabar la guerra de que la verdadera beneficiada de la misma había sido Esparta, fue ésta la responsable de la misma y que, una vez acabada la misma, Tucídides orientaría lo que estaba escribiendo a demostrarlo e incluso retocaría partes, como el discurso de Pericles donde expone una política de intransigencia con Esparta, para demostrar que tal política era la apropiada para Atenas para haber vencido en la guerra. La teoría de Schwartz parece ser que indica que realmente comenzó a escribir una vez acabada ya la guerra, pero que, no obstante, durante la misma, se habría dedicado a redactar alguna parte y a tomar notas y apuntes.

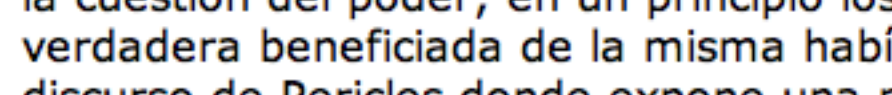

En 1920 Max Pohlenz expone una tesis que coincide en lo básico con Schwartz, pero para él la evolución en Tucídides es más lenta y su límite o punto de cambio es más difícil de marcar.

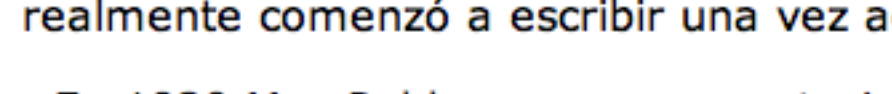

En 1929 Schadewaldt, atendiendo al análisis de los libros VI, VII y VIII indica que Tucídides, según él, primero quiso escribir una historia 'objetiva', pero que una vez acabada la guerra su narración adquirió un matiz de 'interpretación'.

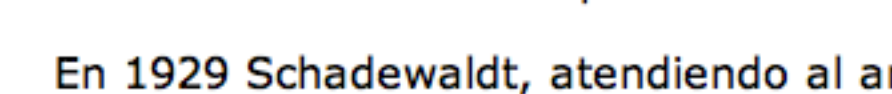

En 1930 Momigliano expone que en un principio, siguiendo las tesis de Ullrich, escribió la guerra Arquidámica, pero que después decidió continuar el relato de la guerra interesándose más por la política interna de la guerra y de los dos bandos y fue entonces cuando introdujo los discursos.

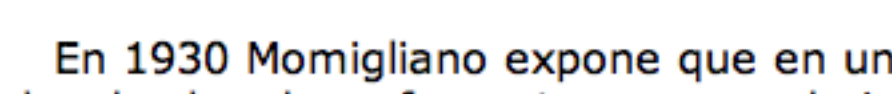

En 1973 Dover indica que la afirmación de que comenzó a escribir cuando empezó la guerra es compatible con el hecho de que todo fue escrito a partir del año 404 a.C. en el orden actual.

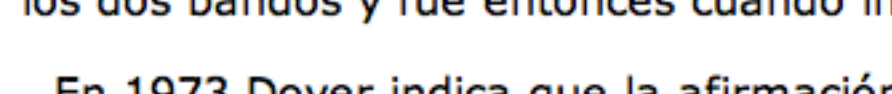

La guerra del Peloponeso

Ads by Google
PowerPoint PPT
Slide Presentation
PowerPoint Slide
PPT Slides

Email Favorite Save Flag Embed

LITERATURA GRIEGA

TEMA 1. POESÍA ÉPICA
TEMA 2. POESÍA LÍRICA
TEMA 3. DRAMA ÁTICO (TRAGEDIA, COMEDIA)
TEMA 4. HISTORIOGRAFÍA

Impactful Presentation
Impactfactory.com/Impactful+Prese...
Presentation with Impact Five Days Based in London

AddChoice D

This is an annotated view of Historiografía - http://www.slideshare.net/juan... by user celiasagadogrrl.

No comments yet

Post Comment Subscribe to comments

Historiografía
898 views

Historiografía
691 views

Historiadores griegos
1390 views

Tema 6. la prosa griega: Historiografía y oratoria
6119 views

S&Culo V
2348 views

La Historia de la historia
1312 views

This is an annotated view of Historiografía - http://www.slideshare.net/juan... by user celiasagadogrrl.

Historiografía
Presentation Transcript

1. LITERATURA GRIEGA TEMA 1. POESÍA ÉPICA TEMA 2. POESÍA LÍRICA TEMA 3. DRAMA ÁTICO (TRAGEDIA, COMEDIA) TEMA 4. HISTORIOGRAFÍA

2. TEMA 4. HISTORIOGRAFÍA INTRODUCCIÓN A LA HISTORIOGRAFÍA HERÓDOTO. TUCÍCIDES. JENOFONTE.

3. INTRODUCCIÓN A LA HISTORIOGRAFÍA (I) La Historiografía en la Antigüedad es un género literario en prosa que tiene como objeto los sucesos acontecidos a un determinado pueblo. La Historia es, por tanto, materia literaria: las leyendas y sucesos mismos, un tratamiento que, pretendiendo reflejar la verdad histórica de los hechos, fue a un tiempo una obra de arte.

4. INTRODUCCIÓN A LA HISTORIOGRAFÍA (II) La Historia de Heródoto inicia un nuevo género literario en Grecia, la Historiografía. Es la primera obra extensa en prosa y la principal fuente que expone sistemáticamente la época anterior a las Guerras Médicas y el desarrollo de la confrontación bélica entre griegos y persas.

5. INTRODUCCIÓN A LA HISTORIOGRAFÍA (III) La aparición de la prosa escrita requiere la existencia de una escritura relativamente extendida, de un público y materiales escrípticos, por lo que en Grecia su aparición esta tarda, el florecimiento poético. La inscripción más antigua en prosa data del s.VI a.C. encontrada en Egipto y escrita por mercenarios griegos.

6. INTRODUCCIÓN A LA HISTORIOGRAFÍA (IV) Como antecedentes de este

Herodoto Los Nueve Libros De La Historia Tomo VI
591 views

Platon Meneseno
386 views

Kitto apuntes2010
2560 views

El período Ático, siglos VI y V a
3530 views

Exposición Antigüedad
3785 views

Herodoto Los Nueve Libros De La Historia Tomo VII
627 views

Jaeeger paidela
4127 views

Paideia de Jaeeger
1607 views

La Literatura Griega
1967 views

Herodoto Los Nueve Libros De La Historia Tomo V
1326 views

Literatura Griega
31103 views

This is an annotated view of Historiografía - http://www.slideshare.net/juan... by user celiasagadogrrl.

8. INTRODUCCIÓN A LA HISTORIOGRAFÍA (IV) Como antecedentes de este nuevo género literario podemos citar los apoc, análisis o crónicas en los que se anotaban los acontecimientos más sobresalientes del año, usados por los estudios de los siglos V y IV a.C. para realizar crónicas más elaboradas al combinarlos con las leyendas locales. La novela histórica popular, surgida en Jonia en el s.VI a.C. en boca de narradores ambulantes del tipo de los rapsoistas; novelas que aparecen en las historias de Heródoto y en las fábulas de Esopo; la epopeya, ya que Heródoto se educó en medio de la tradición épica, y además la Iliada contenía el mismo tema que él utilizó en su Historia, la lucha de griegos y persas. La lírica y la tragedia, en menor medida, influyeron en la interpretación religiosa del acontecer humano que da Heródoto a su Historia, y sobre toda la logografía jonia es el precedente más directo ya que constituye un movimiento científico de interés general, pues abarca tres campos de actuación: filosófico, médico e historiográfico. La prosa se convierte en un instrumento de la razón frente al carácter más emocional de la poesía. Abarca una serie de relatos (koyoi) sobre ciudades o pueblos, compuestos por viajeros griegos que recorrían Oriente y Occidente llevados por sus deseos de aprender e investigar. Exponen los hechos deducidos de la propia observación o indagación.

7. AUTORES Y OBRAS (I): HERÓDOTO

8. HERÓDOTO: BIOGRAFÍA (I) Heródoto nació en Halicarnaso, ciudad dorica situada sobre Caria, en la costa suroccidental de Asia Menor, hacia el 484 a.C. en vísperas de la campaña de Jerjes contra Grecia. Halicarnaso estaba dominada en esa época por una dinastía de tiranos al servicio del rey de Persia. Solo la victoria de los griegos sobre los persas motivó a sus habitantes para rechazar el dominio extranjero. El primer intento de derrocar a Ligdamis, tirano de la ciudad, costó la vida al hijo de Heródoto, por lo que su familia salió exiliada hacia la isla de Samos, donde pasó diez años y tomó contacto con el espíritu jonio. Tras la caída de Ligdamis regresó a su patria.

9. HERÓDOTO: BIOGRAFÍA (II) Los años anteriores al 447 a.C., fecha en que llega a Atenas, los pasó en continuos viajes por Babilonia, Cólquida, Siria, Macedonia, Libia, Cirene y Egipto, siguiendo la tradición de los logógrafos jonios, con el objetivo de contemplar e investigar. Su estancia en Atenas fue esencial para su formación como historiador, pues vivió el despertar a la razón de la sofística. Pero más que esta corriente filosófica influyó en el sentido histórico de su obra el pensamiento tradicional y conservador de las tragedias de Esquilo y Sófocles.

10. HERÓDOTO: BIOGRAFÍA (III) En 443 a.C. participa en la fundación de Turis, colonia panhelénica en Italia meridional. Su vinculación a esta colonia fue tan grande que se dejó llamar "natural de Turis". Su muerte debió ocurrir hacia el 425 a.C. en dicha colonia, aunque algunas fuentes creen probable que se encontrara en Atenas al inicio de la Guerra del Peloponeso, y tal vez le sorprendiera allí la muerte antes del regreso a Turis.

11. HERÓDOTO: OBRA (HISTORIAS)

Literatura Griega
31182 views

Asimov Isaac Los Griegos Hua Volk .1
854 views

Asimov Isaac Los Griegos Hua Volk .1
7710 views

Poesía LIRICA Griega

El Arte Romano

Art01 Belartregrejo Lsarrquitectura 091001123365 Pppap01

Art01 startregrejo Centostextoart01 090927173837 Pppap01 (1)

Poesía ÉPICA

This is an annotated view of Historiografía - http://www.slideshare.net/juan... by user celiasagadogrrl.

12. HERÓDOTO: OBRA (II) Una síntesis podría ser la siguiente: Libro I. Afirmación de la superior importancia de esta guerra respecto a las anteriores. Recorrido por la historia primitiva de Grecia. Exposición de su metodología histórica. Antecedentes de la guerra. Libros II, III, IV y V. Guerra Arquidámica, que recibe el nombre del rey espartano Arquidamo. Invasión del Ática por los espartanos en 491 hasta la paz de Nicias. Tregua y reanudación de la guerra. Libros VI y VII. Expedición a Sicilia de los atenienses. Desastre ateniense. Libro VIII. Descripción de la segunda etapa de la guerra, hasta el 411, en que se interrumpe, quizá porque el autor le sorprendió la muerte antes de terminar la redacción final.

13. GUERRA DEL PELOPONESO

14. TUCÍCIDES: INTERPRETACIÓN DE LA HISTORIA (I) En los orígenes de esta obra, Tucídides cuenta con los **logógrafos jonios** y **Heródoto** como precedentes en su quehacer histórico, pero las diferencias con ellos son notables. En primer lugar era indócto escritor **una obra de historia**

This is an annotated view of Historiografía - http://www.slideshare.net/juan... by user celiasagadogrrl.

notables. En primer lugar era indócto escritor una **obra de historia contemporánea**, pues sus antecesores narraron las **crónicas del pasado**. En cuanto a las fuentes, Tucídides afirma que describe los **acontecimientos vividos por él mismo** o los haber examinado con cuidado sus **informaciones**. Por último, Tucídides **excluye lo divino** del curso de los acontecimientos, pues el **motor de la historia** no es la "envíada" de los dioses, sino la **lógica interna de los hechos de los hombres**.

15. TUCÍCIDES: INTERPRETACIÓN DE LA HISTORIA (II) Dentro de los hechos presentes que pretende narrar destacan los **políticos** e **militares**, pues excluye de su narración toda manifestación sobre la vida intelectual y artística de Atenas.

16. TUCÍCIDES: CONCEPCIÓN DE LA HISTORIA (III) La diferencia de Heródoto, cuya concepción de la historia es eminentemente religiosa, Tucídides **explica los hechos desde un punto de vista humano**. Para él la **fuerza motriz de la historia es la inteligencia** (gnomé), cuyas **decisiones están determinadas por cuestiones políticas, económicas y militares**, mantenidas al margen de las normas religiosas. Junto a ella está la **fortuna** (tyché), considerada no como potencia divina, sino como lo **imprevisible** que surge en el acontecer histórico.

17. HERÓDOTO / TUCÍCIDES

18. TUCÍCIDES: CONCEPCIÓN DE LA HISTORIA (IV) Tucídides considera **elemento constante del proceso histórico a la naturaleza humana**. Se caracteriza por su **aspiración a la libertad**. Estos deseos, elevados a un nivel general, se manifiestan en el **odio del pueblo sometido hacia su opresor**; en la **ambición de poder**; en la **apostrofación de la ley del más fuerte sobre el débil**, para el que de nada sirven las apelaciones a la **justicia**, ya que por encima de todo se imponen **razones de conveniencia y utilidad** en la **avididad del éxito**.

19. TUCÍCIDES: CONCEPCIÓN DE LA HISTORIA (V) La inteligencia, pues, **regula los destinos de los pueblos** y actúa por **móviles no sometidos a la moral y la religión**, pero eso no implica que todas las decisiones humanas procedan de la **prudencia o la precipitación**. El pensamiento del historiador coincide con el **modo de actuación política de Pericles**, a quien considera **idóneo para realizar la guerra, mantener el imperio ateniense y buscar el bien de la ciudad**. Este equilibrio no fueron capaces de mantener sus sucesores, a los cuales critica violentamente, y tras su fracaso político y militar, Tucídides **alzó el nuevo régimen moderado que se estableció en Atenas en 411 a.C.**

This is an annotated view of Historiografía - http://www.slideshare.net/juan... by user celiasagadogrrl.

20. PERICLES

21. TUCÍCIDES: CONCEPCIÓN DE LA HISTORIA (VI) Pero la crítica de Tucídides no solo se dirige **contra la actuación ateniense**, sino que se extiende también a los **excesos cometidos por los espartanos**. Y es que en este autor se constata aún la línea de la antigua tradición, en la que se resaltaban los **valores morales** como el **amor a la patria**, a la **justicia**, el **bien común**, etc. A pesar del **egotismo** y la envidia del ser humano se puede **conseguir un mundo mejor**.

22. TUCÍCIDES: CONCEPCIÓN DE LA HISTORIA (VII) Con respecto a su **relación con los sofistas** decir que estuvo **influido por ellos** en su **aplicación de la crítica racional al análisis del mundo que le rodea**. Pretende hacer con su **historia verdadera ciencia**, algo que **dura siempre** y no sólo compuesto para deleitar los oídos de unos cuantos. Comparte con los sofistas un **escepticismo crítico** en relación a aquel amor a la tradición y a las creencias de Heródoto, que tanto difiere de la realidad, y que configuró su pensamiento pragmático de la historia.

23. TUCÍCIDES: CONCEPCIÓN DE LA HISTORIA (VIII) El propósito de Tucídides de exponer la estricta verdad de lo que ocurrió, hizo que los **métodos** empleados en su investigación difieran de los utilizados por Heródoto. Tucídides contó con la ventaja de relatar **hechos contemporáneos** y de poder manejar **mayor número de fuentes** que Heródoto, pero incluso cuando se remonta al pasado aplica una crítica racional que **asegure la Verdad de lo que afirma**. Este **critero de verosimilitud**, basado en la **idea de progreso económico y militar** de las ciudades, es el que le lleva a afirmar la **superioridad del presente sobre el pasado**, y a considerar **más importante la guerra del Peloponeso que la legendaria guerra de Troya**.

This is an annotated view of Historiografía - http://www.slideshare.net/juan... by user celiasagadogrrl.

24. TUCÍCIDES: CONCEPCIÓN DE LA HISTORIA (IX) realiza una exhaustiva **biografía de datos** para que los **hechos narrados sean objetivos** e inserta en su obra solo aquellos que superen su **examen crítico**. Pero profundiza aún más y, partiendo de sucesos particulares, **pretende definir las históricidades** que subyacen en cada uno de ellos, elevándolas a la categoría de **principios generales**, para que las **posteriores generaciones actúen conforme a ellos en situaciones semejantes**.

25. TUCÍCIDES: CONCEPCIÓN DE LA HISTORIA (X) Planifica los acontecimientos de acuerdo con un **riguroso ordenamiento cronológico por años**, dejando el sistema tradicional basado en el nombre del funcionario epónimo de los contenedientes.

26. TUCÍCIDES: LENGUA Y ESTILO (I) Por lo dador abundan los **discursos** puestos en boca de los personajes que intervienen, los cuales cumplen una **doble función**: tratan de **expresar la verdad política**, es decir, los móviles que mueven a los distintos personajes, y también sirven para la **dramatización de su relato**. Pero además sirven al autor para **introducir sus propias ideas**, con lo que se pone en tela de juicio su objetividad. Su cometido se manifiesta sobre todo en aquellos que, siendo contrapuestos, exponen las **motivaciones de ambos contendientes**.

27. TUCÍCIDES: LENGUA Y ESTILO (II) Formalmente su estilo es **conciso** y directo, de **gran intensidad de ideas**, lo que **facilita su comprensión y sobre todo su traducción cuidada**. Es el creador de la **prosa ática**, el que la elevó a categoría literaria, pero en su lengua aún quedan huellas de la **influencia de la prosa jonia**, especialmente de los **logógrafos y Heródoto**.

28. TUCÍCIDES: LENGUA Y ESTILO (III) La causa de su largo destierro su prosa

This is an annotated view of Historiografía - http://www.slideshare.net/juan... by user celiasagadogrrl.

29. TUCÍCIDES: LENGUA Y ESTILO (IV) La causa de su largo destierro su prosa ática es un tanto **arcaica** y algunos de sus rasgos son: **abuso de expresiones nominales**, **frecuencia de nombres abstractos**, **substantivación de participios**, **adjetivos a infinitivos**, **acumulación de participios**, etc.

30. TUCÍCIDES: LENGUA Y ESTILO (V) En cuanto al estilo, se pueden observar diferencias entre las **partes narrativas**, donde **resalta la expresión simple, sencilla y precisa**, y aquellas otras, especialmente los discursos, en las que concentra su **pensamiento político**, donde el **lenguaje es denso**, con **expresiones oscuras difíciles de comprender**. En su narración **contrastan los períodos largos**, a veces seleccionados por **oraciones parentéticas**, con otras **frases inesperadamente cortas** que, por su **densidad**, contribuyen a **complicar la comprensión del texto**.

31. AUTORES Y OBRAS (II): JENOFONTE

32. JENOFONTE: BIOGRAFÍA (I) Hijo de Griño, del demo ateniense de Erquia, herencas y el Agesiaso. Obras socráticas: Memorables, el Banquete y la Apología de Sócrates. Obras didácticas: la Ciropedia, Herón, el Estado de los laccedemonios, los Ingresos, El Hiparcoico, Atenas la Equitación, el Cinegético, el Económico, etc.

33. JENOFONTE: OBRA (II) Las Helénicas narra en siete libros la historia griega desde el 411 hasta el 362 a.C. En ella pretende continuar la obra de Tucídides, pero el resultado es **muy desigual** y da la sensación de una obra hecha por etapas, siendo su valor literario muy distante al conseguido por Tucídides, aunque algunos críticos han elogiado sobre todo sus dos primeros libros. Jenofonte expone una serie de causas quedándose en la superficie de las cosas, mientras que Tucídides ahonda en sus orígenes.

34. JENOFONTE: OBRA (III) La Anábasis es un admirable relato sobre sus aventuras como participante en la expedición de mercenarios griegos para ayudar a Ciro el Joven, cuando aspiraba al trono que ocupaba su hermano Artajerjes. Abundan las pormenores geográficos y etnográficos, así como el detalle de las cuestiones militares, todo ello escrito con gran naturalidad a

This is an annotated view of Historiografía - http://www.slideshare.net/juan... by user celiasagadogrrl.

35. detalle de las cuestiones militares, todo ello escrito con gran naturalidad a través de sus propias experiencias. En cuanto a su datación, debemos situar la obra en el 380 a.C. si creemos que Sócrates en su Panegírico la utilizó.

36. JENOFONTE: OBRA (IV) Su Agésilao es un encomio (alabanza) dedicado al rey espartano al que tan profundamente admiró, elaborado con el material que había usado en las Helénicas, en donde revela un fuerte retoricismo frente a su obra historiográfica.

37. JENOFONTE: CONCEPCIÓN DE LA HISTORIA Jenofonte, como historiador, tiene notables defectos. No es exhaustivo en la recopila de datos, es dividido y margna hechos de primera importancia, cuenta las cosas desde su perspectiva, no tanto por tener interés en ser parcial debido a la misma que sentía por los espartanos, que tanto se le ha reprochado, como por su característica ingenuidad, que más se parecía a la improvisación sin examinar ni contrastar de forma crítica los datos de sus escritos, como tendría que haber hecho un fiel continuador de la obra de Tucídides, y sus escritos son un reportaje de sus propias experiencias en el ejército, perfectamente contados.

38. JENOFONTE: LENGUA Y ESTILO Su escritura es fresca, precisa, rápida, no ajena a la ironía en ocasiones, tan solo alterada por la longitud de algunos discursos, que aparecen cargados de tópicos retóricos y distan mucho de la hondura psicológica de los de Tucídides. A veces prefiere modelar la historia, silenciando algunos hechos y embelleciendo sus testimonios con figuras retóricas. Es mejor narrador que crítico.

This is an annotated view of Historiografía - http://www.slideshare.net/juan... by user celiasagadogrrl.

ME ManageEngine ADManager Plus
Active Directory Management and Reporting Software

Simple solutions to complex Active Directory tasks.

Download Go PRO ^{FREE}

\$1495 ~~Starts at \$499~~



Tucídides. Biografía.

from web site Tucídides biografía vida

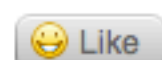
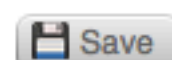

Biografía de Tucídides.

Los datos que tenemos de la biografía de Tucídides están en su propia obra. Son pocos porque solo quería relatar la Guerra del Peloponeso ("Silencio de Tucídides").

Nació en el 454 a. C. Era hijo de una familia aristócrata que estaba en contra del sistema político y militar de Pericles, pero él, sin embargo, lo defendió.

Empezó su obra durante la guerra. Era estratega y fue desterrado por llegar tarde a Anfípolis en el 424 a. C.

Como probablemente pasó 20 años en el exilio, pudo relatar la guerra desde cerca, objetivamente y contrastando información de forma imparcial.

Murió después del 399 a. C.

Fuente: <http://www.slideshare.net/fermandicoblaya/tucdides-5902536>



Saved by [Celia Segade](#)
on 2012-11-02

Comments (0)

Add Your Comment



Francisco J. Santos 2013-01-14 13:50

TU SEGURO
DE HOGAR POR **100€**

CONTRATA
AHORA



My Shortcuts

- [My Library](#)
- [My Friends](#)
- [My Network](#)
- [My Groups](#)
- [My Profile](#)
- [My Account Settings](#)

Diigo Tools

- [Diigo Toolbar \(Firefox, IE\)](#)
- [Diigolet For All Browsers](#)
- [Diigo Chrome Extension](#)
- [Import Bookmarks](#)
- [Save to Delicious](#)
- [Auto Blog Post](#)

Help Center

- [User Forum](#)
- [Take A Tour](#)
- [How To Use Toolbar](#)
- [How To Use Diigolet](#)
- [Educator Accounts FAQ](#)
- [Learn More](#)



Tucídides. Concepción de la historia y la Guerra del Peloponeso.

from web site Tucídides Guerra del Peloponeso obra historia objetivo historiador



Saved by Celia Segade on 2012-11-02

Save Like Bury

Tucídides. Concepción de la historia y la Guerra del Peloponeso.
 Tucídides escribió la Guerra del Peloponeso. A su muerte, otros la continuaron.

Concepción de la historia.
 Tucídides creía que se debía escribir la historia para que los hechos no se olvidaran y para que se pudieran entender las causas de la guerra. Quería relatar una historia universal y atemporal a partir de indicios lógicos y psicológicos.
 Para él, la historia era un objeto de estudio racional, que se debía analizar lógicamente para poder verla con objetividad. Usaba un filtro de objetividad racionalista para seleccionar la información y que fuera verosímil.
 Pretendía que su obra fuera un tesoro para siempre y ser recordado gracias a ella. Fue el primer historiador político.

Concepción de la Guerra del Peloponeso.
 Creía que la enemiga, causante de la guerra y única beneficiada por ella era Esparta por lanzarse a una guerra preventiva contra Atenas.
 Veía la guerra como algo inevitable, causado por el expansionismo imperialista y militar de Atenas y el temor que creaba hacia Esparta y sus aliados y su ambición de poder.
 Describió la guerra como la más grande e importante del mundo helénico por ser la primera guerra civil del mundo griego, porque ambos bandos eran muy potentes militar y económicamente tras veinte años de paz, porque duró 27 años, y porque al haberla vivido y narrado él, le parecía subjetivamente mejor a las otras.

Fuente:
<http://clio.rediris.es/clionet/fichas/peloponeso.htm#1.%20Concepci%C3%B3n%20tucid%C3%ADdea%20de%20la%20historia>

Comments (0)

Add Your Comment

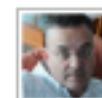

Empty text input field for adding a comment.

Add Comment Francisco J. Santos 2013-01-14 13:51

CANAL+ al Mejor Precio de la Historia Canal+ y Liga de Campeones, por Sólo 14,95€

Informate **CANAL+**

Move to top

My Shortcuts

- My Library
- My Friends
- My Network
- My Groups
- My Profile
- My Account Settings

Diigo Tools

- Diigo Toolbar (Firefox, IE)
- Diigolet For All Browsers
- Diigo Chrome Extension
- Import Bookmarks
- Save to Delicious
- Auto Blog Post

Help Center

- User Forum
- Take A Tour
- How To Use Toolbar
- How To Use Diigolet
- Educator Accounts FAQ
- Learn More



Tucídides. Vida y obra.

from web site Tucídides obra Guerra del Peloponeso estilo lengua historia características pensamiento

influencias historiador vida biografía

Vida de Tucídides.

Los únicos datos que tenemos de su vida están en su obra. Era hijo de Oloro.

Pertenecía a una **familia aristócrata** que participaba mucho en la vida pública, por eso fue historiador, y recibió un abuena educación. Aprendió los movimientos filosóficos y retóricos de su tiempo. Creció en la época de mayor esplendor de Atenas. Fue

estratega durante la guerra y lo **desterraron** por llegar tarde a auxiliar a la ciudad de Anfípolis. Regresó a Atenas en el 404 a. C. y murió sobre el 400 a. C.

Obra de Tucídides.

Su visión de la historia.

Tucídides se diferencia de todos sus precedentes porque relata la **historia**

contemporánea (vívada por él) y no habla de causas divinas. Narra solo

acontecimientos **políticos** y **militares**, explicando los hechos desde un **punto de vista humano**. Dice que la naturaleza humana (aspiración a la libertad, odio hacia un pueblo opresor, ambición de poder, ley del más fuerte, envidia del éxito y razones de conveniencia y utilidad frente a la justicia) es un elemento constante en la historia.

Dice que es la **inteligencia**, no la moral, la que determina el destino de los pueblos.

Coincide con **Pericles** es su modo de actuación política. Habla sobre **valores morales** como el amor a la patria, a la justicia y al bien común y defiende que se puede lograr un **mundo mejor**. Influido por los **sofistas**, defiende la aplicación de la **crítica racional** al análisis del mundo que lo rodea y apoya el **escepticismo crítico**.

Objetivo de su obra.

Narra **hechos contemporáneos**, basándose en el **mayor número de fuentes** para que sea verdad lo que afirma, y este **criterio de verosimilitud** hace que vea superior el presente al pasado. Busca muchos datos y los somete a un **examen crítico** para ser objetivo. Profundiza para extraer las inerioridades de los sucesos y hacerlos principios generales. Pretende que su historia dure para siempre y así las **futuras generaciones** puedan actuar en situaciones parecidas aprendiendo de ella.

Lengua y estilo.

Ordena su historia **cronológicamente** por años. Del estilo destaca la abundancia de **discursos en boca de los personajes** para expresar la verdad política, dramatizar su relato o incluso introducir sus propias ideas. El estilo es **conciso y directo**, de gran intesidad de ideas, que hace que sea **difícil de comprender**. Es el creador de la **prosa ática**. Su lengua está influenciada por la **prosa jonia** (logógrafos y Heródoto).

En su prosa arcaica hay muchas expresiones nominales, frecuencia de nombres abstractos, sustantivación de participios, edjetivos e infinitivos, acumulación de participios... Hay diferencias entre sus **partes narrativas** (expresión simple, sencilla y precisa) y los **discursos** (pensamiento político con lenguaje denso y expresiones oscuras difíciles de comprender). Se diferencian **periodos largos de oraciones parasintéticas** y **frases cortas y muy densas** difíciles de comprender.

Fuente: <http://www.slideshare.net/juanjbp/historiografa-5047496>



Saved by [Celia Segade](#) on 2012-11-02

Comments (0)

Add Your Comment



Francisco J. Santos 2013-01-14 13:53

Filosofía : Conozca más

www.logosofia.org.br/es/

La Ciencia del Conocimiento de sí mismo. Gane un libro gratis.



Gestión anuncios 

My Shortcuts

- [My Library](#)
- [My Friends](#)
- [My Network](#)
- [My Groups](#)
- [My Profile](#)
- [My Account Settings](#)

Diigo Tools

- [Diigo Toolbar \(Firefox, IE\)](#)
- [Diigolet For All Browsers](#)
- [Diigo Chrome Extension](#)
- [Import Bookmarks](#)
- [Save to Delicious](#)
- [Auto Blog Post](#)

Help Center

- [User Forum](#)
- [Take A Tour](#)
- [How To Use Toolbar](#)
- [How To Use Diigolet](#)
- [Educator Accounts FAQ](#)
- [Learn More](#)

- Inicio**
- Buscador**
Encuentra rápido la bio que buscas
- Índices**
Los personajes por orden alfabético
- Monografías**
Las figuras clave de la historia
- Reportajes**
Los protagonistas de la actualidad
- Compártelo**
f e t +

Aristófanes

(Atenas, 450 a.C.-id., 385 a.C.) Comediógrafo griego. Poco se sabe sobre su vida, tan sólo algunos detalles extraídos de su obra, de la que se conserva una cuarta parte. Fue un ciudadano implicado en la política ateniense: participó en las luchas políticas para la instauración del Partido Aristocrático y, desde sus filas, mostró su desacuerdo con la manera de gobernar de los demócratas. Se opuso a la guerra del Peloponeso, porque llevaba a la miseria a los campesinos del Ática, en una guerra fratricida que denunció sobre todo en *Lisístrata*.

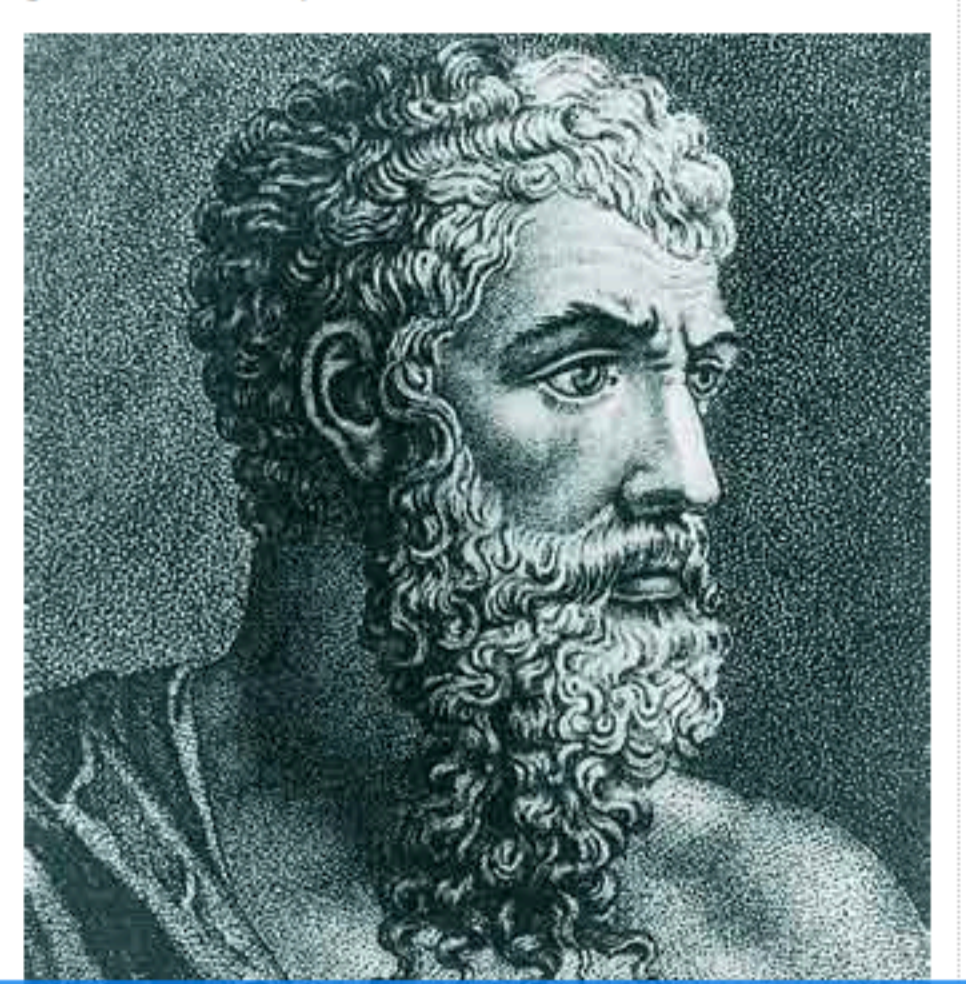

Pulse para iniciar la visualización

Aristófanes

Su postura conservadora le llevó a defender la validez de los tradicionales mitos religiosos y se mostró reacio ante cualquier nueva doctrina filosófica. Especialmente conocida es su animadversión hacia Sócrates, a quien en su comedia *Las nubes* presenta como a un demagogo dedicado a inculcar todo tipo de insensateces en las mentes de los jóvenes. En el terreno artístico tampoco se caracterizó por una actitud innovadora; consideraba el teatro de Eurípides como una degradación del teatro clásico.

De sus cuarenta comedias, nos han llegado íntegras once, que son además las únicas comedias griegas conservadas; es difícil, por tanto, establecer el grado de originalidad que se le atribuye como máximo representante de este género. Sus comedias se basan en un ingenioso uso del lenguaje, a menudo incisivo y sarcástico, y combinan lo trivial y cotidiano con pausadas exposiciones líricas que interrumpen la acción. Constituye ésta una fórmula personal, que nunca ha sido adaptada, ni por los latinos ni durante el Renacimiento.

Instituto del Cine Madrid

www.institutodelcine.org

Nuevos Actores para Cine y TV Taller
Fin de semana. Sólo 89€



Aristófanes

Su postura conservadora le llevó a defender la validez de los tradicionales mitos religiosos y se mostró reacio ante cualquier nueva doctrina filosófica. Especialmente conocida es su animadversión hacia Sócrates, a quien en su comedia *Las nubes* presenta como a un demagogo dedicado a inculcar todo tipo de insensateces en las mentes de los jóvenes. En el terreno artístico tampoco se caracterizó por una actitud innovadora; consideraba el teatro de Eurípides como una degradación del teatro clásico.

De sus cuarenta comedias, nos han llegado íntegras once, que son además las únicas comedias griegas conservadas; es difícil, por tanto, establecer el grado de originalidad que se le atribuye como máximo representante de este género. Sus comedias se basan en un ingenioso uso del lenguaje, a menudo incisivo y sarcástico, y combinan lo trivial y cotidiano con pausadas exposiciones líricas que interrumpen la acción. Constituye ésta una fórmula personal, que nunca ha sido adaptada, ni por los latinos ni durante el Renacimiento.

Instituto del Cine Madrid

www.institutodelcine.org

Nuevos Actores para Cine y TV Taller
Fin de semana. Sólo 89€



Gestión anuncios



Aristófanes: vida, obra, ideología, estilo.

from web site [Aristófanes](#) [teatro](#) [comedia](#) [vida](#) [pritano](#) [obra](#) [sátira política](#) [carga ideológica](#)

[sátira de la democracia](#) [ridiculiza](#) [sociedad](#) [ideología](#) [política](#) [conservador](#) [pacifista](#) [crítica](#) [religión](#)

[burla de los dioses](#) [educación tradicional](#) [lengua](#) [estilo](#) [ático antiguo](#) [humor](#)

ARISTÓFANES (Comedia Griega)

Vida:

Nace en el 445 a. C. en Atenas. Muere sobre los años ochenta del siglo IV a. C.

Está muy ligado a la vida política y literaria, pero no fue militante de ningún partido político. Es conservador, apoya los viejos ideales, aunque no es adversario de la democracia.

Sus comedias tienen una fuerte sátira política. Fue muy aceptado por el público; ganó muchos premios.

En la vida pública fue pritano (primer magistrado).

Obra:

Escribió un total de cuarenta y cuatro comedias, de las que se conservan once: *Los Acarnienses*, *Los Caballeros* (sátira de la democracia), *Las Nubes* (ridiculiza a Sócrates), *Las Avispas*, *La Paz*, *Las Aves* (obra maestra: fantasía, comicidad, cantos corales y sentimientos por la naturaleza.), *Lisistrata*, *Tesmoforias*, *Las Ranas* (crítica literaria. Parodia dioses y personajes), *Asamblea de las mujeres* y *Pluto*.

Es la fuente más pura del ático antiguo. Tiene una fuerte carga ideológica. Refleja la sociedad de su tiempo.

Ideología:

Política:

Es conservador y pacifista. Crítica la democracia y la revolución.

Religiosa:

No cree en la religión, es más, se burla de los dioses.

Contra la Ilustración:

Es defensor de la educación tradicional. En sus obras actúa como juez supremo de lo bueno y de lo malo, dando ejemplo a los jóvenes.

Lengua y estilo:

Destacan los contrastes al servicio del humor y la quiebra de lo insolito para lograr la gran comicidad. Usa comparaciones, imágenes, hipérbolos y juegos de palabras. Crea engendros verbales. Juega con la distorsión y el doble sentido de los nombres propios. Contrasta vulgarismos con formas poéticas en los cantos líricos. Combina elementos reales y fantásticos.

Tiene como base el ático de la época.

Fuente: <http://www.culturaclasica.com/literatura/grecia/drama6.htm>



Saved by [Celia Segade](#)
on 2012-11-21

Comments (0)

Add Your Comment



Francisco J. Santos 2013-01-14 14:39

Escenarios de Aluminio

escenariosaluminio.com

La Calidad del Líder Europeo Venta de Escenarios Modulares



Gestión anuncios

My Shortcuts

- [My Library](#)
- [My Friends](#)
- [My Network](#)
- [My Groups](#)
- [My Profile](#)
- [My Account Settings](#)

Diigo Tools

- [Diigo Toolbar \(Firefox, IE\)](#)
- [Diigolet For All Browsers](#)
- [Diigo Chrome Extension](#)
- [Import Bookmarks](#)
- [Save to Delicious](#)
- [Auto Blog Post](#)

Help Center

- [User Forum](#)
- [Take A Tour](#)
- [How To Use Toolbar](#)
- [How To Use Diigolet](#)
- [Educator Accounts FAQ](#)
- [Learn More](#)

[Abrir en ventana nueva](#)

Aristófanes vivió la época en que se produjo la guerra del Peloponeso y la época posterior a ésta, épocas ambas de gran importancia para el mundo helénico y sobre todo para Atenas por la transformación que supuso para el estado constitucional ateniense. La guerra del Peloponeso supuso para Atenas no sólo el inicio y el fin de su decadencia como potencia hegemónica en el mar Egeo (y en cierto modo en el Mediterráneo), sino también el inicio de una serie de procesos de degradación en el terreno político, social y económico ya irreversibles.



La Atenas de Pericles parecía haber logrado una colaboración de la aristocracia y de las masas al servicio de su idea de constitución. Incluso al inicio de la guerra del Peloponeso no había grandes fisuras en la sociedad ateniense, con una distinta escala de artesanos e industriales más o menos pobres, pero no con una pobreza indigente: los campesinos y pequeños artesanos podían ir viviendo de sus tierras y de sus trabajos sin problema alguno. Además el estado ateniense favorecía la mejora del nivel de vida con el pago de sueldos a los jurados.

La guerra, sin embargo, transformó todo esto: el precario equilibrio y la aceptación de este estado de cosas se rompió con la acentuación de una pobreza mayor que la anterior, concepto de pobreza que ahora también se extendía a aquellos que no tenían bienes suficientes para vivir sin trabajar con sus manos. Ello trajo la ruptura del equilibrio social y del sentido de la comunidad cívica en la ciudad de Atenas.

Con la ruina de los propietarios rurales se produjo un traslado de residencia y una emigración a la ciudad de un modo permanente, y al mismo tiempo la grave crisis comercial paralizó cierto número de actividades comerciales y artesanales, dando lugar al nacimiento de nuevos ricos procedentes de actividades poco nobles. Los ricos se aferraban más a atesorar dinero y cumplir con las obligaciones fiscales del estado, sin preocuparse tanto de la actividad política e intentando cada vez más obtener y mantener una serie de privilegios propios de las clases ricas.

El clima político y jurídico venía dictado por la Heliea y la Asamblea, que se preocupaban más de llenar las arcas del estado con injustas confiscaciones para poder pagar el salario de jueces y funcionarios del estado. Al mismo tiempo el mundo político y social de Atenas se fue llenando, en medio de un mundo de decadencia y de disputa de partidos en contra de los privilegiados, de la figura de los sicofantes, a los que Proxágoras pretende hacer desaparecer así como hacer desaparecer y abolir los procesos, considerados como una de las fuentes de derroche de las arcas estatales (versos 559-563, 657):

Prox.: Por muchas razones. Pues a los que intenten infringirle deshonores ya no les será posible en adelante, ni actuar como testigos en ningún sitio ni como delatores...

Blép.: De ningún modo hagas eso, por los dioses, ni me prives de mis medios de vida.(559-563)

Prax.: Pero sí, en primer lugar, no habrá procesos. (v.657)

Ante este mundo de decadencia y de desolación, uno de los medios de vida era el vivir del estado: el ideal de las clases bajas no era tanto el llegar a ricos como el que el estado tuviera el deber de proveerles una buena vida. A esto se unía la idea individualista, propia del carácter heleno, de odiar toda dependencia de un patrón y no así la dependencia de un estado. De este modo se aferraban a vivir del estado y a intentar sacar de éste lo más posible. Este hecho es una de las razones de que el estado decidiese el pago público a los asistentes a las asambleas, gran carga fiscal para el estado, pero que al mismo tiempo evitaba el sacar dinero del estado de otro modo. Los ciudadanos en cierto modo se sentían satisfechos con recibir este dinero, e incluso a veces vivían única y exclusivamente de esta paga, aunque hay que indicar que poco a poco la paga se fue haciendo más escasa para sacar adelante el pan de cada día. Los sicofantes durante y después de la guerra llegaron a ser una auténtica plaga en el seno de la rivalidad de partidos oligarcas y demócratas. Aristófanes se dio cuenta de ello y a través de la figura de Blépiro nos dice que el propio personaje vive de lo que saca como sicofante y de lo que gana como asistente a las asambleas (versos 375-381, 438-440, 460, 547-548,...):

Blép.: Es que en la obscuridad, en casa, vino a parar a mis manos. Pero, ¿de dónde vienes, a decir verdad?.

Crem.: De la asamblea.

Blép.: ¿Es que ya se ha disuelto?

Crem.: Sí, por Zeus, y desde el alba. Y, por cierto, que mucha risa, queridísimo Zeus, me proporcionó el bermellón con que rociaban el recinto.

Blép.: Recibiste entonces el trióbolo.

Crem.: ¡Ojalá fuera así!. Pero, no; llegué tarde esta vez, por lo que me avergüenzo. (375-381)

Crem.: Y, por Zeus, además, un delator.

Blép.: ¿Yo solamente?.

Crem.: Por Zeus, y también toda esta gente. (438-440)

Blép.: ¿Y no seré yo quien tenga que ir al tribunal, sino mi mujer?.(460)

Blép.: ¿Y sabes que he echado a perder un sextario de trigo que había obtenido en ganancia de la asamblea?.(547-548)



De una sociedad hasta tal punto decadente Aristófanes pudo obtener el material suficiente para realizar sus comedias políticas, caracterizadas por el ataque contra individuos de gran peso dentro de la sociedad ateniense, como por ejemplo Sócrates, o bien por el ataque contra cierto tipo de institución o incluso contra la propia sociedad en su conjunto y contra la constitución ateniense mediante la elaboración de un modelo de sociedad política ideal muy distinta de la sociedad real existente, con una censura y crítica mordaz de la política ciudadana.

Aristófanes entra entonces, a veces sin que el lector actual pueda darse cuenta, en la lucha política, en la lucha de partidos, en el enfrentamiento de los intereses del pueblo hacia la administración pública. Aristófanes entra entonces dentro de un grupo de "eruditos" que buscan "la solución", o al menos una solución, para una Atenas abocada a una lenta agonía y decadencia.

Es entonces, en el 392 a.C., cuando Aristófanes escribe para su representación una de sus últimas comedias conservadas: *Las assembleístas*, obra que podemos dividir en dos partes muy diferenciadas: una primera que nos muestra el gobierno de las mujeres con su programa político caracterizado por un marcado "comunismo" y una segunda parte desarrollo de este ideal puesto en marcha y en la práctica en distintas escenas cómicas, paródicas y burlescas.

Aristófanes a lo largo de su obra, y por ello no menos en esta obra, desborda su fantasía e ingenio, aquí para contraponer a la realidad una doble utopía: un ideal comunista en el que se introduce la relación nueva del hombre respecto al dinero y respecto al amor, dentro todo ello de una nueva sociedad en la que el estado paga todo y los esclavos son los únicos que se dedican a trabajar, dedicándose el ciudadano ateniense única y exclusivamente a vivir (este ideal se expresa en la escena en que Proxágora indica los puntos de su programa político, versos 651-652):

Crem.: ¿Pero la tierra, quién es el que la va a cultivar?. Prax.: Los esclavos. Tu preocupación será la de ir a la cena bien perfumado cuando la sombra mida diez pies.

La segunda cuestión utópica que Aristófanes trata es el ideal de un gobierno de mujeres como resultado lógico y natural después del mal gobierno de los hombres que incluso se ríen con resentimiento e impotencia de haber intentado ya todos los medios posibles para sacar adelante la nave del estado sin resultado alguno (como lo indica en los versos 455-457 Blépiro):

Blép.: ¿Cuál fue entonces la decisión?.

Crem.: Poner en sus manos el gobierno de la ciudad, pues pareció que en la ciudad eso era lo único que aun no se había llevado a cabo.

Con ello se intentará algo nuevo, pero no obstante no debe tomarse esta segunda cuestión como un argumento a favor de la emancipación de la mujer, sino más bien como una ridiculización y degradación de la situación política, una parodia absurda como último remedio.

No obstante el escapismo peculiar de Aristófanes y de otros muchos escritos de esta época no es tan claro en el planteamiento del gobierno de las mujeres: allí hay alusiones veladas acerca del transcurso social de la época y de las carencias del estado patentes después de la restauración de la democracia en el año 403 a.C.: contra los malos políticos de la época Aristófanes opone a las mujeres y a una líder -Proxágora-; frente a una administración financiera corrupta se ofrece a las mujeres como administradoras, ya que son ellas las administran las casas (escenas de los versos 236-238 y 441-442); frente a los sicofantes proponen su eliminación y la de los juicios, como ya se ha indicado antes en la introducción (escena 453-454). Es decir el programa de gobierno femenino de Proxágora será el espejo del deseo crónico y de la necesidad acuciante de cambio que el ciudadano ateniense poseía.

* Todos los versos que se citan pertenecen a la comedia *Las assembleístas*.



Aristófanes: época histórica.

from web site [Aristófanes](#) [contexto histórico](#) [Guerra del Peloponeso](#) [transformación](#) [potencia hegemónica](#)
[sociedad](#) [desigualdades](#) [pobreza](#) [política](#) [privilegiados](#) [vivir del estado](#) [comedias](#) [políticas](#) [ideales](#)
[comunista](#) [gobierno de mujeres](#) [ridiculización](#)

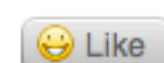

Época en que vivió Aristófanes y cómo influyó la sociedad y la política en su obra.

Aristófanes vivió durante la Guerra del Peloponeso y en la época posterior a ella. Este momento fue muy importante para el mundo helénico por la transformación que sufrió el estado constitucional ateniense. Fue el inicio y el fin de su decadencia como potencia hegemónica en el mar Egeo y el inicio de la degradación de su sistema político, social y económico.

En la sociedad no había grandes diferencias antes de la guerra, pero después se desequilibró, aumentando mucho la pobreza.

La política estaba dirigida por la Heliea y la Asamblea, que cargaban injustamente a los pobres para pagar los salarios de los más ricos. Se beneficiaba siempre a los privilegiados.

Uno de los medios de vida de las clases bajas era vivir por lo que les daba el estado.

Aristófanes reflejó todo esto en su obra.

Sus comedias políticas se caracterizan por el ataque contra los individuos importantes de la sociedad ateniense (como Sócrates), contra instituciones, contra la sociedad en conjunto y contra la constitución. Para ello, propone otro modelo de sociedad política para sacar a Atenas de su decadencia. Este ideal será o un modelo social comunista o un gobierno de las mujeres, aunque esto último lo plantea más como una ridiculización de la situación política del momento que como una defensa de la mujer.

En sus obras se ve la lucha política entre partidos y su enfrentamiento a los intereses del pueblo y a la administración pública.

<http://clio.rediris.es/clionet/fichas/nagonaristofanes.htm>



Saved by [Celia Segade](#)
on 2012-11-22

Comments (0)

Add Your Comment



Francisco J. Santos 2013-01-14 14:41



¿Mac lento?

Haz que vaya >25% más rápido con MacKeeper

My Shortcuts

- [My Library](#)
- [My Friends](#)
- [My Network](#)
- [My Groups](#)
- [My Profile](#)
- [My Account Settings](#)

Diigo Tools

- [Diigo Toolbar \(Firefox, IE\)](#)
- [Diigolet For All Browsers](#)
- [Diigo Chrome Extension](#)
- [Import Bookmarks](#)
- [Save to Delicious](#)
- [Auto Blog Post](#)

Help Center

- [User Forum](#)
- [Take A Tour](#)
- [How To Use Toolbar](#)
- [How To Use Diigolet](#)
- [Educator Accounts FAQ](#)
- [Learn More](#)

Highlighting is disabled on this page. Visit the original page to add highlights and sticky notes.



Buscador general

Palabra o frase

Texto a buscar

Social

Compartir

0

0

Recommend this on Google

Páginas en redes sociales



- Secciones** Secciones ir
- Inicio
 - Personajes**
 - Obras
 - Museos
 - Contextos
 - Lugares
 - Monumentos
 - Videos
 - Otros

Aristófanes

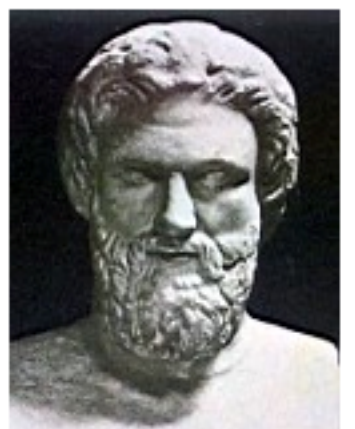

Nacionalidad: Grecia
Atenas 444 a.C. - Atenas 385 a.C.
Poeta

Comentario

El triunfo le llegó a Aristófanes en la juventud con sus comedias donde criticaba al demagogo Cleón. Aristófanes se presentaba anhelando un pasado heroico y un arte moralista, manifestando sus ideas conservadoras. Se conservan once obras suyas, desarrolladas con una estructura definida en la que alternan el diálogo y el canto. El coro realiza siempre el papel crítico, atacando a los estamentos sociales de su tiempo, poniendo énfasis en los aspectos grotescos de personajes y hechos.

Páginas relacionadas

Curso de Redes Sociales

Profesión con gran demanda laboral. DEUSTO Formación ¡Infórmate ya!
DEUSTOformacion.com

Enlaces de interés de Google

Lunes, 14 de enero de 2013

E
P
d
L
P

Aristófanes

(Grecia, -0445 aC--0380 aC)

ojo, comparte anotaciones con Ariadna.

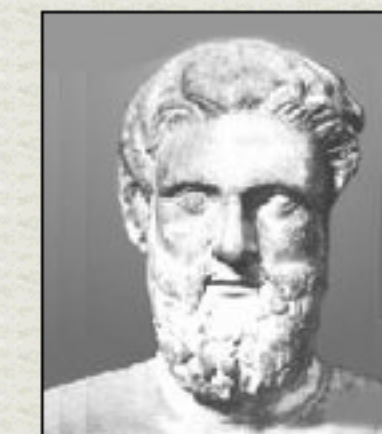

Dramaturgo ateniense, considerado uno de los más grandes autores de comedias de la historia de la literatura. Sus obras se han representado a lo largo de los siglos y su ingenio, comicidad y lenguaje poético le han asegurado una popularidad duradera. Aristófanes, hijo de un tal Filipo, se cree que nació en los alrededores de Atenas. Probablemente recibió una buena educación y tal vez fuera propietario de la isla de Egina. Tuvo tres hijos, Filipo, Araros y Nicostratos, que todos fueron poetas cómicos. Aristófanes fue famoso por su conservadurismo. Prefería la monarquía a la democracia, y las ideas filosóficas y teológicas establecidas a las nuevas ideas de los sofistas. Su oposición a las novedades y reformas era más emocional que intelectual, y tenía tendencia a no distinguir entre las propuestas progresivas y las retrógradas. Aristófanes escribió 44 obras de teatro, de las que nos han llegado 11. Representó sus tres primeras obras bajo seudónimo. Una de ellas, **Los acamenses** (425 a.C.), era un alegato para terminar la guerra con Esparta. **Los caballeros** (424 a.C.), la primera de las obras de Aristófanes representada con su nombre, es una devastadora sátira sobre el político y militar ateniense Cleón, campeón de las fuerzas democráticas y jefe del partido belicista. **Las nubes** (423 a.C.) es una sátira sobre el filósofo griego Sócrates, cuyos penetrantes análisis de los valores establecidos Aristófanes consideraba enemigos de los intereses del Estado. En **Las avispas** (422 a.C.) Aristófanes satiriza los tribunales de justicia de su tiempo, y en **La paz** (421 a.C.) vuelve a insistir en la conveniencia de que finalice la guerra entre Atenas y Esparta. En **Aves** (414 a.C.) ridiculiza el gusto de los atenienses por los litigios. **Lisístrata** (411 a.C.), otra sátira sobre la guerra en la que las mujeres luchan por la paz practicando el celibato, es su obra más famosa. **Las tesmoforiazusas** (411 a.C.) y **Las ranas** (405 a.C.) incluyen ataques contra Eurípides. **La asamblea de las mujeres** (392 a.C.) es una sátira sobre la idea de la propiedad comunal, y en **Pluto** (388 a.C.) hace una reducción al absurdo del concepto de redistribución de la riqueza en Atenas. Estas obras, básicamente caprichos, estaban escritas en una forma menos cuidada que las tragedias, e incluían escenas dialogadas, extensas arengas corales y gran cantidad de música y danza. Aristófanes ejerció notable influencia en autores como Ben Jonson y Henry Fielding, entre otros muchos de todos los idiomas. © eMe

Textos:

Aves (fragmento)



Argumento de las obras de Aristófanes.



Saved by [Celia Segade](#)
on 2012-11-24

from [web site](#) [Aristófanes](#) [comedia griega](#) [obra](#) [Los acarnienses](#) [Los caballeros](#) [Las nubes](#) [Las avispas](#)
[La paz](#) [Las aves](#) [Lisistrata](#) [Las ranas](#) [Las asambleístas](#) [La asamblea de las mujeres](#) [Pluto](#) [argumento](#) [tema](#)
[protagonistas](#) [paz](#) [Guerra del Peloponeso](#) [crítica](#) [sociedad](#) [política](#)

[Save](#) [Like](#) [Bury](#)

Argumento de las obras de Aristófanes.

Los arcanienses.

Diceópolis, un campesino refugiado en Atenas de la Guerra del Peloponeso, busca, y consigue mediante diversos pactos, su paz durante la guerra.

Aristófanes demanda acabar con la Guerra del Peloponeso.

Los caballeros.

Un salchichero demuestra con su incultura e inmoralidad que puede dominar a Demos y los caballeros lo aplauden. El salchichero representa al poder y Demos al pueblo.

Aristófanes hace una dura crítica política y demuestra los negocios sucios, la inmoralidad y la falsedad de los gobernantes.

El coro son unos caballeros que representan la verdadera ideología de Aristófanes.

Las nubes.

Un padre manda a su hijo a aprender la técnica de Sócrates (al que Aristófanes convirtió en Sofista) y este vuelve sabiendo rebatir y demostrar hasta lo indemostrable con argumentos injustos, pero que vencen.

Es una crítica hacia Sócrates y la nueva educación.

El coro son mujeres vestidas de nubes.

Las avispas.

Un campesino viaja en un escarabajo gigante al reino de los dioses para derrotar al dios de la guerra y liberar a la paz.

Es una parodia del "Belerofonte" de Eurípides . Está llena de contradicciones y antítesis. Al final destaca su carácter bucólico elogiando la vida campesina.

Las aves.

Los ciudadanos cansados de la ciudad van al reino de los pájaros, donde intentan fundar una ciudad a medio camino entre los hombre y los dioses.

Es una pura fantasía, una utopía, completamente irreal.

El coro son las aves.

Lisistrata.

Como los hombres son incapaces de terminar la Guerra del Peloponeso, las mujeres deciden no mantener relaciones sexuales con ellos hasta que firmen la paz.

Es su obra más moderna y admirada. El tema es lógico y verosímil, con episodios cómicos irrepetibles, donde la comicidad y el lenguaje obsceno se mezclan con un lengua fresco y vivo. Representa el espíritu de convivencia.

Las raras.

Es una disputa literaria en el mundo de los muertos entre Eurípides y Esquilo. Gana este último por el tono grandilocuente, exagerado y burlón de Eurípides.

Aristófanes se burla del fallecido Eurípides, al que considera una degradación de la tragedia. Alude, además, respetuosamente a Sófocles cuando también este muere.

Las asambleístas.

Las mujeres se hacen cargo de la administración por la inaptitud de los hombres.

Pluto.

Un ciudadano devuelve la visión al dios de la riqueza y los hombres buenos son recompensados mientras que los malos reciben pobreza y penas.

Es una gran alegoría que crítica la desigual repartición de las riquezas en el mundo.

iesunivlaboral.juntaextremadura.net/web/departamentos/latinygriego/RECURSOS/griego/teatro/mandragora1/aristofanes.htm

Comments (0)

Add Your Comment



[Add Comment](#)

Francisco J. Santos 2013-01-14 14:46

Escenarios de Aluminio

escenariosaluminio.com

La Calidad del Líder Europeo Venta de Escenarios Modulares



Gestión anuncios [▷](#)

My Shortcuts

- [My Library](#)
- [My Friends](#)
- [My Network](#)
- [My Groups](#)
- [My Profile](#)
- [My Account Settings](#)

Diigo Tools

- [Diigo Toolbar \(Firefox, IE\)](#)
- [Diigolet For All Browsers](#)
- [Diigo Chrome Extension](#)
- [Import Bookmarks](#)
- [Save to Delicious](#)
- [Auto Blog Post](#)

Help Center

- [User Forum](#)
- [Take A Tour](#)
- [How To Use Toolbar](#)
- [How To Use Diigolet](#)
- [Educator Accounts FAQ](#)
- [Learn More](#)

[↑ Move to top](#)

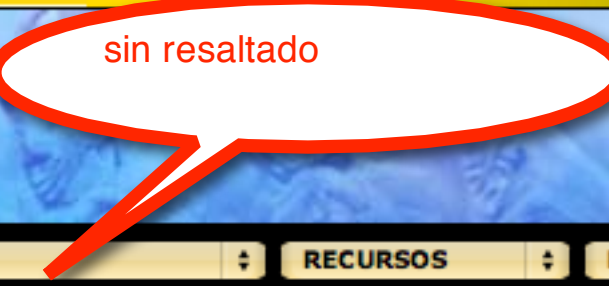

- Bibliografía en línea
- Glosario

- > Geografía de la Grecia Antigua
- > Historia de Grecia
- > El ámbito de la polis. La ley. Las formas de gobierno
- > Mito y religión
- > La vida cotidiana
- > Géneros literarios en Grecia
 - Introducción
 - La Épica
 - La Lírica
 - Sobre el Teatro.
 - La Tragedia
 - La Comedia
 - La Prosa

[Glosario del tema]

> GRIEGO 1º *Visualización del griego

Grecia y su legado Géneros literarios en Grecia [Autoevaluación]

La Comedia

Características

La comedia posee algunos rasgos comunes con la tragedia, con la que, al parecer, está estrechamente relacionada en sus orígenes. Otros rasgos, en cambio, sólo aparecen en ella. Podemos resumir los siguientes:

- El prólogo suele abrir la obra.
- Le sigue la párodos o entrada del coro.
- Los actores suelen mantener frecuentes agones (luchas) con el coro.
- El elemento original de la comedia es la parábasis, en la que se interrumpe la acción y los actores se dirigen al público, para hacer una *captatio benevolentiae* y conseguir el premio por su trabajo.
- El protagonista no es un héroe del mito, sino un héroe del pueblo que parodia a los antiguos guerreros.
- Son frecuentes las procesiones y fiestas para poner fin a la obra. Los elementos fantásticos y obscenos tienen un papel relevante.

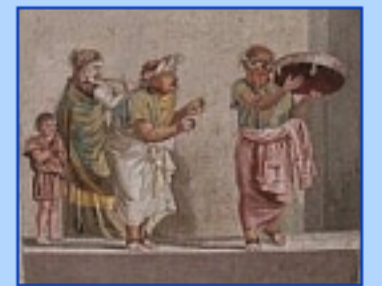

Clasificación de la comedia griega

- Comedia Antigua. Conservamos las obras de **Aristófanes**.
- Los testimonios de la Comedia Media son casi inexistentes.
- La Comedia Nueva está representada por **Menandro**, es la llamada comedia burguesa, que tanto influyó en los autores latinos y, a través de ellos, en el teatro de occidente.

Aristófanes

Estuvo muy relacionado con el mundo político y literario de su época. En este sentido, es nuestro defensor de los valores...



- Main page
- Contents
- Featured content
- Current events
- Random article
- Donate to Wikipedia

- Interaction
 - Help
 - About Wikipedia
 - Community portal
 - Recent changes
 - Contact Wikipedia

- Toolbox
- Print/export

- Languages
 - Afrikaans
 - Alemannisch
 - አማርኛ
 - Ænglisc
 - العربية
 - Aragonés
 - Asturiano
 - Azərbaycanca
 - বাংলা
 - Bân-lâm-gú
 - Башҡортса
 - Беларуская
 - Беларуская (тарашкевіца)
 - Български
 - Boarisch
 - Bosanski
 - Brezhoneg

Article Talk

Read View source View history Search

Socrates

From Wikipedia, the free encyclopedia

This article is about the classical Greek philosopher. For other uses of Socrates, see Socrates (disambiguation).

Socrates (pron.: /ˈsɒkrətiːz/; **Greek**: Σωκράτης, Ancient Greek pronunciation: [soːkrátɛːs], *Sōkrátēs*; c. 469 BC – 399 BC)^[1] was a classical Greek Athenian philosopher. Credited as one of the founders of Western philosophy, he is an enigmatic figure known chiefly through the accounts of later classical writers, especially the writings of his students Plato and Xenophon, and the plays of his contemporary Aristophanes. Many would claim that Plato's dialogues are the most comprehensive accounts of Socrates to survive from antiquity.^[2]

Through his portrayal in Plato's dialogues, Socrates has become renowned for his contribution to the field of ethics, and it is this Platonic Socrates who also lends his name to the concepts of Socratic irony and the Socratic method, or *elenchus*. The latter remains a commonly used tool in a wide range of discussions, and is a type of pedagogy in which a series of questions are asked not only to draw individual answers, but also to encourage fundamental insight into the issue at hand. It is Plato's Socrates that also made important and lasting contributions to the fields of epistemology and logic, and the influence of his ideas and approach remains strong in providing a foundation for much western philosophy that followed.

Contents [hide]

- 1 Biography
 - 1.1 The Socratic problem
 - 1.2 Life
 - 1.3 Trial and death
- 2 Philosophy
 - 2.1 Socratic method
 - 2.2 Philosophical beliefs
 - 2.2.1 Socratic paradoxes
 - 2.2.2 Knowledge
 - 2.2.3 Virtue
 - 2.2.4 Politics
 - 2.2.5 Covertness
- 3 Satirical playwrights
- 4 Prose sources
 - 4.1 The Socratic dialogues
- 5 Legacy
 - 5.1 Immediate influence
 - 5.2 Later historical effects
 - 5.3 Criticism
 - 5.4 Ahmadiyya viewpoint
- 6 See also
- 7 Notes
- 8 References
- 9 Further reading
- 10 External links

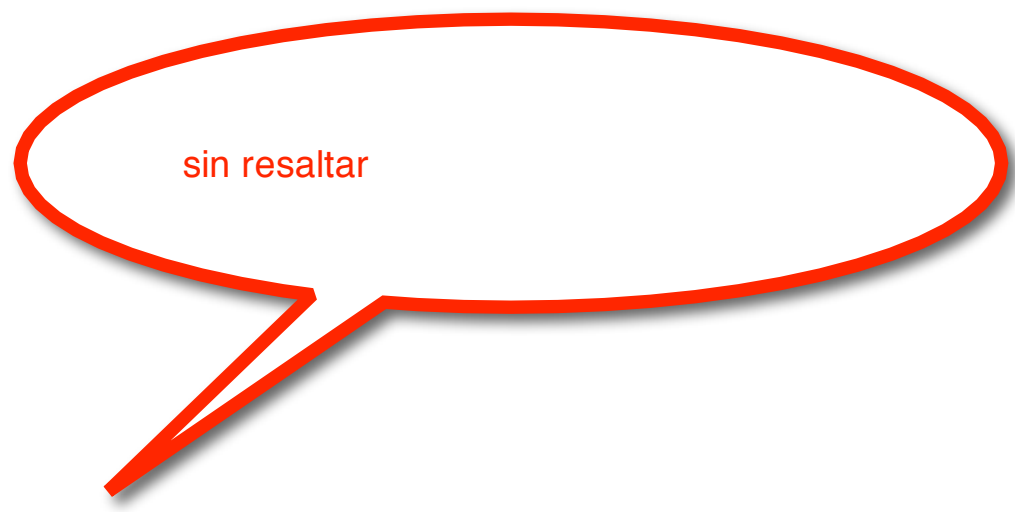

Socrates (Σωκράτης)

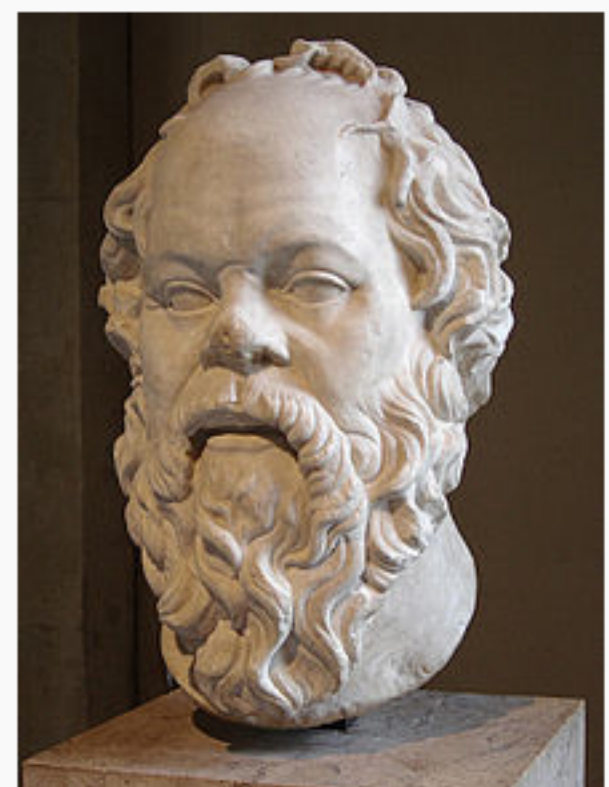

Socrates

Born	c. 469 / 470 BC ^[1] Deme Alopece, Athens
Died	399 BC (age approx. 71) Athens
Nationality	Greek
Era	Ancient philosophy
Region	Western philosophy
School	Classical Greek
Main interests	Epistemology, ethics
Notable ideas	Socratic method, Socratic irony
Influenced	[show]





- Main Page
- Welcome
- Community portal
- Village pump

Seleccionar idioma

English

Escoger

Participate

- Upload file
- Recent changes
- Latest files
- Random file
- Help
- Contact us
- Donate

Toolbox

File Discussion

View Edit View history

Search

File:Map Peloponnesian War 431 BC-es.svg

Wikimedia Commons está disponible en Español

File File history File usage on Commons File usage on other wikis Metadata



Download all sizes



Use this file on the web



Use this file on a wiki



Email a link to this file



Information about reusing





WIKIPEDIA
The Free Encyclopedia

- Main page
- Contents
- Featured content
- Current events
- Random article
- Donate to Wikipedia

- Interaction
 - Help
 - About Wikipedia
 - Community portal
 - Recent changes
 - Contact Wikipedia

- Toolbox

File Talk

Search

File:Euripides Pio-Clementino Inv302.jpg

From Wikipedia, the free encyclopedia

File File history File usage Global file usage Metadata

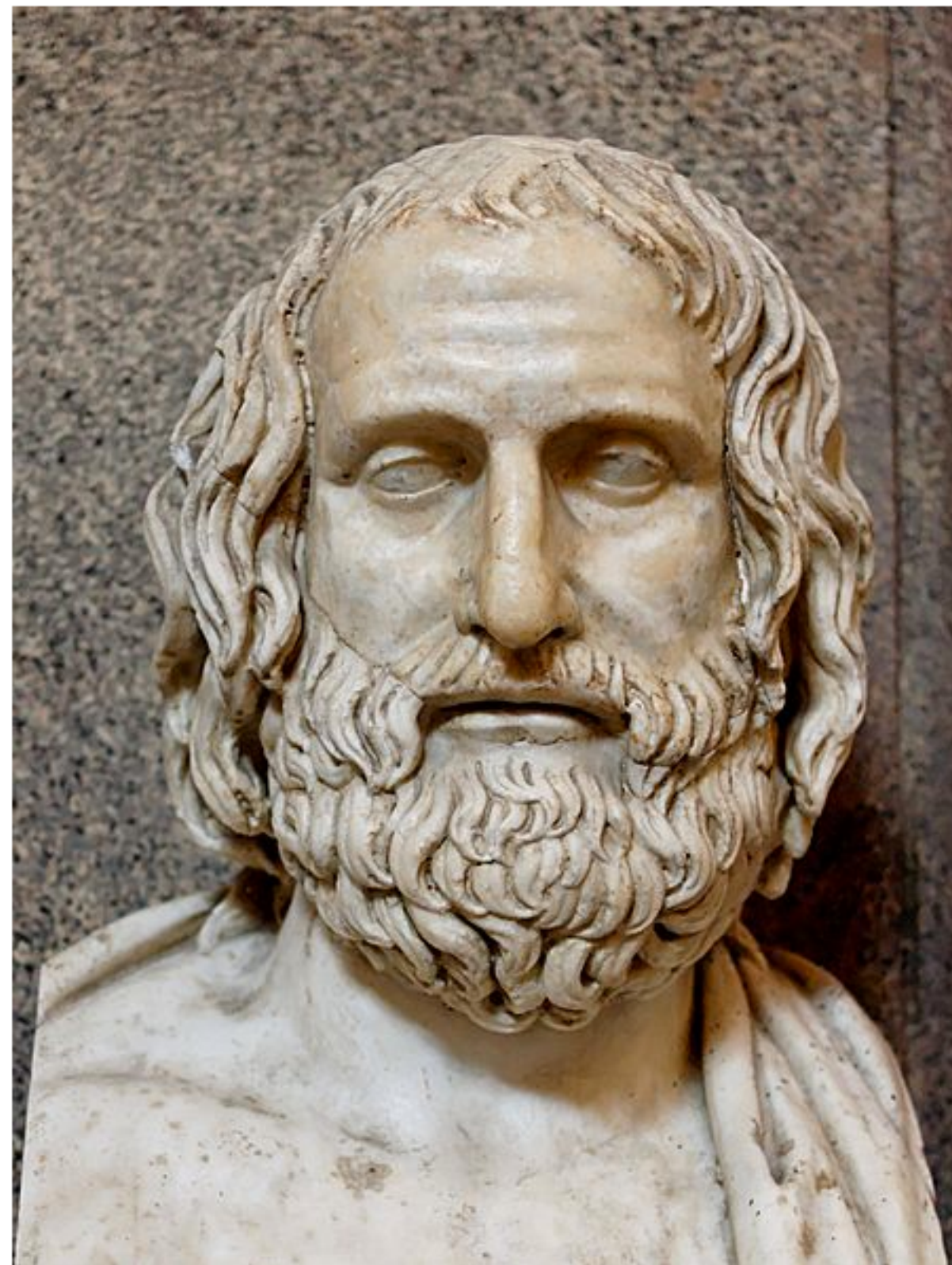

Size of this preview: 450 × 599 pixels. Other resolutions: 180 × 240 pixels | 360 × 480 pixels | 451 × 600 pixels | 577 × 768 pixels | 769 × 1,024 pixels.

Full resolution (1,600 × 2,130 pixels, file size: 2.04 MB, MIME type: image/jpeg)

Contents contributed and discussions participated by **Ariadna Sánchez**

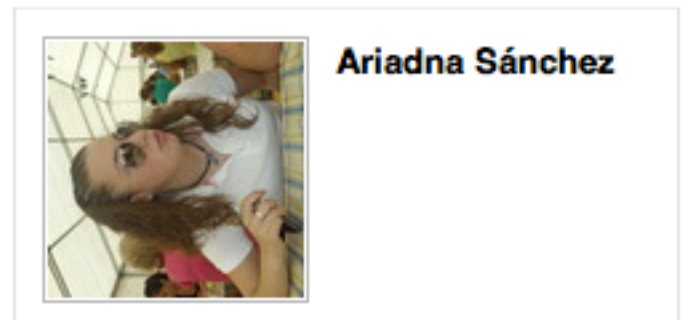

Filter: All | Bookmarks | Topics

Imágenes para la presentación y el mapa conceptual. - 6 views

comedia | Teatro | aristofanes | Guerra del Peloponeso

started by Ariadna Sánchez on 03 Dec 12 | 1 follow-up, last by Ariadna Sánchez on 07 Dec 12

Ariadna Sánchez on 03 Dec 12 #1

http://pmcndn.priceminister.es/photo/aristofanes-las-asambleistas-libro-529327225_ML.jpg
http://4.bp.blogspot.com/_Jkyl45grzE/SSlpgKMTBnI/AAAAAAAAACQ/VxyiBprDNR4/s200/muestraPortada.jpg
<http://www.elbuscon.es/images/portadas/9788437613673.jpg>
<http://citeron.net/portal/images/stories/imagenes/Aristofanes.jpg>

Ariadna Sánchez on 07 Dec 12 #3

si

Aristófanes - EcuRed - 0 views

www.ecured.cu/...Arist%C3%B3fanes
 teatro | características | obra

shared by Ariadna Sánchez on 25 Nov 12 - No Cached

No es un adversario de la democracia

defender la validez de los tradicionales mitos religiosos y se mostró reacio ante cualquier nueva doctrina filosófica

consideraba el teatro de Eurípides como una degradación del teatro clásico.

...18 more annotations...

Ariadna Sánchez on 25 Nov 12

No es un adversario de la democracia. Defendió la validez de los tradicionales mitos religiosos y se mostró reacio ante cualquier nueva doctrina filosófica. Sus comedias se basan en un ingenioso uso del lenguaje, a menudo sarcástico y convinando lo trivial con lo cotidiano. Consideraba el teatro de Eurípides como una degradación del teatro clásico. Su participación en la vida pública está atestiguada en una inscripción de principios que lo nombra como primer magistrado. La segunda cuestión atópica de Aristófanes trata de un ideal de gobierno de mujeres como resultado lógico y natural después del mal gobierno de los hombres.

IDEOLOGÍA:

1. Su ideología política está caracterizada por el conservadurismo propio.
2. En el terreno religioso choca la aparente falta de creencia.
3. Frente a los cambios de la ilustración, Aristófanes se convierte en defensor de la educación tradicional ya que el poeta tiene conciencia de ser un educador de la juventud.

En sus obras, recurre a el uso de comparaciones, imágenes, hipérbotes o juegos de palabras.

..... Aristófanes - 0 views

epdip.com/escritor.php
 teatro | obra

shared by Ariadna Sánchez on 25 Nov 12 - No Cached

Ariadna Sánchez on 25 Nov 12

Habla sobre todo de sus obras

escribió 44 obras de teatro,

considerado uno de los más grandes autores de comedias de la historia de la literatura

...14 more annotations...

Ariadna Sánchez on 25 Nov 12

Dramaturgo ateniense, considerado uno de los mas grandes autores de comedias de la historia de la literatura. Hijo de Filipo. Tuvo tres hijos; Filipo, Araros y Nicostratos, siendo todos poetas cómicos. Era defensor de la monarquía. Su oposición a las novedades y reforma lo caracterizaba. Entre otras, sus mejores obras fueron;

Los acamenses; 425 a.C
 Los caballeros; 424 a.C
 Las nubes; 423 a.C
 Las avispas; 422 a.C
 La paz; 421 a.C La cual es la más famosa.

Tambien fue autor de Las ranas en 405 a.C y Las tesmoforizusas en 411 a.C, que incluían ataques contra Eurípides.

Todas ellas estaban escritas de una forma menos cuidada que las tragedias, con una gran cantidad de música y danzas.

Aristófanes - Wikipedia, la enciclopedia libre - 0 views

es.wikipedia.org/...Arist%C3%B3fanes
 biografía | vida | Guerra del Peloponeso | características | política

shared by Ariadna Sánchez on 12 Nov 12 - No Cached

Ariadna Sánchez on 23 Nov 12

Biografía de Aristófanes

principal exponente del género cómico.

famoso comediógrafo griego

...11 more annotations...

Biografía de Aristófanes - 3 views

www.biografiasyvidas.com/...aristofanes.htm
 Biografía | Vida | Defensas | Oposiciones

shared by Ariadna Sánchez on 12 Nov 12 - No Cached

mitos religiosos

ciudadano implicado en l

política ateniense

...14 more annotations...

Ariadna Sánchez on 23 Nov 12

Aristófanes era una comediógrafo griego, y ciudadano implicado en la política ateniense. Se opuso a la Guerra del Peloponeso. Defendió los mitos religiosos.

Showing 20 items per page 1 - 5 of 5

Programa Traductor Gratis
www.Babylon.com
 Traduce Palabras/Texto Facilmente. Aproveche, Baje Mientras es Gratis!
 AdChoices

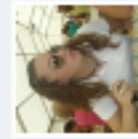

Ariadna Sánchez's Public Tags

0 following, 2 followers

Library

Network

Groups

Profile

Sort By Ariadnasanchez's Usage

Sort By Community Usage

Biografía (1), Defensas (1), Guerra del Pelo..., Oposiciones (1), biografía (1), características (2), no_tag (1), obra (2), política (1), teatro (2), vida (2)

[Oposiciones 2013](#)

[BuscaOposiciones.com](#)

20.000 Plazas Oposiciones para 2013 Prepárate. ¡Consigue tu Puesto!

AdChoices 

My Shortcuts

- [My Library](#)
- [My Friends](#)
- [My Network](#)
- [My Groups](#)
- [My Profile](#)
- [My Account Settings](#)

Diigo Tools

- [Diigo Toolbar \(Firefox, IE\)](#)
- [Diigolet For All Browsers](#)
- [Diigo Chrome Extension](#)
- [Import Bookmarks](#)
- [Save to Delicious](#)
- [Auto Blog Post](#)

Help Center

- [User Forum](#)
- [Take A Tour](#)
- [How To Use Toolbar](#)
- [How To Use Diigolet](#)
- [Educator Accounts FAQ](#)
- [Learn More](#)



WIKIPEDIA
La enciclopedia libre

- Portada
- Portal de la comunidad
- Actualidad
- Cambios recientes
- Páginas nuevas
- Página aleatoria
- Ayuda
- Donaciones
- Notificar un error
- Imprimir/exportar
 - Crear un libro
 - Descargar como PDF
 - Versión para imprimir
- Herramientas
- Otros proyectos
- En otros idiomas
 - Aragonés
 - العربية
 - Asturianu
 - Azərbaycanca
 - Беларуская
 - Беларуская (тарашкевіца)
 - Български
 - Brezhoneg
 - Bosanski
 - Català
 - Česky
 - Cymraeg
 - Dansk
 - Deutsch
 - Ελληνικά
 - English
 - Esperanto
 - Eesti
 - Euskara

Artículo Discusión

Leer Editar Ver historial

Highlighting is disabled on this page. Visit the original page to add highlights and sticky notes.

Aristófanes

Para otros usos de este término, véase *Aristófanes (desambiguación)*.

Aristófanes (en griego Ἀριστοφάνης; Atenas, 444 a. C. - 385 a. C.) fue un famoso **comediógrafo griego**, principal exponente del género cómico.

- Índice [ocultar]
- 1 Biografía
- 2 Obra
- 3 Miscelánea
- 4 Véase también
- 5 Bibliografía
- 6 Enlaces externos

ojo, esta página también está trabajada por Celia. Los subrayados no son intercambiables. Sólo se puede discernir quién ha subrayado qué en la librería de cada una.

Add Sticky Note

Ariadna Sánchez on 2012-11-23

Private Gríego I Bachillerato

Biografía de Aristófanes

Private Gríego I Bachillerato

Post

Personal highlight by Ariadna Sánchez, shared to group Gríego I Bachillerato

Aristófanes

Retrato imaginario de Aristófanes (que en realidad era calvo)

Nombre completo	Aristófanes, Ἀριστοφάνης
Nacimiento	444 a. C. Atenas
Defunción	385 a. C. Atenas
Ocupación	Dramaturgo
Lengua de producción literaria	Griego antiguo
Género	Comedia

Biografía

Vivió durante la **Guerra del Peloponeso**, época que coincide con el **esplendor del imperio ateniense** y su consecuente derrota a manos de **Esparta**. Sin embargo, también fue contemporáneo del **resurgimiento de la hegemonía ateniense a comienzos del siglo IV a. C.**

Leerndo a **Aristófanes** es posible hacerse una idea de las **intensas discusiones ideológicas** (políticas, filosóficas, económicas y literarias) en la **Atenas de aquella época**.

Su **postura conservadora** le llevó a defender la validez de los tradicionales mitos religiosos y se mostró reacio ante cualquier nueva doctrina filosófica. Especialmente conocida es su animadversión hacia **Sócrates**, a quien en su comedia *Las nubes* lo presenta como un demagogo dedicado a inculcar todo tipo de insensateces en las mentes de los jóvenes. En el terreno artístico tampoco se caracterizó por una actitud innovadora; consideraba el teatro de **Eurípides** como una **degradación del teatro clásico**.

Obra

Desde su **juventud** escribió **comedias**. Se conservan once obras suyas, desarrolladas con una **estructura definida** en la que alternan el **diálogo** y el **canto**:

- Los acamienses*, 425 a. C.
- Los caballeros*, 424 a. C.
- Las nubes*, 423 a. C. Una sátira contra los nuevos filósofos, como **Sócrates**.
- Las avispas*, 422 a. C.
- La paz*, 421 a. C.
- Las aves*, 414 a. C. Una sátira del imperialismo ateniense.
- Lisístrata*, 411 a. C.
- Las Tesmoforias*, 411 a. C.
- Las ranas*, 405 a. C.
- Las asambleístas*, 392 a. C.
- Pluto*, 388 a. C.

Aristófanes presenta su primera comedia a un certamen siendo tan joven que no la puede hacer con su nombre, esto es más por una cuestión tradicional ya que era perfectamente legal. Esta pieza, hoy desaparecida, se estrenó en el año **427 a. C.** y fue llamada *Los convidados*. Su segunda obra es *Los babilonios*, y fue representada en **426 a. C.** Esta comedia tampoco ha llegado hasta nuestros días.

Miscelánea

- Los acamienses*, 425 a. C.
- Los caballeros*, 424 a. C.
- Las nubes*, 423 a. C. Una sátira contra los nuevos filósofos, como **Sócrates**.
- Las avispas*, 422 a. C.
- La paz*, 421 a. C.
- Las aves*, 414 a. C. Una sátira del imperialismo ateniense.
- Lisístrata*, 411 a. C.
- Las Tesmoforias*, 411 a. C.
- Las ranas*, 405 a. C.
- Las asambleístas*, 392 a. C.
- Pluto*, 388 a. C.

Aristófanes presenta su primera comedia a un certamen siendo tan joven que no la puede hacer con su nombre, esto es más por una cuestión tradicional ya que era perfectamente legal. Esta pieza, hoy desaparecida, se estrenó en el año **427 a. C.** y fue llamada *Los convidados*. Su segunda obra es *Los babilonios*, y fue representada en **426 a. C.** Esta comedia tampoco ha llegado hasta nuestros días.

Miscelánea

En honor a Aristófanes se bautizó al asteroide **2934** con su nombre.

El gesto obsceno de levantar el **dedo corazón**, que muchos creeríamos moderno, aparece ya en *Las Nubes*, escrita cuatrocientos años antes de la **era común**. En esa comedia un rústico al que le hablan de un verso dáctilo (en griego, dedo) yergue el mayor y pregunta: "¿Cuál...? ¿Éste?", con lo que seguramente despertó a las risas del público.

Véase también

- Literatura Griega Antigua
- Teatro de la Antigua Grecia
- Tragedia griega
- Esquilo
- Eurípides
- Sófocles
- Teatro griego estructura
- Comedia griega
- Los acamienses*
- Los caballeros*
- Las nubes*
- Las aves*

Bibliografía

- Aristófanes. *Comedias*. Obra completa (3 volúmenes, en prensa). Madrid: Editorial Gredos. ISBN 978-84-249-1677-0.
 - Volumen I: Los acamienses. Los caballeros*. Introducciones, traducción y notas de Luis Gil Fernández (Premio Nacional a la obra de un traductor 1999). 1995. ISBN 978-84-249-1678-7.
 - Volumen II: Las nubes. Las avispas. La paz. Las aves*. 2011. ISBN 978-84-249-1935-1.
- (1994). *Lisístrata*. Traducción, prólogo y notas de J. A. Moreno Jurado. Sevilla: Padilla Libros. ISBN 978-84-87039-63-8.
- (2005). *Las nubes*. Traducción, Introducción y Notas Óscar Velásquez. Editorial Universitaria. Santiago de Chile. ISBN 978-84-249-1678-7.

Sobre Aristófanes

- Arnould, D. (1997). «*Le rire selon Aristophane*». *Aristophane: la langue, la scène, la cité. Actes du colloque de Toulouse 17-19 mars 1994, Le Flane* 20, pp. 97 - 106. Ed. P. Thiery v M. Menu. Bari, Levante.

Sobre Aristófanes

- Arnould, D. (1997). «*Le rire selon Aristophane*». *Aristophane: la langue, la scène, la cité. Actes du colloque de Toulouse 17-19 mars 1994, Le Flane* 20, pp. 97 - 106. Ed. P. Thiery y M. Menu. Bari, Levante.
- Calderón Dorda, E. (1999). *La embriaguez en Aristófanes: análisis léxico*. pp. 5-18. Myrtila 14.
- Campagner, R. (2001). *Lessico agonistico di Aristofane*. Edizioni dell'Ateneo. Roma - Pisa. 462 pp.
- Martínez Marzosa, Felipe (2007). *El saber de la comedia*. Madrid.

Enlaces externos

- Wikimedia Commons alberga contenido multimedia sobre **Aristófanes**.
- Wikiquote alberga frases célebres de o sobre **Aristófanes**.
- Wikisource contiene obras originales de o sobre **Aristófanes**.
 - Textos griegos en Wikisource.
 - Textos griegos en el sitio de la *Bibliotheca Augustana* (Augsburgo).
- Aristófanes en el Proyecto Perseus.
- Obras de Aristófanes en el Proyecto Gutenberg.
- Obras de Aristófanes en la Biblioteca Virtual Miguel de Cervantes.
- Obras de Aristófanes en Dominio Público.
- Las avispas* (Aristófanes)
- La lengua coloquial de la comedia aristofánica .
- Lisias: *Sobre la propiedad de Aristófanes* (Ἰνέρ των Ἀριστοφάνους χρημάτων).
 - Texto inglés , con índice electrónico, en el Proyecto Perseus. En la parte superior derecha se encuentran los rótulos activos "focus" (para cambiar al texto griego) y "load" (para el texto bilingüe).
 - Texto griego en Wikisource.
- Thomas R. Martin: *An Overview of Classical Greek History from Mycenae to Alexander* (*Panorama de la historia de la Grecia Antigua desde la época micénica hasta la de Alejandro*); texto inglés, con índice electrónico, en el Proyecto Perseus.
 - Aristophanes on Socrates* (*Aristófanes sobre Sócrates*).

Evalúa este artículo Ver las calificaciones de la página

¿Qué es esto?

Confiable Objetivo Completo Bien escrito

★ ★ ★ ★ ★ ★ ★ ★ ★ ★ ★ ★ ★ ★ ★ ★ ★ ★ ★ ★

Estoy muy bien informado sobre este tema (opcional)

Enviar calificaciones

Categorías: Nacidos en 444 a. C. | Fallecidos en 385 a. C. | Comediógrafos de la Antigua Grecia | Antiguos atenienses | Escritores del siglo V a. C. | Griegos del siglo V a. C. | Griegos del siglo IV a. C. | Escritores de la Antigüedad que trataron temas de mitología griega | Escritores del siglo IV a. C.

Esta página fue modificada por última vez el 7 dic 2012, a las 11:10.

El texto está disponible bajo la Licencia Creative Commons Atribución Compartir Igual 3.0; podrían ser aplicables cláusulas adicionales. Léanse los términos de uso para más información. Wikipedia® es una marca registrada de la Fundación Wikimedia, Inc., una organización sin ánimo de lucro.

Contacto

Política de privacidad Acerca de Wikipedia Limitación de responsabilidad Versión para móviles



- Inicio**
- Buscador**
Encuentra rápido la bio que buscas
- Índices**
Los personajes por orden alfabético
- Monografías**
Las figuras clave de la historia
- Reportajes**
Los protagonistas de la actualidad
- Compártelo**
f e t p +

Aristófanes

(Atenas, 450 a.C.-id., 385 a.C.) Comediógrafo griego. Poco se sabe sobre su vida, tan sólo algunos detalles extraídos de su obra, de la que se conserva una cuarta parte. Fue un ciudadano implicado en la política ateniense: participó en las luchas políticas para la instauración del Partido Aristocrático y, desde sus filas, mostró su desacuerdo con la manera de gobernar de los demócratas. Se opuso a la guerra del Peloponeso, porque llevaba a la miseria a los campesinos del Ática, en una guerra fratricida que denunció sobre todo en *Lisistrata*.

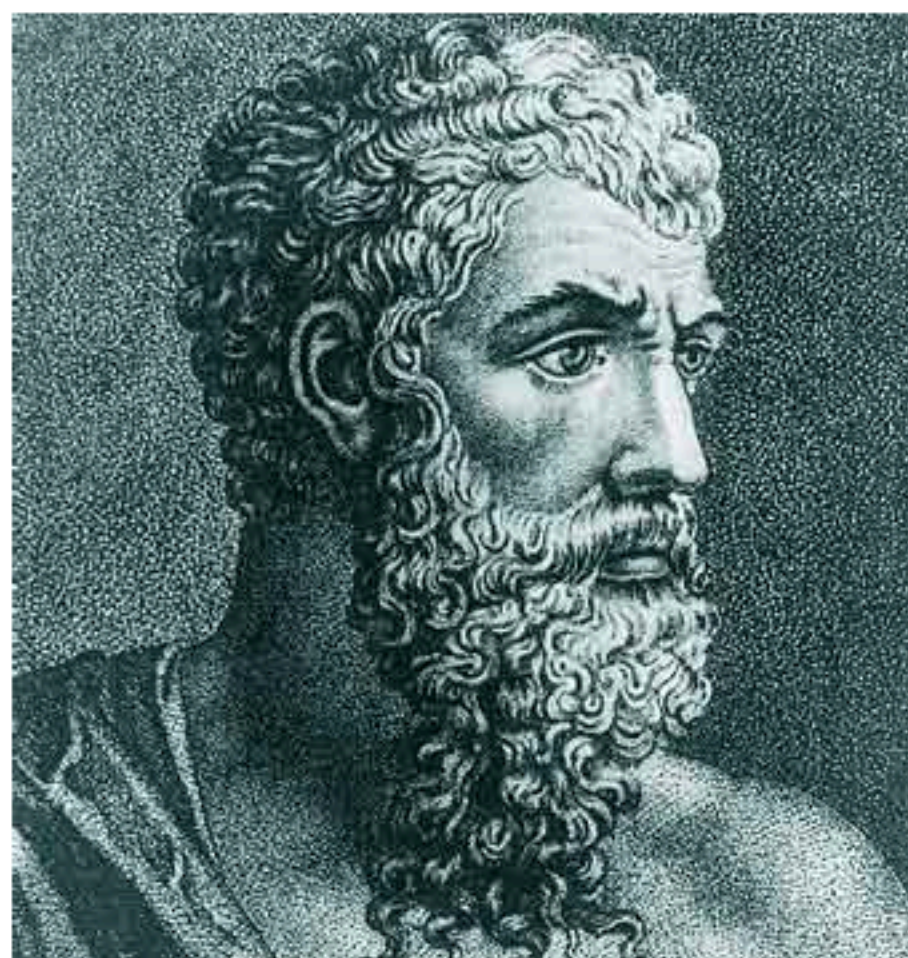

Aristófanes

Su postura conservadora le llevó a defender la validez de los tradicionales mitos religiosos y se mostró reacio ante cualquier nueva doctrina filosófica. Especialmente conocida es su animadversión hacia Sócrates, a quien en su comedia *Las nubes* presenta como a un demagogo dedicado a inculcar todo tipo de insensateces en las mentes de los jóvenes. En el terreno artístico tampoco se caracterizó por una actitud innovadora; consideraba el teatro de Eurípides como una degradación del teatro clásico.

De sus cuarenta comedias, nos han llegado íntegras once, que son además las únicas comedias griegas conservadas; es difícil, por tanto, establecer el grado de originalidad que se le atribuye como máximo representante de este género. Sus comedias se basan en un ingenioso uso del lenguaje, a menudo incisivo y sarcástico, y combinan lo trivial y cotidiano con pausadas exposiciones líricas que interrumpen la acción. Constituye ésta una fórmula personal, que nunca ha sido adaptada, ni por los latinos ni durante el Renacimiento.

China Girls Seeking Love

www.chinesewomendate.com

Date with 15432 pretty China girls!
China girls seek men 30+ for love.



AdChoices

docePalabras

Lunes, 14 de enero de 2013

E
D

Aristófanes

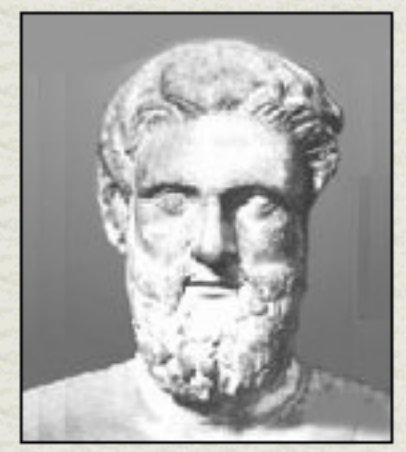

1

Add Sticky Note x

Ariadna Sánchez on 2012-11-25

Private Griego I Bachillerato

Habla sobre todo de sus obras

Private **Post**

Personal highlight by Ariadna Sánchez, shared to group Griego I Bachillerato

 **D**ramaturgo ateniense, considerado uno de los más grandes autores de comedias de la historia de la literatura. Sus obras se han representado a lo largo de los siglos y su ingenio, comicidad y lenguaje poético le han asegurado una popularidad duradera. Aristófanes, hijo de un tal Filipo, se cree que nació en los alrededores de Atenas. Probablemente recibió una buena educación y tal vez fuera propietario de la isla de Egina. Tuvo tres hijos, Filipo, Araros y Nicostratos, que todos fueron poetas cómicos. Aristófanes fue famoso por su conservadurismo. Prefería la monarquía a la democracia, y las ideas filosóficas y teológicas establecidas a las nuevas ideas de los sofistas. Su oposición a las novedades y reformas era más emocional que intelectual, y tenía tendencia a no distinguir entre las propuestas progresivas y las retrógradas. Aristófanes escribió 44 obras de teatro, de las que nos han llegado 11. Representó sus tres primeras obras bajo seudónimo. Una de ellas, **Los acamenses** (425 a.C.), era un alegato para terminar la guerra con Esparta. **Los caballeros** (424 a.C.), la primera de las obras de Aristófanes representada con su nombre, es una devastadora sátira sobre el político y militar ateniense Cleón, campeón de las fuerzas democráticas y jefe del partido belicista. **Las nubes** (423 a.C.) es una sátira sobre el filósofo griego Sócrates, cuyos penetrantes análisis de los valores establecidos Aristófanes consideraba enemigos de los intereses del Estado. En **Las avispas** (422 a.C.) Aristófanes satiriza los tribunales de justicia de su tiempo, y en **La paz** (421 a.C.) vuelve a insistir en la conveniencia de que finalice la guerra entre Atenas y Esparta. En **Aves** (414 a.C.) ridiculiza el gusto de los atenienses por los litigios. **Lisístrata** (411 a.C.), otra sátira sobre la guerra en la que las mujeres luchan por la paz practicando el celibato, es su obra más famosa. **Las tesmoforiazusas** (411 a.C.) y **Las ranas** (405 a.C.) incluyen ataques contra Eurípides. **La asamblea de las mujeres** (392 a.C.) es una sátira sobre la idea de la propiedad comunal, y en **Pluto** (388 a.C.) hace una reducción al absurdo del concepto de redistribución de la riqueza en Atenas. Estas obras, básicamente caprichos, estaban escritas en una forma menos cuidada que las tragedias, e incluían escenas dialogadas, extensas arengas corales y gran cantidad de música y danza. Aristófanes ejerció notable influencia en autores como Ben Jonson y Henry Fielding, entre otros muchos de todos los idiomas. © eMe

Textos:

Aves (fragmento)

Navegación

- Página Principal
- Ayuda
- ¿Cómo buscar?
- Portal del colaborador
- Políticas de Moderación
- Artículos de referencia
- Artículos destacados
- Artículos certificados
- Notificar error o fusión
- Esquina de dudas
- Blog EcuRed
- En Facebook
- En Twitter
- Biblioteca
- Foro de EcuRed
- Árbol de Categorías
- Plantillas recomendadas
- Actualidad
- Cambios recientes
- Página aleatoria

Solicitudes

- Artículos requeridos
- Artículos a normalizar
- Artículos a fusionar
- Artículos huérfanos
- Artículos a validar

Herramientas

This is an annotated view of **Aristófanes** → EcuRed - <http://www.ecured.cu/index.php...> by user [ariadnasanchez](#).

- Foro de EcuRed
- Árbol de Categorías
- Plantillas recomendadas
- Actualidad
- Cambios recientes
- Página aleatoria

Solicitudes

- Artículos requeridos
- Artículos a normalizar
- Artículos a fusionar
- Artículos huérfanos
- Artículos a validar

Herramientas

- Lo que enlaza aquí
- Cambios relacionados
- Páginas especiales
- Versión para imprimir
- Enlace permanente
- Convertir a PDF
- Denunciar vandalismo

¿No sabes por donde empezar? Ayúdanos normalizando artículos. ¿Tienes experiencia? Crea alguno de estos artículos requeridos.

Aristófanes. Es uno de los mejores autores de comedia que han existido. Su humor muy crítico y sátiro se popularizó en la antigüedad y aún en nuestros días se siguen representando sus obras con la misma intensidad cómica que por entonces hacía las delicias de la sociedad ateniense.

Contenido [ocultar]
1 Síntesis biográfica
2 Trayectoria
3 Relaciones con el público ateniense
4 Influencia de la sociedad
5 Ideología
6 Lengua y estilo
7 Obras
8 Frases
9 Fuentes

Síntesis biográfica

Nació en la época de Pericles, periodo de paz, y su nacimiento se puede situar en torno al 445a.C. Ateniense de nacimiento, todas sus obras nos hablan de la estrecha relación del poeta con la vida política y literaria de su época. No parece que militara en ningún partido político, si bien se muestra defensor de los viejos ideales y poco amigo de las nuevas tendencias de la sofística. **No es un adversario de la democracia**, aunque en sus comedias se encierran fuertes sátiras políticas, seguramente porque el sistema democrático ático empezaba a resquebrajarse en su época.

Trayectoria

Fue un ciudadano implicado en la política ateniense: participó en las luchas políticas para la instauración del Partido Aristocrático y, desde sus filas, mostró su desacuerdo con la manera de gobernar de los demócratas. Se opuso a la guerra del Peloponeso, porque llevaba a la miseria a los campesinos del Ática, en una guerra fratricida que denunció sobre todo en Lisistrata.

Su postura conservadora le llevó a **defender la validez de los tradicionales mitos religiosos y se mostró reacio ante cualquier nueva doctrina filosófica**. Especialmente conocida es su animadversión hacia Sócrates, a quien en su comedia Las nubes presenta como a un demagogo dedicado a inculcar todo tipo de insensateces en las mentes de los jóvenes. En el terreno artístico tampoco se caracterizó por una actitud innovadora; **consideraba el teatro de Eurípides como una degradación del teatro clásico**.

De sus cuarenta comedias, nos han llegado íntegras once, que son además las únicas comedias griegas conservadas; es difícil, por tanto, establecer el grado de originalidad que se le atribuye como máximo representante de este género. **Sus comedias se basan en un ingenioso uso del lenguaje, a menudo incisivo y sarcástico, y combinan lo trivial y cotidiano** con pausadas exposiciones líricas que interrumpen la acción. Constituye ésta una fórmula personal, que nunca ha sido adaptada, ni por los latinos ni durante el Renacimiento.

Relaciones con el público ateniense

Sobre sus relaciones con el público ateniense, la aceptación que tuvo de sus contemporáneos queda clara en los premios que se le concedieron,el propio Aristófanes habla en la parábasis de los Caballeros de la inconstancia del favor del público, que en ocasiones favorece o perjudica a un autor

Nació en la época de Pericles, periodo de paz, y su nacimiento se puede situar en torno al 445a.C. Ateniense de nacimiento, todas sus obras nos hablan de la estrecha relación del poeta con la vida política y literaria de su época. No parece que militara en ningún partido político, si bien se muestra defensor de los viejos ideales y poco amigo de las nuevas tendencias de la sofística. **No es un adversario de la democracia**, aunque en sus comedias se encierran fuertes sátiras políticas, seguramente porque el sistema democrático ático empezaba a resquebrajarse en su época.

Trayectoria

Fue un ciudadano implicado en la política ateniense: participó en las luchas políticas para la instauración del Partido Aristocrático y, desde sus filas, mostró su desacuerdo con la manera de gobernar de los demócratas. Se opuso a la guerra del Peloponeso, porque llevaba a la miseria a los campesinos del Ática, en una guerra fratricida que denunció sobre todo en Lisistrata.

Su postura conservadora le llevó a **defender la validez de los tradicionales mitos religiosos y se mostró reacio ante cualquier nueva doctrina filosófica**. Especialmente conocida es su animadversión hacia Sócrates, a quien en su comedia Las nubes presenta como a un demagogo dedicado a inculcar todo tipo de insensateces en las mentes de los jóvenes. En el terreno artístico tampoco se caracterizó por una actitud innovadora; **consideraba el teatro de Eurípides como una degradación del teatro clásico**.

De sus cuarenta comedias, nos han llegado íntegras once, que son además las únicas comedias griegas conservadas; es difícil, por tanto, establecer el grado de originalidad que se le atribuye como máximo representante de este género. **Sus comedias se basan en un ingenioso uso del lenguaje, a menudo incisivo y sarcástico, y combinan lo trivial y cotidiano** con pausadas exposiciones líricas que interrumpen la acción. Constituye ésta una fórmula personal, que nunca ha sido adaptada, ni por los latinos ni durante el Renacimiento.

Relaciones con el público ateniense

Sobre sus relaciones con el público ateniense, la aceptación que tuvo de sus contemporáneos queda clara en los premios que se le concedieron,el propio Aristófanes habla en la parábasis de los Caballeros de la inconstancia del favor del público, que en ocasiones favorece o perjudica a un autor dependiendo del tipo de obra que presente en el certamen y la temática de la misma. En cuanto a premios, no obtuvo todos a los que aspiró en competencia con Cratino y Eupolis, pero se conoce su primer puesto con Los Acarnienses, Los Caballeros y con Las Ranas y el segundo con La Paz, Las Avispas y Las Aves, además de otros, tanto en las Leneas como en las Dionisias. Por último decir que **su participación en la vida pública está atestigüada** en una inscripción de principios del siglo IV que nombra a Aristófanes **como pritano (primer magistrado)**.

Influencia de la sociedad

De una sociedad hasta tal punto decadente Aristófanes pudo obtener el material suficiente para realizar sus comedias políticas, caracterizadas por el ataque contra individuos de gran peso dentro de la sociedad ateniense, como por ejemplo Sócrates, o bien por el ataque contra cierto tipo de institución o incluso contra la propia sociedad en su conjunto y contra la constitución ateniense mediante la elaboración de un modelo de sociedad política ideal muy distinta de la sociedad real existente, con una censura y crítica mordaz de la política ciudadana.

Aristófanes entra entonces, a veces sin que el lector actual pueda darse cuenta, en la lucha política, en la lucha de partidos, en el enfrentamiento de los intereses del pueblo hacia la administración pública. Aristófanes entra entonces dentro de un grupo de "eruditos" que buscan "la solución", o al menos una solución, para una Atenas abocada a una lenta agonía y decadencia.

Es entonces, en el 392 a.C., cuando Aristófanes escribe para su representación una de sus últimas comedias conservadas: **Las asambleístas, obra que podemos dividir en dos partes muy diferenciadas: una primera** que nos muestra **el gobierno de las mujeres con su programa político** caracterizado por un marcado "comunismo" y una **segunda** parte desarrollo de este ideal **puesto en marcha y en la práctica en distintas escenas cómicas, paródicas y burlescas**.

Aristófanes a lo largo de su obra, y por ello no menos en esta obra, desborda su fantasía e ingenio, aquí para contraponer a la realidad una doble utopía: un ideal comunista en el que se introduce la relación nueva del hombre respecto al dinero y respecto al amor, dentro todo ello de una nueva sociedad en la que el estado paga todo y los esclavos son los únicos que se dedican a trabajar, dedicándose el ciudadano ateniense única y exclusivamente a vivir (este ideal se expresa en la escena en que Proxágora indica los puntos de su programa político.

La segunda cuestión utópica que Aristófanes trata es el ideal de un gobierno de mujeres como resultado lógico y natural después del mal gobierno de los hombres que incluso se ríen con resentimiento e impotencia de haber intentado ya todos los medios posibles para sacar adelante la nave del estado sin resultado alguno.

Ideología

La política, la religión y el pensamiento de la ilustración son las tres denominaciones comunes que señalan el perfil reaccionario de la ideología aristofánica.

- Su ideología política se caracteriza por el conservadurismo propio** de quien ataca implacablemente a los defensores del pueblo y sus instituciones. Posición conservadora es la que refleja su presunto pacifismo, que coincide con la postura mantenida por los campesinos atenienses durante la guerra del Peloponeso. **Crítica la democracia y la revolución**.
- En el terreno religioso choca la aparente falta de creencia a que asistimos una y otra vez**. Determinados rasgos de la religión tradicional son objeto de sus continuas puyas: Zeus es el eterno Don Juan, Heracles raya en la glotonería y Dioniso ronda la cobardía. El carácter festivo de la farsa cómica no es suficiente justificación de sus burlas a los dioses.
- Su ideología política se caracteriza por el conservadurismo propio de quien ataca implacablemente a los defensores del pueblo y sus instituciones. Posición conservadora es la que refleja su presunto pacifismo, que coincide con la postura mantenida por los campesinos atenienses durante la guerra del Peloponeso. **Crítica la democracia y la revolución**.
- En el terreno religioso choca la aparente falta de creencia a que asistimos una y otra vez**. Determinados rasgos de la religión tradicional son objeto de sus continuas puyas: Zeus es el eterno Don Juan, Heracles raya en la glotonería y Dioniso ronda la cobardía. El carácter festivo de la farsa cómica no es suficiente justificación de sus burlas a los dioses.

La segunda cuestión utópica que Aristófanes trata es el ideal de un gobierno de mujeres como resultado lógico y natural después del mal gobierno de los hombres que incluso se ríen con resentimiento e impotencia de haber intentado ya todos los medios posibles para sacar adelante la nave del estado sin resultado alguno.

Ideología

La política, la religión y el pensamiento de la ilustración son las tres denominaciones comunes que señalan el perfil reaccionario de la ideología aristofánica.

- Su ideología política se caracteriza por el conservadurismo propio** de quien ataca implacablemente a los defensores del pueblo y sus instituciones. Posición conservadora es la que refleja su presunto pacifismo, que coincide con la postura mantenida por los campesinos atenienses durante la guerra del Peloponeso. **Crítica la democracia y la revolución**.
- En el terreno religioso choca la aparente falta de creencia a que asistimos una y otra vez**. Determinados rasgos de la religión tradicional son objeto de sus continuas puyas: Zeus es el eterno Don Juan, Heracles raya en la glotonería y Dioniso ronda la cobardía. El carácter festivo de la farsa cómica no es suficiente justificación de sus burlas a los dioses.
- Su ideología política se caracteriza por el conservadurismo propio de quien ataca implacablemente a los defensores del pueblo y sus instituciones. Posición conservadora es la que refleja su presunto pacifismo, que coincide con la postura mantenida por los campesinos atenienses durante la guerra del Peloponeso. **Crítica la democracia y la revolución**.
- En el terreno religioso choca la aparente falta de creencia a que asistimos una y otra vez**. Determinados rasgos de la religión tradicional son objeto de sus continuas puyas: Zeus es el eterno Don Juan, Heracles raya en la glotonería y Dioniso ronda la cobardía. El carácter festivo de la farsa cómica no es suficiente justificación de sus burlas a los dioses.
- Frente a los cambios de la ilustración, Aristófanes se convierte en defensor de la educación tradicional. El poeta tiene conciencia de ser un educador de la juventud**. Pero lo peor es que se convierte en juez supremo de lo bueno y de lo malo al presentar en escena personajes desvirtuados que encarnan la inmoralidad. Sócrates será pintado como un ateo consumado, que racionaliza los fenómenos físicos y los aleja de la mitología de la religión popular; igual ocurre con Eurípides y su desprecio de las mujeres. En esta defensa que hace de la tradición es donde encuentra coherencia la crítica religiosa de Aristófanes. No obstante, a pesar de la carga ideológica, todas las obras de Aristófanes son de gran valor para comprender la sociedad de su tiempo, de la cual es fiel espejo: así se entienden a partir de él la organización financiera, el ejército, el sistema judicial y otros aspectos.

Lengua y estilo

Es un conglomerado de contrastes al servicio del humor.Las palabras e ideas de sus comedias son sometidas a la continua quiebra de lo insólito, logrando gran comicidad. **Aristófanes recurre a las comparaciones, imágenes, hipérboles, juegos de palabras**. La creación de compuestos de más de dos elementos le lleva a la producción de engendros verbales. Saca partido a todas las posibilidades de distorsión y doble sentido que ofrecen los nombres propios. Mezcla horribles vulgarismos con elevadas formas poéticas en los cantos líricos, cuando parodia a poetas y filósofos. También parodia el lenguaje sublime de la tragedia con efectos cómicos. En resumen, en su lengua se hallan inexplícitamente unidos elementos reales y fantásticos, teniendo como base el ático hablado de la época del poeta.

Obras

Se conservan de él once comedias de un total de cuarenta y cuatro que llegaron a la época alejandrina, aunque los eruditos dudaban de la paternidad literaria de cuatro de ellas, cuyo autor podía ser Arquiipo. Esta conservación no se debe tanto a la valoración de sus méritos, cuanto a que los aticistas apreciaban mucho su obra por ser la fuente más pura del ático antiguo. Sus obras tienen gran dinamismo debido a la utilización de la música, los diálogos, y los coros.

- Los acamenses (425 a.c): esta obra habla de la guerra Atenas - Esparta, en ella invita a los políticos atenienses a que acaben con la guerra e inicien un período de paz.
- Los caballeros (424 a.c): esta es una obra sátira donde critica duramente al militar y estratega Cleón, líder del partido belicista.
- Las Nubes (423 a.c): esta es una sátira a todos los sofistas y en especial al más representativo de ellos, el filósofo Sócrates, pues Aristófanes creía que se hacía servir de su oratoria con fines políticos (se sabe que Aristófanes no era partidario de la democracia sino de la monarquía).
- Las avispas (422 a.c): hace una sátira sobre la justicia ateniense y sobre el estratega Cleón. En ella se nos muestra a dos personajes principales que representan padre e hijo llamados Bdeliceón (el hijo) y Filocleón (el padre). Aristófanes critica en esta obra como los ciudadanos atenienses están obsesionados por ser jurados populares en los tribunales de Atenas.

Bdeliceón representa al preocupado hijo que encierra a su padre en casa para que no asista a los juicios diarios en la ciudad, Filocleón representa al padre, que se sirve de diversas y divertidas artimañas para escapar de casa para huir con los que como él se pasan el día en los juzgados esperando a quién condenar. Las avispas representan el coro de amigos de Filocleón que le quieren ayudar a escapar de casa para ir al alba a las puertas del tribunal, y que en la obra van disfrazados de avispas con agujones simulando las metáfora de que son éstas las que trabajan frente a los jueces y políticos que se sirven de los ciudadanos para enriquecerse mientras que las pobres avispas reciben un misero ébolo por sus servicios de jurado.

- La paz (421 a.c.): esta obra se representó poco después de la muerte de Cleón y de la firma del Tratado de Nicias que auguraba un período de paz entre Esparta y Atenas. En ella, Aristófanes incluye a un personaje principal que representa ser un hombre de campo que asqueado de la guerra decide ir a visitar a los Dioses para que intercedan ante los griegos para reinstaurar la paz. Se hace valer de un escarabajo enorme con el que vuela al Olimpo y donde encuentra al dios Hermes que le ayuda a detentarr de una fosa a la Diosa Paz, ésta le explica que los Griegos la han abandonado en favor de la guerra. Finalmente, nuestro personaje intercede en favor de los hombres y le solicita que vuelva a velar por todos los griegos. A su regreso a casa, se inicia una gran fiesta de hermandad donde los hombres pueden volver a cultivar sus campos cambiando las armas de guerra por sus utensilios de labranza.
- Los pájaros (414 a.c): crítica la sociedad ateniense y su extraño gusto por inmiscuirse en problemas de índole judicial.
- Lisistrata (411 a.c.): sin duda su obra más conocida y representada, en ella las mujeres establecen un pacto por el cual no mantendrán relaciones sexuales con sus maridos hasta que no acabe la guerra, una manera cómica de presionar para iniciar la paz.
- Las tesmoforiazusas (411 a.c) y Las Ranas (405 a.c) es un ataque directo a Eurípides.
- La asamblea de las mujeres (392 a.c.) establece una sátira sobre los bienes comunes.
- Pluto (388 a.c.) hace una crítica a la repartición de riqueza de la ciudad.

Frases

- La desconfianza es madre de la seguridad.
- Lo único en el mundo peor que una mujer es otra.
- En las adversidades sale a la luz la virtud.

Fuentes

- www.biografiasyvidas.com/
- www.clio.rediris.es
- www.culturaclasica.com
- www.proverbia.net

Categoría: Escritor

Aristófanes	
 <div>Comediógrafo griego</div>	
Nacimiento	445 a.c. <div>Atenas</div>
Fallecimiento	380 a.c.
Nacionalidad	Ateniense
Ocupación	Comediógrafo
Padres	Filipo

Aristófanes	
 <div>Comediógrafo griego</div>	
Nacimiento	445 a.c. <div>Atenas</div>
Fallecimiento	380 a.c.
Nacionalidad	Ateniense
Ocupación	Comediógrafo
Padres	Filipo

Aristófanes	
 <div>Comediógrafo griego</div>	
Nacimiento	445 a.c. <div>Atenas</div>
Fallecimiento	380 a.c.
Nacionalidad	Ateniense
Ocupación	Comediógrafo
Padres	Filipo

Aristófanes	
 <div>Comediógrafo griego</div>	
Nacimiento	445 a.c. <div>Atenas</div>
Fallecimiento	380 a.c.
Nacionalidad	Ateniense
Ocupación	Comediógrafo
Padres	Filipo

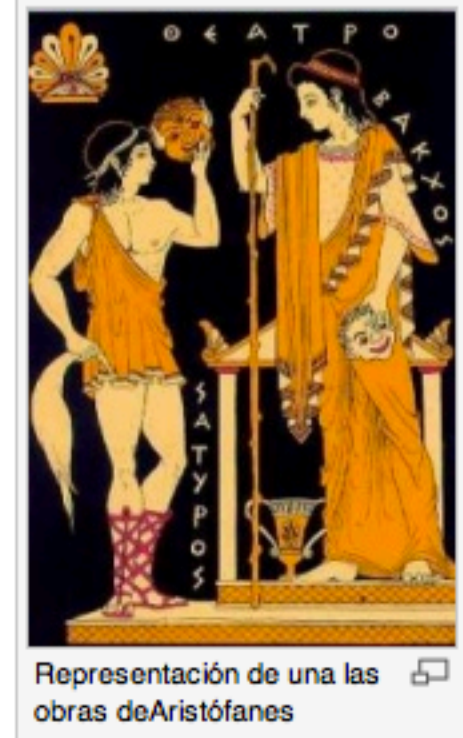

Representación de una las obras deAristófanes

Contents contributed and discussions participated by Alex Sotelo

Filter: All | Bookmarks | Topics



Relaciones - 2 views

Relaciones entre los temas

started by Alex Sotelo on 04 Dec 12 | no follow-up yet

Alex Sotelo on 04 Dec 12 #1
Existe relacion, algunos autores creaban comedias para fiestas y vestian a sus actores con diferentes atrezos. En las fiestas del Las Grandes Dionisias tambien se actuaba y se componian satiras, tragedias y comedias. En las fiestas de las Leneas que eran en febrero, los actores solo actuaban en comedias. Y en las dionisias rurales, las obras eran todas de caracter agrario y sobre campesinos. El texto en las representaciones era exantado por el coro, aunque tambien realizaban otras actividades artisticas como la danza y la recitacion.

¿Hay alguien que no entienda algo del trabajo? - 5 views

Componentes del teatro griego

started by Irene Martínez Jaspe on 02 Dec 12 | no follow-up yet

Alex Sotelo on 02 Dec 12 #2
Yo no entiendo como tengo que hacer lo de relacionar...

¿Qué nombre le ponemos al grupo? - 8 views

nombre grupo trabajo

started by Irene Martínez Jaspe on 27 Nov 12 | 2 follow-ups, last by Alex Sotelo on 29 Nov 12

Alex Sotelo on 27 Nov 12 #2
ALJ

Alex Sotelo on 29 Nov 12 #4
No se pude, tiene que ser algo relacionado con el tema

Alex Sotelo on 29 Nov 12 #6
Perfecto

¿Cuánto tiempo puede estar sin conectarse, contestar o hacer lo que se le pide? - 5 views

componentes del Teatro Griego

started by Irene Martínez Jaspe on 27 Nov 12 | no follow-up yet

Alex Sotelo on 29 Nov 12 #2
Yo también

¿Qué rol tiene cada miembro? - 5 views

Componentes del Teatro Griego

started by Irene Martínez Jaspe on 27 Nov 12 | no follow-up yet

Alex Sotelo on 27 Nov 12 #2
Yo soy relaciones publicas, y nos repartimos el rol de diseñador, lo que ponga cada uno lo diseña

¿Qué color escogemos cada uno? - 6 views

Componentes del Teatro Griego

started by Irene Martínez Jaspe on 27 Nov 12 | no follow-up yet

Alex Sotelo on 27 Nov 12 #2
Verde

¿Cuándo hay que entregar el trabajo? - 11 views

Componentes del Teatro Griego

started by Irene Martínez Jaspe on 27 Nov 12 | no follow-up yet

Alex Sotelo on 27 Nov 12 #2
Pues podria ser el 15 de Diciembre

Actores del teatro g - 0 views

Coro y teatro griego

started by Alex Sotelo on 25 Nov 12 | no follow-up yet

Alex Sotelo on 25 Nov 12 #1
Actores del teatro griego: Normalmente eran 3, hacian todos varios papeles, incluso los femeninos a pesar de que ninguna mujer podia ser actriz, esto se conseguia con las mascaras que llevaban, que representaban que personaje eran cada uno igual que con las vestimentas: Rey: Hermosas tunicas Protagonista desdichado: Ropajes oscuros Mascaras: Servian para aumentar la intensidad de la voz y diferenciar a los personajes, abia dos tipos de mascaras para las comedias con apariencia alegre y para las tragedias con apariencia triste, ademas si era de un chico era d tez morena y si era una mujer era de tez clara. Mas adelante hubo varios tipos de mascaras, para diferenciar a el héroe trágico, el esclavo intrigante, el orgulloso, el malhumorado. Los actores debian saberse el texto a la perfeccion puesto que no habia apuntadores. Los actores entraban por la derecha si venian de la ciudad y por la izquierda si venian de el campo. Los actores eran gente respetada, y los reconocidos recibian grandes sumas por actuar en otras ciudades. Coro: El coro estaba situado al lado de la orquesta, aunque la orquesta solo actuaba si se le pagaba. Estaba compuesto por 12 integrantes. Actuaban como intermediario, y resumian las historias con comentarios sobre los temas principales, normalmente cantaban aunque tambien usaban el lenguaje hablado Normalmente vestian de negro. Tambien usaban mascaras.

Historia del Teatro de Grecia - 0 views

usuarios.multimania.es/...griego.htm

teatro griecia historia características

shared by Alex Sotelo on 25 Nov 12 - Comment - Like - No Cached - More

se les pagaban sumas considerables
ciudadanos muy respetados
los actores trágicos
Alex Sotelo on 25 Nov 12
Esta pagina a pesar de tener publicidad en las partes inferiores y superiores es fiable puesto que se nota que se centra en teatro en general, en el griego antiguo y e el de otras epocas. A pesar de eso a mi no me sirve mucho puesto que habla poco sobre los actores y el coro

El teatro griego - ALIPSO.COM: Monografias, resúmenes, biografias y tesis gra... - 0 views

www.alipso.com/...trabajodeliteratura

teatro griego coro vestimenta

shared by Alex Sotelo on 23 Nov 12 - Comment - Like - No Cached - More

Los actores entraban a escena
por la izquierda si el personaje llegaba del campo
por la derecha
...46 more annotations...

Teatro de la Antigua Grecia - Wikipedia, la enciclopedia libre - 0 views

es.wikipedia.org/...Teatro_de_la_Antigua_Grecia

teatro griecia coro vestimenta situacion importancia wikipedia enciclopedia libre características

shared by Alex Sotelo on 22 Nov 12 - Comment - Like - No Cached - More

El coro
actuaba como intermediario.
sus cantos
...5 more annotations...

Teatro Griego: mascaras y vestimentas griegas - 1 views

teatro-griego.blogspot.com.es/...ras-y-vestimentas-griegas.html

vestimenta actores griego teatro

shared by Alex Sotelo on 22 Nov 12 - Comment - Like - No Cached - More

estaba interpretada por tres actores
Gracias a las máscaras los actores podian interpretar varios papeles
La máscara proporcionaba la siguiente información: la edad, el estado de ánimo y el rango de un personaje.
...5 more annotations...
Alex Sotelo on 22 Nov 12
Describe muy bien la vestimenta de los actores

Coro (teatro) - Wikipedia, la enciclopedia libre - 0 views

es.wikipedia.org/...Coro_(teatro)

teatro griego coro situacion

shared by Alex Sotelo on 12 Nov 12 - Comment - Like - No Cached - More

el coro
proviene de los ditirambos y de los dramas satíricos
a la gente en la obra.
...19 more annotations...

Anábasis de Jenofonte - Wikipedia, la enciclopedia libre - 2 views

es.wikipedia.org/...An%C3%A1basi_de_Jenofonte

Jenofonte obra

shared by Alex Sotelo on 23 Oct 12 - Comment - Like - No Cached - More

En ella se narran la expedición militar de Ciro el Joven contra su hermano el rey de Persia Artajerjes II
En 401 a. C
Asia Menor.
...9 more annotations...
Alex Sotelo on 05 Nov 12
Es un resumen de la obra de Jenofonte, Anábasis.

Jenofonte - Wikipedia, la enciclopedia libre - 2 views

es.wikipedia.org/Jenofonte

vida Jenofonte wikipedia libre enciclopedia

shared by Alex Sotelo on 23 Oct 12 - Comment - Like - No Cached - More

fue un historiador, militar y filósofo griego
Jenofonte
Nació en las cercanías de Atenas, en la región de Ática, durante la segunda mitad del siglo V a. C
...9 more annotations...
Alex Sotelo on 05 Nov 12
En esta pagina se habla sobre su vida, no habla nada sobre su obra.



Alex Sotelo's Public Tags

2 followings, 4 followers

[✓ Following](#)
[Library](#)[Network](#)[Groups](#)[Profile](#)[Tags](#)
[Sort By Alexsotelo7's Usage](#)
[Sort By Community Usage](#)
[Sort By Alphabetic](#)

[teatro](#) (6), [Coro](#) (4), [griego](#) (4), [vestimenta](#) (3), [grecia](#) (2), [wikipedia](#) (2), [enciclopedia](#) (2), [libre](#) (2),
[características](#) (2), [Jenofonte](#) (2), [situacion](#) (2), [actores](#) (1), [obra](#) (1), [Relaciones](#) (1), [los](#) (1), [importancia](#) (1),
[temas](#) (1), [historia](#) (1), [vida](#) (1), [entre](#) (1), [y](#) (1)



Slow Mac?

Download MacKeeper to Speed up your Mac!

[Free Download](#)
[↑ Move to top](#)

My Shortcuts

- [My Library](#)
- [My Friends](#)
- [My Network](#)
- [My Groups](#)
- [My Profile](#)
- [My Account Settings](#)

Diigo Tools

- [Diigo Toolbar \(Firefox, IE\)](#)
- [Diigolet For All Browsers](#)
- [Diigo Chrome Extension](#)
- [Import Bookmarks](#)
- [Save to Delicious](#)
- [Auto Blog Post](#)

Help Center

- [User Forum](#)
- [Take A Tour](#)
- [How To Use Toolbar](#)
- [How To Use Diigolet](#)
- [Educator Accounts FAQ](#)
- [Learn More](#)



WIKIPEDIA
La enciclopedia libre

Portada
Portal de la comunidad
Actualidad
Cambios recientes
Páginas nuevas
Página aleatoria
Ayuda
Donaciones
Notificar un error

Imprimir/exportar
Crear un libro
Descargar como PDF
Versión para imprimir

Herramientas

En otros idiomas

Български
Català
کوردی
Česky
Deutsch
Ελληνικά
English
Euskara
فارسی
Suomi
Français
Galego
עברית
Hrvatski
Magyar
Bahasa Indonesia
Íslenska
Italiano
日本語
Latina
Nederlands
Norsk (bokmål)
Polski
Ποντιακά
Português
Русский
Türkçe
中文

Artículo **Discusión**

Leer **Editar** Ver historial Buscar

Anábasis de Jenofonte

Para otros usos de este término, véase Anábasis.

La **Anábasis** o **Expedición de los Diez Mil** (también **La retirada de los Diez Mil** y **La marcha de los Diez Mil**) (en griego clásico Ἀνάβασις significa "expedición hacia el interior") es un relato del historiador griego Jenofonte (discípulo de Sócrates), que participó como aventurero y posteriormente como comandante en la expedición.

Rex Warner, en su traducción, tituló la obra como *The Persian Expedition* (*La expedición a Persia*).

Índice ^[ocultar]
1 Contenido
2 Adaptaciones
3 Referencia bibliográfica
4 Véase también
5 Enlaces externos

Contenido

En ella se narran la expedición militar de Ciro el Joven contra su hermano el rey de Persia Artajerjes II, y el posterior intento de retorno a la patria de los mercenarios griegos que estaban a su servicio, tras la derrota y muerte del mismo Ciro.

En 401 a. C., tres años después de subir al trono el persa Artajerjes II, su hermano menor Ciro se rebeló en su satrapía de **Asia Menor**. Para destronar a su hermano, reclutó un ejército en el que incluyó a diez mil mercenarios griegos, que partió de Sardes, marchó a través de Asia Menor y descendió costeando el río **Éufrates** hasta **Cunaxa**, cerca de **Babilonia**. **Ciro murió en la batalla de Cunaxa**, lo que produjo la desbandada de su ejército. Los mercenarios griegos, sin embargo, se mantuvieron invictos y unidos bajo **el mando del comandante espartano Clearco**. En las negociaciones que siguieron con el enemigo, Clearco y los principales comandantes griegos fueron decapitados a traición, por lo que los mercenarios hubieron de elegir otros. Entre éstos estaba el propio **Jenofonte de Atenas, que guió el retorno del resto del ejército a Grecia**. **Remontaron el río Tigris y atravesaron Armenia** por una ruta de casi cuatro mil kilómetros de territorio enemigo, hasta llegar a la **colonia griega de Trapezunte** (actual Trabzon, Turquía), **en la orilla sur del Mar Negro**. Son famosos los gritos de alegría de los soldados a la vista de éste: θάλασσα, θάλασσα ("Thalassa, Thalassa" - "El mar, el mar").

La narración, escrita en tercera persona, posee gran interés histórico, pero además tiene un estilo ameno, no exento de gran emotividad en algunos pasajes. Por la sencillez de su estilo, a menudo es usada en la educación secundaria como texto de iniciación a la traducción del griego clásico.

Adaptaciones

La historia de Jenofonte inspiró a **Sol Yurick** para su libro *The Warriors*, fuente en la que se basó a su vez la película de **Walter Hill** *The Warriors: Los amos de la noche*, y que posteriormente ha tenido secuelas en forma de videojuegos. Valerio Massimo Manfredi también adaptó este hecho en una novela actual llamada *El ejército perdido*, donde narra esta misma historia desde el punto de vista de una mujer de Siria, llamada Abira, que se convierte en amante de Jenofonte hasta que éste regresa a Grecia.

- Michael Curtis Ford**: *La odisea de los diez mil* (*The Ten Thousand: A Novel of Ancient Greece*, 2001).

Referencia bibliográfica

- Jenofonte** (2001). *Anábasis*. Trad. y notas de R. Bach Pellicer. Intr. de **Carlos García Gual**. Rev.: M.ª E. Martínez-Fresneda. 1.ª ed., 2.ª imp. Madrid: Editorial Gredos. ISBN 978-84-249-0314-5.
- (2003). *Anábasis, libro I*. Trad. J. Pérez Riesco. Colección Gredos Bilingüe Griego. 4.ª ed. revisada. Madrid: Editorial Gredos. ISBN 978-84-249-3426-2.
- (1988). *Anábasis, libro I*. Ed. J. Pérez Riesco. Textos Clásicos Anotados Griego. 4.ª ed. revisada. Madrid: Editorial Gredos. ISBN 978-84-249-3412-5.

Véase también

- Jenofonte

Enlaces externos

- Texto español .
- Texto bilingüe griego - español en Scribd, con introducción y comentarios; la obra, a partir de la pág. 27 de la reproducción electrónica.
 - Texto inglés , con índice electrónico, en el **Proyecto Perseus**. En la parte superior derecha se encuentran los rótulos activos "focus" (para cambiar al texto griego) y "load" (para el texto bilingüe).
 - Texto griego en Wikisource.
 - Texto griego en el sitio de la *Bibliotheca Augustana (Augsburgo)*.
 - Clara Álvarez: Análisis morfológico y sintáctico de fragmentos del texto griego.
 - I, 1, 1 - 2 .
 - I, 8, 1 - 4: Ciro se prepara para la batalla.
 - El fragmento en Wikisource.
 - El fragmento en el Proyecto Perseus: 1 ; 2 ; 3 ; 4 . En la parte superior derecha se encuentran los rótulos activos "focus" (para cambiar al texto inglés) y "load" (para el texto bilingüe).
 - Análisis del fragmento .
 - I, 8, 6 - 8: Ciro y sus jinetes se preparan para la batalla.
 - El fragmento en Wikisource.
 - El fragmento en el Proyecto Perseus: 6 ; 7 ; 8 .
 - Análisis del fragmento .
 - José Vela Tejada, de la **Universidad de Zaragoza**: *Sobre la Anábasis* ; el comentario comienza hacia la mitad de la página.

Evalúa este artículo Ver las calificaciones de la página
¿Qué es esto?
<input checked="" type="checkbox"/> Confiable <input checked="" type="checkbox"/> Objetivo <input checked="" type="checkbox"/> Completo <input checked="" type="checkbox"/> Bien escrito
<div> <div> <div>★★★★★</div> <div>★★★★★</div> <div>★★★★★</div> <div>★★★★★</div> </div> </div>
<input type="checkbox"/> Estoy muy bien informado sobre este tema (opcional)
<input type="button" value="Enviar calificaciones"/>

Categorías: Historiografía clásica | Obras de Jenofonte | Libros del siglo IV a. C.



Ruta de Jenofonte y los Diez Mil.

^[1] Esta página fue modificada por última vez el 23 nov 2012, a las 12:15.

^[2] El texto está disponible bajo la Licencia Creative Commons Atribución Compartir Igual 3.0; podrían ser aplicables cláusulas adicionales. Léanse los términos de uso para más información. Wikipedia® es una marca registrada de la Fundación Wikimedia, Inc., una organización sin ánimo de lucro.

^[3] Contacto

^[4] Política de privacidad Acerca de Wikipedia Limitación de responsabilidad Versión para móviles



WIKIPEDIA
La enciclopedia libre

[Portada](#)
[Portal de la comunidad](#)
[Actualidad](#)
[Cambios recientes](#)
[Páginas nuevas](#)
[Página aleatoria](#)
[Ayuda](#)
[Donaciones](#)
[Notificar un error](#)

▼ [Imprimir/exportar](#)
[Crear un libro](#)
[Descargar como PDF](#)
[Versión para imprimir](#)

► [Herramientas](#)

▼ [En otros idiomas](#)
[Aragonés](#)
[Deutsch](#)
[English](#)
[Suomi](#)
[Français](#)
[Galego](#)
[עברית](#)
[Hrvatski](#)
[Italiano](#)
[日本語](#)
[Latina](#)
[Polski](#)
[Simple English](#)

Artículo **Discusión**

[Leer](#) [Editar](#) [Ver historial](#)

Highlighting is disabled on this page. Visit the original page to add highlights and sticky notes.

Coro (teatro)

Para otros usos de este término, véase [Coro \(desambiguación\)](#).

En las **obras de teatro de la Grecia Antigua**, el **coro** (*choros*) probablemente proviene de los **ditirambos** y de los **dramas satíricos**. Presenta el contexto y resume las situaciones para ayudar al público a seguir los sucesos, con comentarios sobre los temas principales de la obra y enseña cómo se supone que un público ideal reacciona ante la representación. Representa a menudo a la gente en la obra. El coro se expresa generalmente por el canto, pero también en ocasiones por el lenguaje hablado. Es el autor el que se encarga de la **coreografía** del coro.

En las **tragedias** más antiguas, todos los papeles estaban representados por un sólo actor; como el actor debía frecuentemente abandonar la escena para cambiar de personaje, el coro tenía un papel dominante. Se piensa que sobre el **508 a. C.**, contaba con alrededor de 50 bailarines y cantantes (*choreutai*). La tragedia llega a ser una serie de episodios separados por las **odas** corales. En estas odas, los coreutas cantaban al unísono para dar la impresión de ser una sola entidad en lugar de un grupo de individuos. En la segunda generación de **tragedias atenienses**, el coro tenía con frecuencia un papel central en la obra. En *Las bacantes* de Eurípides, por ejemplo, el coro, que representa a las sirvientas fanáticas de Dioniso, se convierte en uno de los personajes principales.

Aunque Esquilo había reducido a 12 el número de coreutas, el coro guarda una gran importancia en sus obras. Tiene el papel clave del protagonista en *Las suplicantes*, y el de antagonista en *Las euménides*. Sófocles aumenta a veces el número de coreutas a 15, aunque las odas corales están poco unidas a la intriga. Divide el coro en dos subcoros (*hemichoria*) y el director, *corifeo*, (*koryphaios*); aumenta igualmente el número de actores de dos a tres.

El coro es igualmente utilizado en las obras posteriores a las tragedias griegas, como en *Romeo y Julieta* de Shakespeare.

Evalúa este artículo

[Ver las calificaciones de la página](#)

¿Qué es esto?

Confiable



Objetivo



Completo



Bien escrito



Estoy muy bien informado sobre este tema (opcional)

[Enviar calificaciones](#)

Categoría: [Teatro de la Antigua Grecia](#)

Esta página fue modificada por última vez el 28 nov 2012, a las 04:03.

El texto está disponible bajo la [Licencia Creative Commons Atribución Compartir Igual 3.0](#); podrían ser aplicables cláusulas adicionales. Léanse los [términos de uso](#) para más información.
Wikipedia® es una marca registrada de la [Fundación Wikimedia, Inc.](#), una organización sin ánimo de lucro.

[Contacto](#)

[Política de privacidad](#) [Acerca de Wikipedia](#) [Limitación de responsabilidad](#) [Versión para móviles](#)



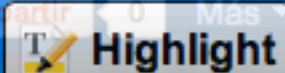
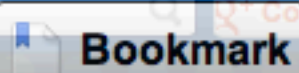

teatro griego



about me

Name:

Marta & Helia

[View my complete profile](#)

previous posts

- [Autores y obras representativas del teatro griego](#)
- [historia del teatro griego](#)
- [pinturas importantes](#)
- [Temática del teatro griego](#)
- [El espacio teatral y recursos escénicos](#)



friday, february 24, 2006

mascaras y vestimentas griegas

El uso de máscaras en el teatro griego antiguo dio origen al culto dionysíaco en el siglo VI a.C.. Thepis fue el primer poeta en usar Máscaras.



Máscaras Griegas: Tragedia, Comedia y Drama Satírico:

Ya que había más personajes que actores que normalmente la escena **estaba interpretada por tres actores**. Gracias a las máscaras los actores **podían interpretar varios papeles**, así también

el público alejado podía ver mejor la expresión de estos. En poco tiempo las representaciones teatrales griegas se partieron en tres tipos muy diferenciados: Tragedia, Comedia y Drama Satírico.



mascara usada en los coros.



máscara femenina usada para interpretar mujeres ya que solo actuaban los hombres.

máscaras:

Al igual que el coro, la máscara es un rasgo del drama griego alejado a nuestra idea de interpretación teatral dramática. Esta característica también tiene su raíz en el ritual religioso. A pesar de su origen religioso, su uso sirvió para varios propósitos prácticos. Gracias a los distintos tipos de máscaras un actor pudo representar dos papeles fácilmente. Las bocas muy abiertas hacen suponer que habrían permitido el uso de algún megáfono.

La inmovilidad de la expresión era un problema de las máscaras hasta que **podían interpretar varios papeles**, así también el público alejado podía ver mejor la expresión de estos. En poco tiempo las representaciones teatrales griegas se partieron en tres tipos muy diferenciados: Tragedia, Comedia y Drama Satírico.



mascara usada en los coros.



máscara femenina usada para interpretar mujeres ya que solo actuaban los hombres.

máscaras:

Al igual que el coro, la máscara es un rasgo del drama griego alejado a nuestra idea de interpretación teatral dramática. Esta característica también tiene su raíz en el ritual religioso. A pesar de su origen religioso, su uso sirvió para varios propósitos prácticos. Gracias a los distintos tipos de máscaras un actor pudo representar dos papeles fácilmente. Las bocas muy abiertas hacen suponer que habrían permitido el uso de algún megáfono.

La inmovilidad de la expresión era un problema de las máscaras hasta que un escritor romano del s.I inventó una máscara que tenía un lado alegre y el otro serio, con lo cual el actor podía variar la expresión de su rostro según volviera al auditorio uno u otro lado.

La máscara proporcionaba la siguiente información: la edad, el estado de ánimo y el rango de un personaje. Las trágicas eran normalmente serenas y hermosas.

El vestuario del teatro griego:

El actor griego solía llevar como **vestimenta: la peluca, la máscara una túnica negra, para personajes tristes, púrpuras para los reyes** con coronas que ayudaban a distinguirlos de los otros personajes para aumentar su símbolo de poder, **utilizaban colores vivos para personajes importantes, y colores corrientes para personajes del pueblo**. Únicamente **en la Tragedia**, los actores se ponían unos **botines** o una especie de zuecos altos, **que simbolizaban la superioridad de los personajes** (héroes y dioses) que aparecían en el escenario.

posted by Marta & Helia @ 2:54 AM

1 Comments:

máscaras:

Al igual que el coro, la máscara es un rasgo del drama griego alejado a nuestra idea de interpretación teatral dramática. Esta característica también tiene su raíz en el ritual religioso. A pesar de su origen religioso, su uso sirvió para varios propósitos prácticos. Gracias a los distintos tipos de máscaras un actor pudo representar dos papeles fácilmente. Las bocas muy abiertas hacen suponer que habrían permitido el uso de algún megáfono.

La inmovilidad de la expresión era un problema de las máscaras hasta que un escritor romano del s.I inventó una máscara que tenía un lado alegre y el otro serio, con lo cual el actor podía variar la expresión de su rostro según volviera al auditorio uno u otro lado.

La máscara proporcionaba la siguiente información: la edad, el estado de ánimo y el rango de un personaje. Las trágicas eran normalmente serenas y hermosas.

El vestuario del teatro griego:

El actor griego solía llevar como **vestimenta: la peluca, la máscara una túnica negra, para personajes tristes, púrpuras para los reyes** con coronas que ayudaban a distinguirlos de los otros personajes para aumentar su símbolo de poder, **utilizaban colores vivos para personajes importantes, y colores corrientes para personajes del pueblo**. Únicamente **en la Tragedia**, los actores se ponían unos **botines** o una especie de zuecos altos, **que simbolizaban la superioridad de los personajes** (héroes y dioses) que aparecían en el escenario.

posted by Marta & Helia @ 2:54 AM

1 Comments:

Ines Bugallo said...
Gracias por la breve pero precisa descripción. Me interesaba saber si había relación explícita entre la gestualidad de la máscara y el personaje representado y, por lo que leo, interpreto que sí.

7:06 AM

[Post a Comment](#)

[<< Home](#)

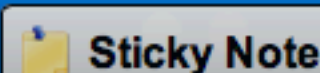
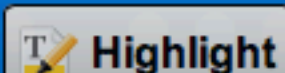
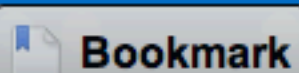
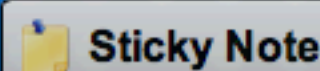
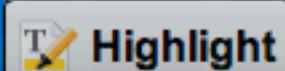
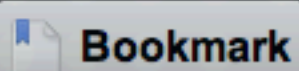

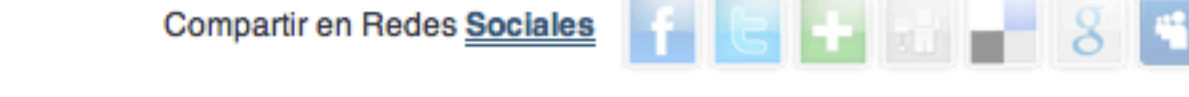

El teatro griego

Social Bookmarking
www.WLMarking.com
600 Social Bookmarking Submissions Just \$45! Buy Today.

Imprenta
Recomendar a un amigo
Recomendar el recurso
Descargar como pdf

Like
Seguimos en Facebook

Agregado: 12 de ABRIL de 2000 (Por) | Palabras: 2418 | Votos: 7

Enlaces externos relacionados con teatro griego
Acta by Google
Einfax
Google Tablet
PDE
PDE Tablet PC

Trabajo Práctico de Lengua
Mayo de 899

Curso: 1º 6º

Orígenes
Casasruaga, Diego

Teatro Griego

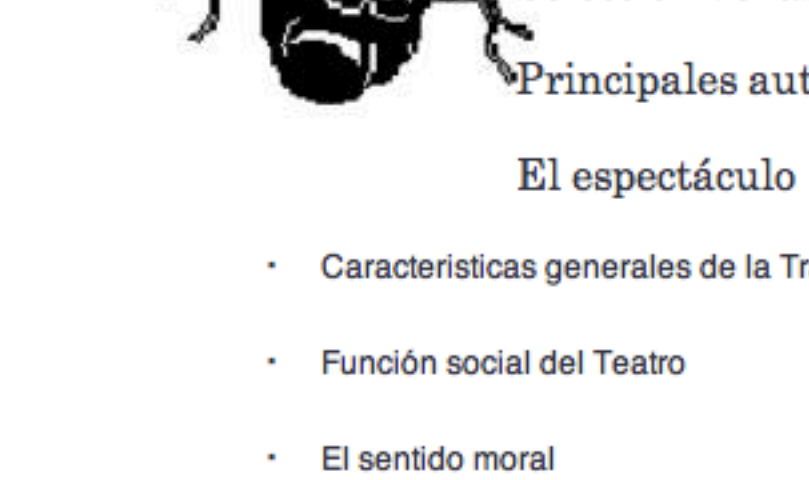

El lugar
Los actores
Los actores y Obras
Selección de las Obras
Principales autores

El espectáculo
Características generales de la Tragedia y la Comedia
Función social del Teatro
El sentido moral
El concepto de hbris y catarsis

Orígenes

El teatro, como tantas otras cosas, es un griego tuvo sus orígenes en el siglo VI A.D.

Estas fiestas religiosas se efectuaban en la ciudad alrededor de la segunda semana de marzo y en las afueras, las Dionisiacas de los Campos) hacia septiembre. Duraban cinco días, el primero dedicado a la procesión, el 2º a la representación de cinco comedias y los tres últimos se dedicaban a una competición de tragedias. Cada día un escritor presentaba tres tragedias previamente seleccionadas por altos funcionarios.

Las obras eran seleccionadas por un jurado en concurso público; los poetas debían presentar tres tragedias y un drama. El vencedor recibía como premio una corona de oro y laureles.

Las representaciones se iniciaban por la mañana temprano y continuaban sin intervalo, pues no había actos ni telón. El público abonaba una pequeña cuota y el que no podía era subvencionado por el Estado

Las primeras representaciones se efectuaron en las proximidades de los santuarios dedicados a Dionisio, luego se realizaron en una plaza pública.

El interés del público por observar cómodamente el espectáculo hizo necesario la construcción de gradas escalonadas, que en los comienzos eran de madera.

En el siglo IV a.C.) aprovechando la pendiente de la Acrópolis se construyeron en el aire libre con graderas de piedra, dedicado a Dionisio.

Ubicado al pie de la acrópolis a una altura intermedia entre el espaldar y el Partenón y el espacio urbano en el que se desarrollaba la vida de los atenienses.

El lugar

El teatro, al aire libre, estaba constituido por un semicírculo de las espaldas de los espectadores (la cóncha), frente al cual se hallaba dispuesto un espacio circular (la orchestra, en donde evolucionaban los coros) que se ubicaba en la plataforma, ligeramente elevada un par de escalones, sobre la que representaban los actores y en cuyo fondo se encontraba el escenario (la skene o "cabaña"), que medía unos tres metros de altura y estaba dotada de una escalera interior para que los actores pudieran subir al techo, siendo también utilizada como camerino para el cambio de trajes de los actores; ésta tenía tres puertas: una central que se abría para sacar de ella una plataforma giratoria llamada enkhyktema mediante la que se mostraban al público los hechos accediendo al escenario) y dos puertas laterales, que representaban "la ciudad" (la puerta derecha) y "el campo" (la puerta izquierda).



Los actores

Los actores entraban a escena, como se menciona más arriba, por la izquierda si el personaje llegaba del campo y por la derecha si deseaban que llegara de la ciudad.

La vestimenta variaba de acuerdo al personaje: así un rey vestía con hermosas túnicas rojas mientras que un protagonista desdichado y perseguido se lo reconocía por sus ropas oscuras.

El traje principal era el quitón o "traje de representación" un ropaje apretado por un cinturón a la altura del pecho. Se utilizaba además la chitonis, complementado con unos botines para los pies y también representaba al personaje encarnado por el actor; los componentes personales, también llevaban máscaras.

Las máscaras, tenía una especie de boquilla en la boca, de donde se hacían hablar. Primero hubo dos tipos de máscara: una para el cómico y otra para la tragedia. La primera tenía expresión alegre y la segunda triste. Estas dos máscaras se utilizan hoy en día como símbolo del teatro.

Más adelante hubo varios tipos: el cardium, el alcazote, el orgulloso, el malhumorado y el trágico.

Los actores debían de conocer a la perfección el texto poético porque no había apuntadores.

Eran todos varones lo que implicaba que los artistas tuvieran que interpretar roles femeninos, cosa que se llevaba a cabo recurriendo al cambio de traje, de atributos del personaje, y máscaras con tez "morena" para los personajes masculinos, y "clara" para los femeninos y cambiando el tono de voz.

Autores y Obras

Selección de las Obras

El jurado que seleccionaba la tragedia ganadora estaba formado por los diez Arcontes, representantes de las diez tribus del Ática, que son los que fijaban los plazos en que los poetas dramáticos podían presentar sus obras. De entre ellos, el arconte epónimo era el máximo responsable de todos los actos culturales realizados durante el año que duraba su mandato. Dicho arconte se encargaba de la pre-selección entre las obras candidatas a ser representadas y de ordenar la realización de catálogos oficiales del desarrollo del evento, así como de designar un mecenas para cada autor, a cuya cuenta corrían los gastos del vestuario y la puesta en escena de la obra. Esto era considerado un gran honor social, y los mecenas (ciudadanos notables) asistían a las representaciones en primera fila con gran fastuosidad, vestidos con túnicas blancas y tocados con coronas de oro.

Principales Autores

Los tres grandes triunfadores del teatro de Dionisio o, al menos, los más importantes, de los que conservamos obras completas, son Esquilo, Sófocles y Eurípides. Las obras trágicas eran compuestas por escrito, lo que permitía la conservación y la presentación previamente en concurso para su estreno durante la Dionisias.

Esquilo: (525 a 456 a.C.) es considerado el padre de la tragedia. Introdujo un segundo actor, lo que permitió el diálogo dramático. Sus argumentos se inspiraron en los mitos de la mitología griega. Fue el primero en introducir el coro en su obra. Participó en los combates de la Maratón y Salamina. De las 90 obras que escribió solo se conservan: Los Caballeros y Las Euménides.

Sófocles: (496 a 406 a.C.) introdujo en la escena un tercer actor, relegó el coro a un segundo plano y perfeccionó la técnica dramática. Desempeño importantes cargos públicos y fue muy estimado por los atenienses. Gran belicista poseedor de diálogos, en los que intercala algunas veces, pinceladas cómicas.

Eurípides: (480 a 406 a.C.) Fue un poeta culto que mantuvo amistad con los filósofos. Anaxágoras y Sócrates. Profundamente realista, sus obras se caracterizan por los complicados entredos, creando verdaderos dramas de intriga. De las 88 obras que escribió nos llegaron dieciocho, las principales fueron: "Alceste", "Medea", "Hécuba", "Andrómaca e Ifigenia en Táuride.", " Las Bacantes".

Aumentó considerablemente el número de actores.

En la Comedia: Aristófanes: (446-388 a.C.) dotado de un extraordinario ingenio y sentido del humor, se dedicó exclusivamente a la comedia. En sus obras, llenas de sátiras audaces, trató todos los problemas más notables de la vida pública de su tiempo. De las once comedias completas llegadas a nuestra época las más famosas son "Las ranas" y " Las nubes".

El espectáculo

En las tragedias participaban unas 1.000 personas y el número de actores no excedía de unos pocos. En las comedias participaban unas 1.000 personas y el número de actores no excedía de unos pocos.

Los mejores sitios eran reservados para ciudadanos ejemplares.

En la primera fila del teatro se sentaba el sacerdote de Dionisio y los magistrados de las otras ciudades y los huérfanos de guerra.

Los integrantes de los coros que formaban el ruidoso cortejo - que no eran actores - se cubrían con pieles de machos cabríos, para simbolizar a los satyros y acompañaban a Dionisio o Baco.

(Los griegos llamaban "tragoi" a las cabras de donde proviene la palabra tragedia.)

El director del coro (corymbos) asumía posteriormente el papel de Dionisio y sostenía animados diálogos con los otros integrantes de la procesión, lo que originó los rudimentos de lo que podría llamarse una obra teatral.

Tespis , músico y poeta griego del siglo VI a.C. considerado el padre de la tragedia griega, introdujo un actor que, durante los intervalos en que no actuaba el coro, dialogaba con el coro. Habiendo actor y diálogo, podía hablarse de espectáculo teatral propiamente dicho (534 a.C)

La comedia tuvo el mismo origen, los grupos que daban se movían de los espectadores, posteriormente aparecieron personajes que entablaban un diálogo y entretenían por medio de sus burlas y chanzas.

La comedia griega tuvo un carácter cómico - grotesco y en ella se ridiculizaban las tendencias políticas, religiosas, filosóficas y literarias.

Características generales de la tragedia y la comedia

La tragedia es una representación dramática capaz de conmover y causar pena, que tiene un desenlace funesto, es el género en el cual descollaron los escritores griegos

La comedia es una composición teatral generalmente satírica que tiene un desenlace feliz y agradable

El estudio de la cultura clásica griega encierra temáticas sobre el mundo antiguo que han estado presentes en el curso de la historia y que tienen una gran actualidad.

Las obras del género trágico están compuestas de tres dramas (que forman la tríloga), más una sátira final (conformando, en conjunto, una tetralogía), más una sátira final (conformando, en conjunto, una tetralogía).

Su estructura era la siguiente: daba comienzo la obra con el prólogo y terminaba con el epílogo cantando en solemne procesión.

Se pone en evidencia la estructura de diálogo de la tragedia en la alternancia de las intervenciones entre el coro y los actores, y también entre los actores y el coro. En algunas ocasiones es intercalado por ellos; también son importantes los prolongados silencios que se imponen en el escenario. Durante sus intervenciones, el coro entona los cantos cuya expresión y solemnidad son marcadamente religiosas, que se acompañan de una danza denominada emmeleia; estas "entradas" del coro (que suelen ser de dos a cinco), se van alternando con los "episodios" que protagonizan los actores.

El fin de la obra lo marca el éxodo o último canto que el coro ejecuta antes de salir del teatro, que suele incluir un comentario abstracto de la situación posterior al drama representado.

El sentido moral

Una característica que define la obra dramática, es que a través de ella siempre se presenta un conflicto humano, más o menos universal.

Es decir, afecta a todos de una u otra forma. Por ejemplo: la guerra, el amor, el papel de la mujer en la sociedad, la injusticia, etcétera.

En algunas obras dramáticas, dicho conflicto está representado por dos fuerzas que luchan entre sí, pero en otras, no hay dos polos opuestos tan claramente definidos. En la tragedia (a.V), el héroe debe ser un "modelo a seguir", para convertirse en un "objeto de crítica", y la función de los mitos que la tragedia extrae y remodela consiste en ser la expresión de una "lección pasada", con unos patrones políticos caducos y obsoletos, que se muestra como "ajena" en relación con las actuales.

Función social

En Atenas, el teatro estaba asociado a la democracia radical o demócrata, es aquella que aglutina a todas las clases sociales con un mínimo de riqueza, permitiendo la asistencia al teatro de todos los ciudadanos, tanto los ricos como los pobres (dramas). La gran parte de las plazas del teatro las ocupaban los artesanos, comerciantes y artesanos acomodados en Atenas pero no originarios de Atenas y cuando fueran invitados por uno o varios ciudadanos de Atenas.

Existe cierta controversia a la hora de determinar la presencia de las mujeres en el teatro griego, pero hay documentación histórica que ofrece constancia de la presencia de mujeres como asistentes a las tragedias (las Teasmofriantes de Aristófanes hace referencia a las reacciones de enfado de las espectadoras ante la obra de Eurípides).

También se permitía la asistencia a los esclavos acompañantes de los ciudadanos acaudalados que acudían a las representaciones.

La relación de la tragedia con el régimen político (la democracia) da en que este ha permitido la parresía (libertad de palabra) y la isogoría (idéntico derecho a hablar en la asamblea). Sin embargo hay partes de la tragedia que ofrecen relación con la retórica de las asambleas.

El espíritu competitivo griego ejercía una función de cohesión social que aparece como paralela a la religiosidad

La tragedia permitía el encuentro con los límites de la condición humana y con las leyes que regulan tal condición en el contexto cívico, a la par que posibilitaba y fomentaba la unidad de los ciudadanos. Pero la tragedia no sólo reunía al pueblo, sino que también -sobre todo-, lo educaba (esto es, tenía una función pedagógica e identificadora -constructora de identidad social-, en la sociedad ateniense)

Concepto de Hbris y Catarsis

Hbris es la desmesura, la soberbia del héroe que cree poder desafiar al destino.

Catarsis es la liberación o cura de los males del espíritu gracias a la obra de arte, en este caso la obra teatral.

Aristóteles fue quien primero utilizó el término para definir el efecto de la tragedia en los espectadores.

Bibliografía

Historia antigua y medieval de Jose Cosmelli Ibañez, Editorial Troquel

Enciclopedia Estudiantil, editorial CODEX

Enciclopedia Salvat, editorial Salvat

Páginas Web en Internet:
http://www.uv.es/~japastor/tragedia.htm
Historia antigua y medieval de Jose Cosmelli Ibañez, Editorial Troquel

Enciclopedia Estudiantil, editorial CODEX

Enciclopedia Salvat, editorial Salvat

Páginas Web en Internet:
http://www.uv.es/~japastor/tragedia.htm
http://www.icasart.com
http://www.geocities.com/CollegePark/Bookstore/2719/
http://users.groovy.gr/~ekar

Trallersdecline en Facebook
Me gusta 4,213

Sobre ALIPSO.COM
Monografías, Exámenes, Universidades, Tesis, Cursos, Donde Estudiar, Que Estudiar y más. Desde 1989 brindamos a los estudiantes y docentes un lugar para publicar contenido educativo y noticias del conocimiento.

Participá
Seguirnos en Facebook
Escribir
Envía tu material o link
Buscador en tu sitio
Guía de Carreras Universitarias y Cursos
Colegios Secundarios

ALIPSO.COM
Cursos Multimedia Online, CD y DVD
Cursos con rápida salida laboral!
Desde tu casa, las 24 hrs!

Cursos con Ejercicios, Vídeos y Manuales: Idiomas, Diseño Web, Programación, Diseño, Pymes, Marketing, etc.

¡CONOCE NUESTROS 79 CURSOS!

Contacto
54 (011) 3535-7242
info@alipso.com
¡Escribeme!

© 1999-2013 alipso.com | todos los derechos reservados | - Programación web y Hosting por Etenosise Sistemas |

Historia antigua y medieval de Jose Cosmelli Ibañez, Editorial Troquel

Enciclopedia Estudiantil, editorial CODEX

Enciclopedia Salvat, editorial Salvat

Páginas Web en Internet:
http://www.uv.es/~japastor/tragedia.htm
http://www.icasart.com
http://www.geocities.com/CollegePark/Bookstore/2719/
http://users.groovy.gr/~ekar

Trallersdecline en Facebook
Me gusta 4,213

Sobre ALIPSO.COM
Monografías, Exámenes, Universidades, Tesis, Cursos, Donde Estudiar, Que Estudiar y más. Desde 1989 brindamos a los estudiantes y docentes un lugar para publicar contenido educativo y noticias del conocimiento.

Participá
Seguirnos en Facebook
Escribir
Envía tu material o link
Buscador en tu sitio
Guía de Carreras Universitarias y Cursos
Colegios Secundarios

ALIPSO.COM
Cursos Multimedia Online, CD y DVD
Cursos con rápida salida laboral!
Desde tu casa, las 24 hrs!

Cursos con Ejercicios, Vídeos y Manuales: Idiomas, Diseño Web, Programación, Diseño, Pymes, Marketing, etc.

¡CONOCE NUESTROS 79 CURSOS!

Contacto
54 (011) 3535-7242
info@alipso.com
¡Escribeme!

VER PELICULA **DESCARGAR PELICULA**

Historia Universal

Historia Latinoamericana

Textos Teatrales

Historia del Vestuario

Historia de los teatros

Dramaturgos

Links

Teatro griego

La historia del teatro en occidente tiene sus raíces en Atenas, entre los siglos VI y V A. C. Allí, en un pequeño hoyo de forma cóncava –que los vientos del Monte Parnaso y del calor del sol matinal– los atenienses celebraban y cantaban ritos misteriosos; estas primitivas ceremonias rituales irían luego evolucionando hacia el teatro, constituyendo uno de los grandes logros culturales de la civilización que cada una de las ciudades y colonias más importantes contó con un teatro, cuya calidada edificia era una señal de la importancia del poblado.

El teatro griego –o para ser más precisos esa forma de teatro que conocemos como tragedia– había tenido su origen en el ditrambo, una especie de danza que se realizaba en honor del dios Dionisos. Si tenemos en cuenta que Dionisos era la deidad del vino y la fertilidad, no debe sorprendernos que las danzas dedicadas a él no fueran moderadas ni que sus cultos estuvieran asociados a fines del siglo VII A. C., las representaciones del ditrambo se habían difundido desde Sición, en las tierras dóricas del Peloponeso donde se habrían originado, hacia los alrededores de Corinto, donde ganaron en importancia literaria. Muy pronto, se habían extendido hasta Tebas y hasta las islas de Pericles y Naxos.

Para todos aquellos que conocen los muy especiales efectos del sol de Grecia, de su vino ligeramente resinoso y de ese buen humor espontaneo llamado *Kefti*, no es tan difícil comprender que esta primitiva danza adquirió tanta popularidad entre los bulliciosos festejantes que celebraban los misterios de la liberación por el vino.

En (nada se parecieron las representaciones teatrales de la Atenas de Pericles a las espontaneas ceremonias de la fertilidad de dos siglos atrás. Sin embargo, el teatro tuvo su origen en dichos ritos. Lo atestiguan los mismos vocablos, "tragedia" y "comedia". La palabra tragedia, del griego *tragos* (cabra) y *odé* (canción), nos retrotrae literalmente a los efectos de los pequeños poblados, en los que sus interpretes vestían pieles de macho cabrío e imitaban a las "cabriolas" de dichos animales y donde, muy a menudo, un vocabrio era el premio a la mejor representación. Aunque Aristóteles no concuerda con ello, quedan pocas dudas que la palabra comedia deriva de *Komezein* (deambular por los villorios) lo que sugiere que los interpretes –a causa de su rudeza y obsenidad– les estaba prohibido actuar en las ciudades.

En el siglo VI, Tespis, un poeta lírico, que viajaba en carreta de pueblo con el pueblo, organizando las celebraciones de las festividades locales o introdujo el ditrambo en el Ática. Dejando de lado las desordenadas danzas de lascivos bebedores, los ditrambos que Tespis escribió, dirigió y protagonizó fueron representaciones orgánicas de textos literarios para bailar y cantar, con acompañamiento de flauta, interviniendo cincuenta hombres o jóvenes.

Habría sido de Tespis –o de Frínico, su sucesor– la idea de destacar a uno de los intérpretes del resto del coro, creando así la necesidad del diálogo dramático. Creado así la forma teatro, como lo conocemos hoy, se nos olvidó que Dionisios tragedia. Esta nueva forma recibió la aprobación oficial en el año 538 A. C. cuando el tirano Pisístrido decretó la primera competencia entre tragedias. La presentación como competencia cívica, elevó esa nueva forma de celebración al sagrado nivel cultural de los juegos de Atenas. Demócrito asegurará más tarde su permanencia al asignarle un predio en un lugar muy concurrido de la ciudad –una loma ubicada entre la zona más escarpada de la parte alta de la ciudad y la calle de los Trípodes. Este terreno fue consagrado a Dionisos y hasta nuestros días se lo conoce como el teatro de Dionisos.

Nada queda en las primitivas estructuras que fueron por entonces utilizadas como teatros, aunque los estudiosos basándose en fragmentos de información recogidos en varias fuentes, han logrado ensamblar las distintas partes de un rompecabezas que nos da una imagen bastante confiable de dichos edificios. Sabemos, por ejemplo, que la estructura principal del área de actuación era la orquesta circular (del griego *orchestraí*: bailar), donde el coro bailaba y cantaba. Es probable que las zonas circulares y pavimentadas que las comunidades rurales griegas usán todavía para trillar el grano –debido a su forma y utilidad– hayan sido las primeras orquestas (este término aún sirve para designar en algunos teatros europeos al área que, luego de quitar las butacas, puede ser utilizada para bailar.). Adyacente a esta zona, había un altar para los dioses, donde se recibían y conservaban los ofrendas y un edificio donde los actores se vestían y del que pasaban a la zona circular, reservada para las danzas. Ambos edificios estaban contruidos en madera. Además, según parece, el público ateniense, que era muy numeroso para permanecer de pie, se sentaban en rampas de tierra dispuestas alrededor de la orquesta. Tiempo después, sobre esas rampas, se construyeron gradas de madera para que el público estuviera más cómodo.

El edificio lateral que actualmente consideramos como típicamente griego, surgió de esos simples elementos. A medida que el teatro aumentó en importancia como espectáculo, el tamaño del altar fue disminuyendo, el edificio de las ofrendas se transformó en la tesorería y el edificio de los camarines se convirtió en *skene* o sea el lugar donde los actores representaban (en oposición a la orquesta, donde solamente podía actuar el coro). Los camarines también servían como antesala de la cual los actores salían a escena y a donde luego se retiraban.

Muy poco nos ha quedado del basto repertorio que incluía referencias de obras teatrales. Sólo nos han llegado los nombres de sus autores. De todas maneras no hay ninguna duda de que el teatro en Atenas fue una institución maravillosamente coordinada, cuya función primordial consistía en exaltar la cultura ateniense. En enseñar moralidad y en proporcionar a la ciudadanía su sentido de identidad. En el siglo de Pericles, en esa industria habría de alcanzar la perfección artística, llegando a figuras junto con la democracia, la historia, la filosofía y la retórica como un loro intelectual superior.

Durante siglos, la mayor parte de lo que sabemos del teatro ateniense nos a llegado por medio de la *Poética* de Aristóteles. A pesar de que fue escrita en el año 344 a. C. –ochenta y cinco años después de la muerte de Pericles– es la crónica más antigua y más completa sobre el teatro griego, sobre su historia y preceptiva. La arqueología moderna y los estudios han cuestionado repetidamente la autoridad de la *Poética* argumentando que se trata de un trabajo muy posterior, pleno de opiniones subjetivas y comentarios de segunda mano. Sin embargo, nos ha proporcionado una gran riqueza de información en cuanto a las normas por las cuales los autores griegos se regían para escribir sus obras, a la utilización de esas normas y hasta un relato de sus orígenes e historia. Independientemente de si las fuentes a que recurrió Aristóteles son exactas o no y si sus opiniones son válidas –dejando de lado el problema aun más serio de si su obra pudo ser mal interpretada–, los efectos decisivos que su *Poética* a tenido posteriormente sobre la erudición, la crítica y el gusto teatrales de Europa occidental, son lo suficientemente importantes como para asegurarle un lugar de suma importancia en la historia del teatro.

A menudo, la tragedia ateniense rendía homenaje al pasado mítico del gobierno de la ciudad, presentando aspectos de historia que ya eran bien conocidas por los espectadores. Al hacerlo, los antiguos dramaturgos griegos observaban un orden invariable de presentación, imponiendo reglas de comportamiento a los futuros autores y ofreciendo una estructura familiar por lo cual la ciudadanía podía juzgar la excelencia de sus trabajos y su representación. Así, tanto en el teatro como en sus inventivos juegos públicos, los atenienses daban lugar a una asamblea dinámica donde la ciudadanía participaba, juzgando por el valor de lo que el gobierno de su ciudad había escogido fomentar. El orden de interpretación de una tragedia requería de la existencia de un *prólogo*, en el cual el autor informaba a los espectadores sobre el mito y las circunstancias particulares que él había elegido para presentar. Luego seguía el *parados*, durante el cual el coro se adueña de la orquesta, interponiéndose entre el público y la acción. Luego se presentaban los *episodios* de la acción, cada uno de los cuales estaba ligado al otro por las intervenciones líricas del coro, llamadas *sístima*. La obra terminaba con el *éxodo*, durante el cual el coro hacía abandono de su área de interpretación.

La significación histórica y social del coro –a menudo ignorada en las reelaboraciones de la tragedia griega– es una clave para comprender la función del teatro en la antigua Atenas. El coro que es históricamente el elemento más antiguo de la tragedia representada, voz conservadora de la comunidad por medio de la cual las acciones individuales de los personajes eran juzgadas. El coro hacía su aparición en el espectáculo antes de que comenzara la acción anunciada, emitía sus comentarios, aprobando o desaprobando y advertía a los espectadores entre uno y otro episodio, fijando de este modo la acción de la obra, en lo que constituía decididamente un contexto social.

La representación de las obras –instituidas y subvencionadas por decretos civiles– Era una de las partes principales de las Dionisiacas con cuyas celebraciones Atenas honoraba a Dionisos; la asistencia a dichas representaciones era una obligación para todos los ciudadanos. Un gran carnaje en forma de barco –con lo que conmemoraba la mítica de Dionisos desde el mar– era arastrado a través de las calles por actores disfrazados de sáfitros hasta el sagrado recinto ubicado al pie de la acrópolis. Dentro del carnaje, se encontraba un trono adornado por enredaderas de vides se hallaba el actor principal, portando la máscara y atuendos de Dionisos. En la zona de actuación del sagrado río y a la vista de todos, se colocaba una antigua estatua de madera de la deidad. Ello servía para recordarles constantemente que Dionisos era en verdad el patrocinador de esos juegos rituales, sumamente competitivos.

El público ateniense estaba formado por espectadores ávidos y pacientes. Llegaban al teatro en cuanto se asomaba el sol y generalmente veían - en rápida sucesión- tres obras del mismo autor sobre el mismo argumento mítico. Luego seguía una cuarta obra, llamada drama de sáfitros, en la cual el mismo mito que acababa de ser interpretado con solemnidad, era ampliamente ridiculizado. Sin duda, era una reacción saludable después de tanta solemnidad.

En un caso consideremos a los atenienses una capacidad de atención mayor que la nuestra, es obvio que llegaríamos a la conclusión de que estas obras eran interpretadas con mayor rapidez que nuestras actuales versiones de las tragedias griegas. Las cuatro obras debían terminar al mediodía, ya que en l as primeras horas de la tarde el brillante sol de Grecia –cuyos los espectadores habían tenido a su espalda durante toda la mañana –les daría directamente sobre los ojos y aunque las Dionisiacas tenía lugar a fines de marzo, aquello era una dura prueba. Dado que el desayuno no era una costumbre griega y que las neeces, garbanzos y habas que solían masticar mientras permanecían sentados, no resultaban una comida muy suntuosa, los espectadores abandonaban la zona sin sombra en cuanto terminaba el drama de sáfitros para tomar su comida principal. Luego dormían una siesta hasta el atardecer, momento en que volvían al teatro para presenciar una sola comedia antes de que anocheciera.

Las Dionisiacas, igual que la Pascua Cristiana, era celebraciones de resurrección así como la fiesta más importantes del año litúrgico. Tenían lugar en una época del año en el que la mayoría de los atenienses estaban en sus hogares, antes de la iniciación de las tareas del campo, el comercio o la guerra. Los concurrentes al teatro a Atenas desde las colonias lejanas y desde las ciudades –estados tributarios se enviaban mensajeros con regalos para el tesoro ateniense-. Multitudes de aldeanos invadían Atenas, apretujándose en sus calles y animando las tabernas y las posadas con su algarabía. En el

Descargar **Ver Pelicula**

Aun cuando consideremos a los atenienses una capacidad de atención mayor que la nuestra, es obvio que llegaríamos a la conclusión de que estas obras eran interpretadas con mayor rapidez que nuestras actuales versiones de las tragedias griegas. Las cuatro obras debían terminar al mediodía, ya que en l as primeras horas de la tarde el brillante sol de Grecia –cuyos los espectadores habían tenido a su espalda durante toda la mañana –les daría directamente sobre los ojos y aunque las Dionisiacas tenía lugar a fines de marzo, aquello era una dura prueba. Dado que el desayuno no era una costumbre griega y que las neeces, garbanzos y habas que solían masticar mientras permanecían sentados, no resultaban una comida muy suntuosa, los espectadores abandonaban la zona sin sombra en cuanto terminaba el drama de sáfitros para tomar su comida principal. Luego dormían una siesta hasta el atardecer, momento en que volvían al teatro para presenciar una sola comedia antes de que anocheciera.

Las Dionisiacas, igual que la Pascua Cristiana, era celebraciones de resurrección así como la fiesta más importantes del año litúrgico. Tenían lugar en una época del año en el que la mayoría de los atenienses estaban en sus hogares, antes de la iniciación de las tareas del campo, el comercio o la guerra. Los concurrentes al teatro a Atenas desde las colonias lejanas y desde las ciudades –estados tributarios se enviaban mensajeros con regalos para el tesoro ateniense-. Multitudes de aldeanos invadían Atenas, apretujándose en sus calles y animando las tabernas y las posadas con su algarabía. En el

Descargar **Ver Pelicula**

Se ha estimado que el teatro anterior a Pericles, con sus primitivos asientos, podía albergar entre quince y diecisiete mil personas entre las cuales, las menos privilegiadas se ubicaban como podían. Con tal presión no es de extrañarse que las gradas se derrumbaran desastrosamente en algunas ocasiones. Esto dio lugar a que las autoridades de la ciudad decidieran abandonar la construcción de gradierías de madera, y reemplazaran tarde por los durables asientos de piedra que gradualmente asociamos con teatros griegos.

La construcción del teatro de Dionisos fue iniciada bajo el gobierno de Pericles hacia el 435 a. C. y terminada dentro de cinco años más tarde bajo el asiento de Licurgo. Aunque esa estructura fue reemplazada con posterioridad, fijó las relaciones espaciales entre la orquesta circular, donde actuaba el coro, la *skene*, que era el dominio de los actores, y el *theatái*, donde se sentaba el público.

Estas relaciones básicas duraron casi sesientos años y, por consiguiente, las modificaciones arquitectónicas de los griegos y romanos posteriores son una clara señal del tiempo de actuidad que se produjo respecto de los coros, los actores y aun del mismo teatro. Estos cambios, si se realizaron gradualmente, pueden ser fácilmente detectados al comparar el gran teatro de Epidaurio con la orquesta, la *skene* y el *theatái* ejemplificaban las relaciones aceptadas en tiempos de Pericles con las ruinas del teatro de Atenas, en forma de alta tragedia, se aproximó a la perfección. Se había desarrollado desde los comienzos rituales (cuando sus diversas partes no estaban conectadas entre sí) hasta la inclusión de los elementos que hoy reconocemos como los componentes básicos de una obra: la acción, el conflicto, la caracterización y la resolución. Al leer *Los persas*, la más antigua tragedia de Esquilo, podemos ver cómo los ritos dionisiacos estaban dedicados a la identificación y glorificación de la civilización ateniense y al orgullo de sus ciudadanos.

Es una ironía de la historia el hecho de que la gran era del teatro griego se extinguiera antes de que pudiera construirse un edificio adecuado y orgánico para sus fines específicos. A pesar de ello el teatro de Dionisos, comenzado bajo el gobierno de Pericles, habría de convertirse en un modelo de edificio teatral tanto de su época como del posterior período helenístico. En este teatro el edificio destinado a los camarines fue construido al costado de la orquesta y funcionaba como el escenario que servía de fondo al trabajo de los actores y como pared acústica. Los espectadores que al principio rodeaban la orquesta se aislaron tanto de los actores como del coro a través de un ancho pasillo siendo obligados a sentarse a la *theatái*, una gradería con asientos inclinados, dispuesta en forma de abanico abarcando más de la mitad de la circunferencia de la orquesta.

El *theatái* en sí estaba dividido en secciones en forma de cuña, fácilmente controlada por los encargados de asignar los asientos. Los atenienses integraban un indisciplinado, muy competitivo y dado a expresar libremente sus opiniones. Cuando un espectáculo les provocaba admiración, aplaudían sonoramente *perone* con el magister, gritar y silbar cuando lo consideraban inferior.

Era de ver el *arconte*, es decir del teatro más importante de la ciudad, la organización de la competencia de obras trágicas y cómicas para las Dionisiacas. Él elegía las tres obras que consideraba de mayor valía, asignándoles un patrocinador que pagaba su producción. Desde las primeras épocas los atenienses ricos consideraban obligación cívica de su parte, el emplear sus riquezas para la mayor gloria de Atenas ya fuera construyendo barcos, equipando ejércitos, edificando o produciendo obras artísticas.

Después, *Sófocles* creó la primitiva estructura de la tragedia separando a un miembro del coro de los restantes, exigiendo así la necesidad del diálogo, sólo bastó un siglo para que la tragedia alcanzara su total desarrollo. Los años de su autoría grande y siete en sucesión estrechos con las vidas de Esquilo, *Téspis* y Eurípidés, los dramaturgos maestros de la edad de oro del teatro griego. De los cientos de tragedias escritas por estos tres autores y sus contemporáneos, tan sólo nos han quedado treinta y dos. Siete de ellos son atribuidas a Esquilo y siete a Sófocles; de las dieciocho restantes, diecisiete son, sin duda, obras de Eurípidés. Estas treinta y dos obras nos demuestra de manera dramática la evolución de la tragedia de una forma teatral autoritaria y altamente disciplinada hasta una forma de celebración de lo individual.

Los estudiosos no saben con certeza la fecha de nacimiento de Esquilo pero sí pudieron establecer que ya se lo conocía como autor hacia el año 500 a. C. De sus noventa tragedias sólo conocemos el nombre de setenta y cinco. Se piensa que Esquilo es quien fijó el orden y la forma de la tragedia, aunque pareciera que el orden del *prólogo*, *coro*, *informe del mensajero* y el *lamento final de las víctimas*, ya estaba establecido cuando el dramaturgo llegó al coro dos actores más. Sin embargo, durante su época, esta forma de alta tragedia, se aproximó a la perfección. Se había desarrollado desde los comienzos rituales (cuando sus diversas partes no estaban conectadas entre sí) hasta la inclusión de los elementos que hoy reconocemos como los componentes básicos de una obra: la acción, el conflicto, la caracterización y la resolución. Al leer *Los persas*, la más antigua tragedia de Esquilo, podemos ver cómo los ritos dionisiacos estaban dedicados a la identificación y glorificación de la civilización ateniense y al orgullo de sus ciudadanos.

Sófocles, que tenía casi treinta años menos que Esquilo, le ganó a este en el año 406 a.C. y sus principales creaciones giran en torno a la leyenda de Edito. Layos, rey de Tebas, hijo de Labdaco, del linaje de Cadmos, se casa con Yocasta, hermana de Creonte. Apolo, desde su oráculo de Delfos, aconseja a Layo que no tenga descendencia, pues sería su perdición; le predice que si tiene un hijo, este le dará muerte a él, su padre, y se casara con su madre, ocasionando luego la ruina de Tebas. Layo no hace caso de estos avisos y tiene un hijo, al que pone por nombre Edipo. Sin embargo, para esquivar las desgracias que le amenaza, entrega a su hijo a un criado con la orden de que lo lleve a un bosque y allí le dé muerte. Esta cruel misión no es cumplida por el criado, y Edipo crece fuerte e inteligente lejos de Tebas.

Cierta día se encuentra a un hombre por el camino, con el que tiene un altercado y Edipo le da muerte: lo hace sin saber que ese hombre es su padre, el rey de Tebas. Luego, a las puertas de la ciudad de Tebas, se encuentra con la Esfinge devoradora de hombres la cual proponía a todos los caminantes una adivinanza enigma. Puesto que nadie sabía dar la respuesta adecuada a este enigma, en la infancia de la adivinanza era ignorante. La pregunta era: "¿Cuál es el animal que por la mañana sale con cuatro pies, a mediodía en el plenitud de su vida, se sostiene sobre dos pies; y por la noche, es decir, en la vejez, tiene que apoyarse con un báculo, con lo que anda sobre tres pies?". La Esfinge, vencida, murió inmediatamente. Ante esta hazaña, Edipo es recibido como libertador, siendo nombrado rey de Tebas al cazarse con la reina viuda Yocasta. De este matrimonio nacen dos hijos varones, Eteócles y Polinices, y dos hijas, Antígona e Ismene. Se descubre como culpable del crimen, averiguando su verdadera identidad. Su madre y esposa Yocasta se suicida ahorcándose, y Edipo al verla colgada desata el cinturón de la túnica de la reina y con la hebillas y se saca los ojos. Cede el trono a sus dos hijos, Eteócles y Polinices, que deberán gobernar alternativamente un año cada uno.

Ya desde el principio surgen continas peleas entre los dos hermanos, y Edipo, irritado, y se marcha acompañado por su hija Antígona. Llega peregrinado hasta tierras del Ática, donde muere. Cuando Antígona vuelve a Tebas, encuentra la ciudad en plena guerra; Polinices ha sido desposeído de sus derechos y tendían a ser piezas divididas y a menudo agradablemente impúdicas, cuyos mayores recursos cómicos recibían en la complicada estructura de sus argumentos. Menandro invento al personaje del esclavo pícaro e inteligente, que habría de convertirse en una figura de repertorio de la futura literatura teatral europea. Fue el único de los antiguos grandes dramaturgos de Atenas que pudo ver terminado e inaugurado el teatro iniciado durante la administración de Pericles.

Esta innovación, cuya novedad aceptación indico un paso significativo en la historia del teatro griego, fue de mayor importancia que el haber producido, en forma de alto tragedia, se aproximó a la perfección. Se había desarrollado desde los comienzos rituales (cuando sus diversas partes no estaban conectadas entre sí) hasta la inclusión de los elementos que hoy reconocemos como los componentes básicos de una obra: la acción, el conflicto, la caracterización y la resolución. Al leer *Los persas*, la más antigua tragedia de Esquilo, podemos ver cómo los ritos dionisiacos estaban dedicados a la identificación y glorificación de la civilización ateniense y al orgullo de sus ciudadanos.

Sófocles, que tenía casi treinta años menos que Esquilo, le ganó a este en el año 406 a.C. y sus principales creaciones giran en torno a la leyenda de Edito. Layos, rey de Tebas, hijo de Labdaco, del linaje de Cadmos, se casa con Yocasta, hermana de Creonte. Apolo, desde su oráculo de Delfos, aconseja a Layo que no tenga descendencia, pues sería su perdición; le predice que si tiene un hijo, este le dará muerte a él, su padre, y se casara con su madre, ocasionando luego la ruina de Tebas. Layo no hace caso de estos avisos y tiene un hijo, al que pone por nombre Edipo. Sin embargo, para esquivar las desgracias que le amenaza, entrega a su hijo a un criado con la orden de que lo lleve a un bosque y allí le dé muerte. Esta cruel misión no es cumplida por el criado, y Edipo crece fuerte e inteligente lejos de Tebas.

Cierta día se encuentra a un hombre por el camino, con el que tiene un altercado y Edipo le da muerte; lo hace sin saber que ese hombre es su padre, el rey de Tebas. Luego, a las puertas de la ciudad de Tebas, se encuentra con la Esfinge devoradora de hombres la cual proponía a todos los caminantes una adivinanza enigma. Puesto que nadie sabía dar la respuesta adecuada a este enigma, en la infancia de la adivinanza era ignorante. La pregunta era: "¿Cuál es el animal que por la mañana sale con cuatro pies, a mediodía en el plenitud de su vida, se sostiene sobre dos pies; y por la noche, es decir, en la vejez, tiene que apoyarse con un báculo, con lo que anda sobre tres pies?". La Esfinge, vencida, murió inmediatamente. Ante esta hazaña, Edipo es recibido como libertador, siendo nombrado rey de Tebas al cazarse con la reina viuda Yocasta. De este matrimonio nacen dos hijos varones, Eteócles y Polinices, y dos hijas, Antígona e Ismene. Se descubre como culpable del crimen, averiguando su verdadera identidad. Su madre y esposa Yocasta se suicida ahorcándose, y Edipo al verla colgada desata el cinturón de la túnica de la reina y con la hebillas y se saca los ojos. Cede el trono a sus dos hijos, Eteócles y Polinices, que deberán gobernar alternativamente un año cada uno.

Ya desde el principio surgen continas peleas entre los dos hermanos, y Edipo, irritado, y se marcha acompañado por su hija Antígona. Llega peregrinado hasta tierras del Ática, donde muere. Cuando Antígona vuelve a Tebas, encuentra la ciudad en plena guerra; Polinices ha sido desposeído de sus derechos y tendían a ser piezas divididas y a menudo agradablemente impúdicas, cuyos mayores recursos cómicos recibían en la complicada estructura de sus argumentos. Menandro invento al personaje del esclavo pícaro e inteligente, que habría de convertirse en una figura de repertorio de la futura literatura teatral europea. Fue el único de los antiguos grandes dramaturgos de Atenas que pudo ver terminado e inaugurado el teatro iniciado durante la administración de Pericles.

Esta innovación, cuya novedad aceptación indico un paso significativo en la historia del teatro griego, fue de mayor importancia que el haber producido, en forma de alto tragedia, se aproximó a la perfección. Se había desarrollado desde los comienzos rituales (cuando sus diversas partes no estaban conectadas entre sí) hasta la inclusión de los elementos que hoy reconocemos como los componentes básicos de una obra: la acción, el conflicto, la caracterización y la resolución. Al leer *Los persas*, la más antigua tragedia de Esquilo, podemos ver cómo los ritos dionisiacos estaban dedicados a la identificación y glorificación de la civilización ateniense y al orgullo de sus ciudadanos.

Sófocles, que tenía casi treinta años menos que Esquilo, le ganó a este en el año 406 a.C. y sus principales creaciones giran en torno a la leyenda de Edito. Layos, rey de Tebas, hijo de Labdaco, del linaje de Cadmos, se casa con Yocasta, hermana de Creonte. Apolo, desde su oráculo de Delfos, aconseja a Layo que no tenga descendencia, pues sería su perdición; le predice que si tiene un hijo, este le dará muerte a él, su padre, y se casara con su madre, ocasionando luego la ruina de Tebas. Layo no hace caso de estos avisos y tiene un hijo, al que pone por nombre Edipo. Sin embargo, para esquivar las desgracias que le amenaza, entrega a su hijo a un criado con la orden de que lo lleve a un bosque y allí le dé muerte. Esta cruel misión no es cumplida por el criado, y Edipo crece fuerte e inteligente lejos de Tebas.

Cierta día se encuentra a un hombre por el camino, con el que tiene un altercado y Edipo le da muerte; lo hace sin saber que ese hombre es su padre, el rey de Tebas. Luego, a las puertas de la ciudad de Tebas, se encuentra con la Esfinge devoradora de hombres la cual proponía a todos los caminantes una adivinanza enigma. Puesto que nadie sabía dar la respuesta adecuada a este enigma, en la infancia de la adivinanza era ignorante. La pregunta era: "¿Cuál es el animal que por la mañana sale con cuatro pies, a mediodía en el plenitud de su vida, se sostiene sobre dos pies; y por la noche, es decir, en la vejez, tiene que apoyarse con un báculo, con lo que anda sobre tres pies?". La Esfinge, vencida, murió inmediatamente. Ante esta hazaña, Edipo es recibido como libertador, siendo nombrado rey de Tebas al cazarse con la reina viuda Yocasta. De este matrimonio nacen dos hijos varones, Eteócles y Polinices, y dos hijas, Antígona e Ismene. Se descubre como culpable del crimen, averiguando su verdadera identidad. Su madre y esposa Yocasta se suicida ahorcándose, y Edipo al verla colgada desata el cinturón de la túnica de la reina y con la hebillas y se saca los ojos. Cede el trono a sus dos hijos, Eteócles y Polinices, que deberán gobernar alternativamente un año cada uno.

Ya desde el principio surgen continas peleas entre los dos hermanos, y Edipo, irritado, y se marcha acompañado por su hija Antígona. Llega peregrinado hasta tierras del Ática, donde muere. Cuando Antígona vuelve a Tebas, encuentra la ciudad en plena guerra; Polinices ha sido desposeído de sus derechos y tendían a ser piezas divididas y a menudo agradablemente impúdicas, cuyos mayores recursos cómicos recibían en la complicada estructura de sus argumentos. Menandro invento al personaje del esclavo pícaro e inteligente, que habría de convertirse en una figura de repertorio de la futura literatura teatral europea. Fue el único de los antiguos grandes dramaturgos de Atenas que pudo ver terminado e inaugurado el teatro iniciado durante la administración de Pericles.

Esta innovación, cuya novedad aceptación indico un paso significativo en la historia del teatro griego, fue de mayor importancia que el haber producido, en forma de alto tragedia, se aproximó a la perfección. Se había desarrollado desde los comienzos rituales (cuando sus diversas partes no estaban conectadas entre sí) hasta la inclusión de los elementos que hoy reconocemos como los componentes básicos de una obra: la acción, el conflicto, la caracterización y la resolución. Al leer *Los persas*, la más antigua tragedia de Esquilo, podemos ver cómo los ritos dionisiacos estaban dedicados a la identificación y glorificación de la civilización ateniense y al orgullo de sus ciudadanos.

Eurípidés, tan sólo un poco más joven que Sófocles, tenía un punto de vista más independiente e individualista. Sus obras llenas de escepticismo atacaba en forma directa y crítica a las normas establecidas. Durante su vida sólo ganó cinco premios pero sus creaciones fueron las más apreciadas por las generaciones posteriores. Aun en nuestros días se representan más a menudo que las de Esquilo y Sófocles, probablemente porque el interés de Eurípidés en la complejidad sicología del hombre fue semejaante al de nuestra época.

Como ya hemos visto, los antiguos griegos riasgaban tanto la liviandad como el sacrelegio con fuertes maldos y el exilio, pero evolucionó también la conciencia era obra de hombre y que su gobierno estaba sujeto a las debilidades propias de los seres humanos. En consecuencia conocieron y estimaron los poderes terapéuticos de la risa. La comedia perduró entre ellos mucho más tiempo que la tragedia y así como esta evolución comprendió que las intenciones era obra de hombre y que su gobierno estaba sujeto a las debilidades propias de los seres humanos. En consecuencia conocieron y estimaron la comedia lo que permitía que los espectadores terminaran el día riendo. En estas comedias se empleaban los mismos escenarios que en las obras trágicas y, a menudo, desmitificaban en forma cómica los mismos recursos que durante e día había servido para los dioses en apoteosis. Así como los espectadores se sentaban en una distancia decorosa de los actores en las obras trágicas, en las comedias, los actores a menudo se adelantaban y se dirigían individualmente a algún magistrado que se hallaba entre el público, llamándole la atención sobre algún suceso político. Ni el mismo Pericles se vio libre de esta sátira pública.

Si bien las comedias eran presentadas durante las Dionisiacas, las Leneas eran las verdaderas fiestas de la comedia. Dado que no era muchos los extranjeros dispuestos a desafiar a los tormentosos mares de diciembre y enero para asistir a estas representaciones, los atenienses podían atacar a sus autoridades sin escrúpulos. Lo hacían empleando tan grotesca obscenidades que a veces no se permitían la asistencia de las mujeres a pesar de que desde los tiempos más remotos, las Leneas habían sido la fiesta oficial de las mujeres. Los cuatro grandes maestros de la comedia antigua fueron Crates, Cratino, Eupolis y Aristófanes, siendo este ultimo de mayor vis cómica y el más inteligente y audaz de todos. Sus observaciones eran tan agudas que ninguna figura pública escapó a su censura. A pesar de su amor por la sátira, los atenienses detestaban la ridiculización publica cuando era desmesurada, de modo que en varias oportunidades Aristófanes pagó cara su excesiva franqueza.

Mucho después de que la tragedia griega declinara, la comedia todavía continuaba reinando en forma suprema pero luego de la muerte de Aristófanes tan sólo un autor, llamado Menandro, se destacó lo suficiente como para ser recordado. Sus obras eran completamente diferentes de las ruedas sátras políticas de Aristófanes y tendían a ser piezas divertidas y a menudo agradablemente impúdicas, cuyos mayores recursos cómicos recibían en la complicada estructura de sus argumentos. Menandro invento al personaje del esclavo pícaro e inteligente, que habría de convertirse en una figura de repertorio de la futura literatura teatral europea. Fue el único de los antiguos grandes dramaturgos de Atenas que pudo ver terminado e inaugurado el teatro iniciado durante la administración de Pericles.

En las primitivas representaciones de la tragedia, el actor desempeñaba el cierto sentido un papel similar al del sacerdote. Era designado por las autoridades para desempeñar "el papel del pueblo" así como el atleta era elegido también para competir en su nombre y para representarlo en los juegos. Esta distinción ayuda a explicar la naturaleza y función del actor en lo que Jacob Burckhardt llamó el elemento "agónico" o competitivo de la cultura griega. Para los griegos, quienes organizaron todos los aspectos de su vida personal y cultural con sentido competitivo, tanto los juegos como las tragedias eran situaciones muy serias. Para ellos la palabra "juego" carecía de las connotaciones trébles que tienen para nosotros. Las obras trágicas no se hacían solamente para presentarse en una competencia oficial: los mismos elementos que la componían, los enfrentamientos del individuo contra determinados elementos - el destino, la sociedad o otras individuos - dependían de una competencia y era la fuerza de esta lucha básica y penetrante que la daba sentido a cada línea del diálogo.

Los actores, al igual de los atletas, tenían que entrenarse. Y aunque los antiguos teatros eran famosos por su extraordinaria acústica, la voz del actor debía ser fuerte, ágil y meliflua y debía ser oída y aceptada por el exigente público ateniense. El actor llevaba coturnos (calzado con plataforma gruesa), una túnica convencional, y una gran máscara que incluía en su parte superior una pluma muy elaborada. Estaba literalmente escondido dentro de una efígie a la que correspondía animar, moviéndose sobre sus empinados coturnos con la gracia de un bailarín y hablando a través de su máscara con fuerza y capacidad artísticas, de manera que cada una de sus palabras llegara hasta la última fila de un público formado por quince mil espectadores.

El patrocinador asignado a tal fin, pagaba por las máscaras y los trajes de los miembros del coro; también debía proporcionar la comida para todo el elenco durante los ensayos y pagarle a cada integrante lo estipulado en el contrato. Sin embargo, el actor debía pagarse él sus máscaras y sus trajes. Las máscaras estaban hechas con madera, cuero o lino endurecido y a las mejoras se las atesoraba no sólo por su valor, sino porque se volvían más cómodas con el uso. El actor conservaba sus máscaras en su camerino en un estado de cuidado, cuando fueran pintadas nuevamente con cada presentación. El vestuario y los adornos estaban diseñados convencionalmente, permitiendo que los espectadores identificaran a los personajes en cuanto aparecían; obras posteriores fueron estructuradas de modo que un actor pudiera interpretar a dos personajes con el tiempo suficiente entre entradas y salidas como para cambiar su traje y su máscara. Era considerado sumamente inapropiado entrar en escena sin máscara, aún en las raras ocasiones en que un mascarante apareciera sin máscara, sólo pintar su cara para ocultar su verdadera identidad. Solamente los actores jóvenes podían actuar en el teatro griego; un buen dramaturgo escribía sus obras de tal manera que el actor principal pudiera demostrar el grado de su talento interpretando un personaje musculino y luego uno femenino.

En los tiempos antiguos, los actores trágicos eran ciudadanos muy respetados; los más dotados eran muy solicitados y se les pagaban sumas considerables para que se trasladaran a lugares lejanos y representaran en distintos festivales. Por el contrario, había poca demanda de intérpretes de comedias fuera de su propia región, debido a que la naturaleza satírica y política de la antigua comedia era sumamente localista. Como consecuencia, el comediante profesional se desarrolló después que Menandro cambió la estructura de la comedia respondiendo a demandas más universales y apolíticas.

Sin embargo, muchos antes que los actores, existen mitos ambulantes, que al no tener el problema de idioma, ejercían su actividad a través del todo el mundo conocido, tanto en las plazas como en los campeonatos militares palacios y espacios libres en las aldeas. Dado que la naturaleza de su arte se aleaba con la sátira, el mismo elegía su material entre los lugares comunes de la experiencia cotidiana, señalando las debilidades de los seres humanos. Era una especie de hechicero que daba al espectador la sensación de que veía lo que en realidad no estaba allí y creaba, mediante gestos muy bien estudiados, objetos imaginarios cuya existencia era lograda por medio de la minuciosa observación que hacían de ellos. Al cambiar su apariencia física en un instante se transformaba tanto en otra persona como en un animal o un objeto. Su éxito dependía de su virtuosismo y agilidad. En el año 430, a C., Sofrón escribió una obra para mimos, elevando este arte popular a la categoría de forma literaria. A ello siguió una época brillante para el mimo, que continuó durante toda la Edad Media. En el lapso el mismo se convirtió en una celebridad cuya aparición en los entreactos pronto fue tan necesaria para el teatro griego como la de los payasos para los circos. Los grandes mimos de la época helenística conquistaron riquezas e influencias; sin embargo siempre peso sobre sus hombros algo de su mala reputación originaria.

Descargar **Ver Pelicula**



Actores del teatro g

from web site Coro y teatro griego

Save

Like

Bury

Actores del teatro griego:

Normalmente eran 3, hacian todos varios papeles, incluso los femeninos a pesar de que ninguna mujer podia ser actriz, esto se conseguia con las mascararas que llevaban, que representaban que personaje eran cada uno igual que con las vestimentas:

Rey: Hermosas tunicas

Protagonista desdichado: Ropajes oscuros

Mascararas:

Servian para aumentar la intensidad de la voz y diferenciar a los personajes, abia dos tipos de mascararas para las comedias con apariencia aegre y para las tragedias con apariencia triste, ademas si era de un chico era d tez morena y si era una mujer era de tez clara.

Mas adelante hubo varios tipos de mascararas, para diferenciar a el héroe trágico, el esclavo intrigante, el orgulloso, el malhumorado.

Los actores debian saberse el texto a la perfeccion puesto que no habia apuntadores.

Los actores entraban por la derecha si venian de la ciudad y por la izquierda si venian de el campo.

Los actores eran gente respetada, y los reconocidos recibian grandes sumas por actuar en otras ciudades.

Coro:

El coro estaba situado al lado de la orquesta, aunque la orquesta solo actuaba si se le pagaba.

Estaba compuesto por 12 integrantes.

Actuaban como intermediario, y resumian las historias con comentarios sobre los temas principales, normalmente cantaban aunque tambien unsaban el lenguaje hablado

Normalmente vestian de negro.

Tambien usaban mascararas.



Saved by Alex Sotelo on 2012-11-25

Comments (0)

Add Your Comment



Add Comment

Francisco J. Santos 2013-01-14 15:10

Entradas teatro

cdn.mcu.es/teatro

Nueva temporada de teatro 2012/13 Centro Dramático Nacional. Madrid



Gestión anuncios

Move to top

My Shortcuts

- My Library
- My Friends
- My Network
- My Groups
- My Profile
- My Account Settings

Diigo Tools

- Diigo Toolbar (Firefox, IE)
- Diigolet For All Browsers
- Diigo Chrome Extension
- Import Bookmarks
- Save to Delicious
- Auto Blog Post

Help Center

- User Forum
- Take A Tour
- How To Use Toolbar
- How To Use Diigolet
- Educator Accounts FAQ
- Learn More



Relaciones

from web site Relaciones entre los temas

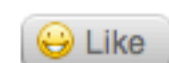
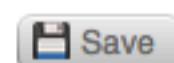

Existe relacion, algunos autores creaban comedias para fiestas y vestian a sus actores con diferentes atrezzoos.

En las fiestas del Las Grandes Dionisias tambien se actuaba y se componian satiras, tragedias y comedias.

En las fiestas de las Leneas que eran en febrero, los actores solo actuaban en comedias.

Y en las dionisias rurales, las obras eran todas de caracter agrario y sobre campesinos.

El texto en las reporepresentaciones era cxantado por el coro, aunque tambien realizaban otras actividades artisticas como la danza y la recitación.



Saved by [Alex Sotelo](#)
on 2012-12-04

Comments (0)

Add Your Comment



Francisco J. Santos 2013-01-14 15:11



MAX COLCHON

CHIPRE
Colchón viscoelástico

Antes: 220€
-20% de descuento

Ahora desde **176€**

My Shortcuts

- [My Library](#)
- [My Friends](#)
- [My Network](#)
- [My Groups](#)
- [My Profile](#)
- [My Account Settings](#)

Diigo Tools

- [Diigo Toolbar \(Firefox, IE\)](#)
- [Diigolet For All Browsers](#)
- [Diigo Chrome Extension](#)
- [Import Bookmarks](#)
- [Save to Delicious](#)
- [Auto Blog Post](#)

Help Center

- [User Forum](#)
- [Take A Tour](#)
- [How To Use Toolbar](#)
- [How To Use Diigolet](#)
- [Educator Accounts FAQ](#)
- [Learn More](#)

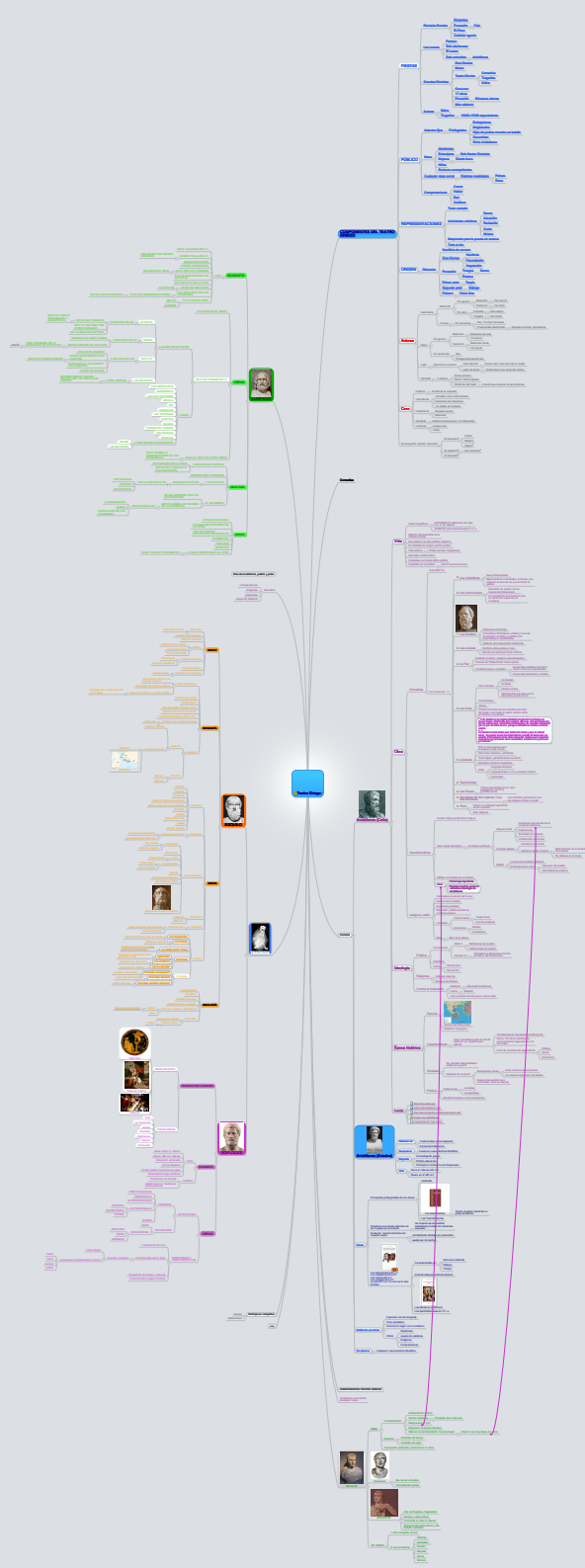

Notes

1) El escenario

- Pericles:
- Primer escenario de piedra
- Primer escenario cubierto (Odeón: teatro perocleriano)
- Escena apoyada sobre un armazón de madera, una serie de postes verticales con vigas cruzadas.
- Obras cómicas incluían dos puertas para la entrada de los actores.
- Ekklema: plataforma sobre ruedas que se llevaba hasta el escenario.

2) Odeón

- Gran edificio situado en el lado oeste del escenario.
- Cubierta de madera descansaba sobre 90 columnas.
- Graderío (koilon) construido a su alrededor y posterior a él.

3) El vestuario

- Disfraces basados en lo cotidiano:
- Quitón (túnica)
- Himatión (manto)
- Se añadieron mangas por las temperaturas a las que se representaban las obras.
- Coregos (productores) costeaban el vestuario.
- Comedia: grotescos disfraces barrigudos con enormes posaderas.

4) Las máscaras

- Todos los personajes llevaban máscaras.
- Representaciones de los personajes con la boca entreabierta.
- Fabricación: encolaban tiras de lino y las moldeaban sobre la cara del actor. Obtenían caretas ligeras y rígidas que se podían pintar.
- Se hacen prototípicas en el s. IV

5) El decorado

- Introducidos por Sófocles.
- Se reducían al mínimo en los dramas primitivos, y fueron evolucionando.
- Dos columnas y un frontón servían para representar un templo.
- Se empleaba telón de foro.

6) Teatro Griego.

TEATRO GRIEGO

COMPONENTES DEL TEATRO GRIEGO

Irene Martínez
Alex Sotelo
Lula Brusseau

Fiestas y público



Fiestas

Las Leneas

Febrero

Solo atenienses

El Leneo

Solo comedias (Aristófanes)



Fiestas



Grandes dionisias

Dios Dionisio

Marzo

Teatro Dionisio (Comedia, tragedia y sátira)

Concurso

17 obras

Procesión (Eleuteras -Atenas)

Más célebres

Fiestas

Autores

Sátira

Tragedias (15000 o 17000 expectadores)

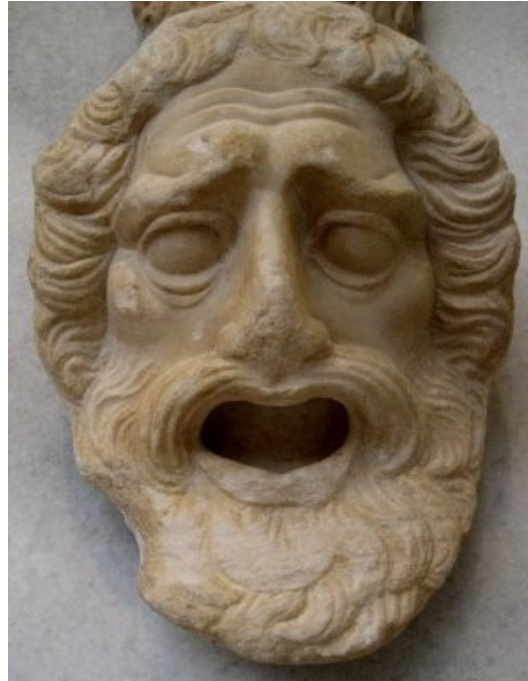

Público

Asientos separados en clases sociales:

Público general: Atenienses (privilegiados y no privilegiados)

Niños

Exclavos acompañados

Mujeres (miraban desde fuera)

Extranjeros (sólo en fiestas Dionisias)

Comportamiento no controlado y no siempre moderado.

Representaciones

Texto habitualmente cantado, compaginado con demás actividades (danza, actuación, recitación, canto música)



Utilizaban maquinaria para la puesta en escena.

Origen

Ditirambo

Sacrificio de un carnero al dios Dionisio (dios de la vendimia, vegetación y fecundación)



Primer actor: tespis
Segundo actor: diálogo.

Escenografía, atrezzo y decorado

Escenario

Representaciones primitivas:

Iglesias, atrios, plazas.



Pericles

S. V a.C

Político y orador

Primer escenario de piedra

Primer escenario cubierto (*Odeón*)

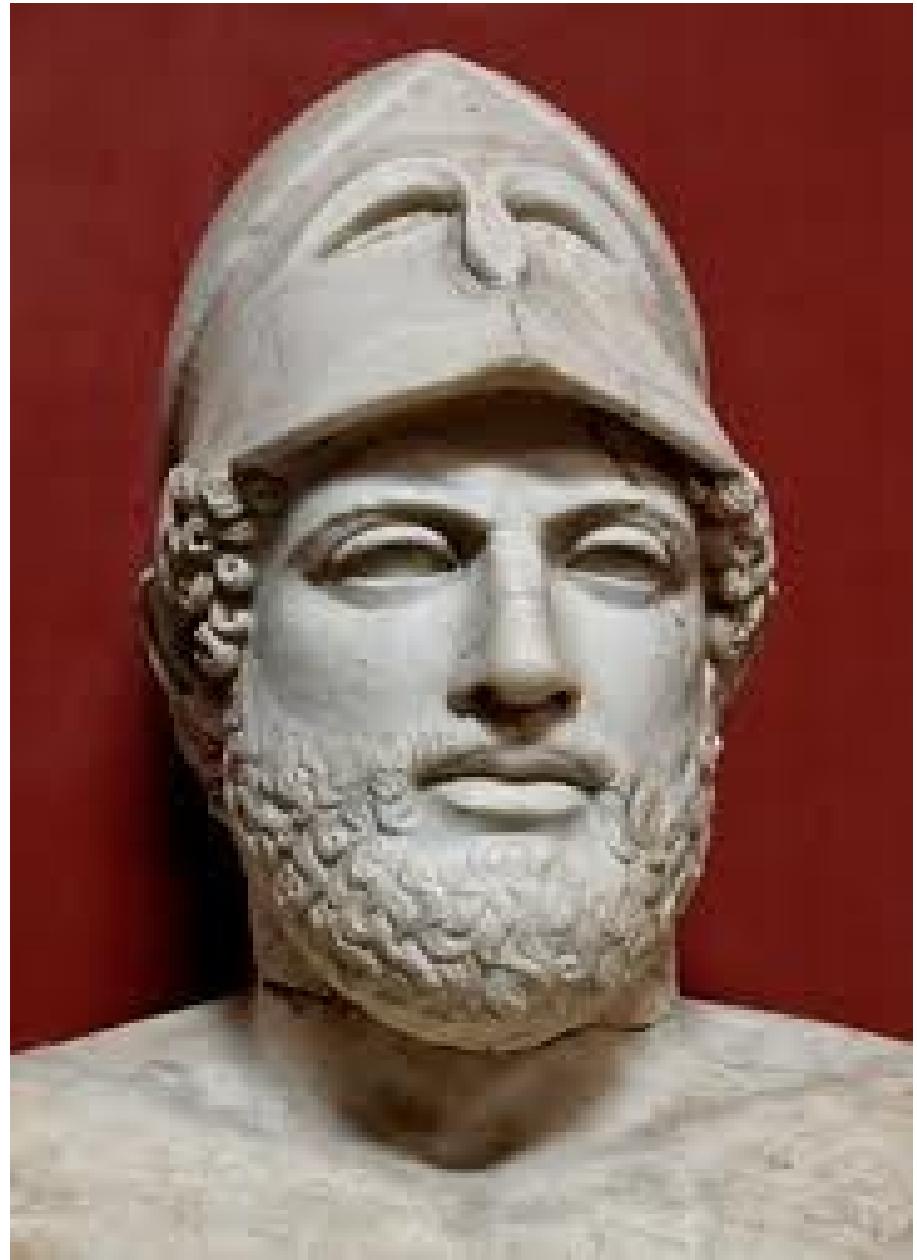

Escena

Bancos de madera

Ekklema

Marcos

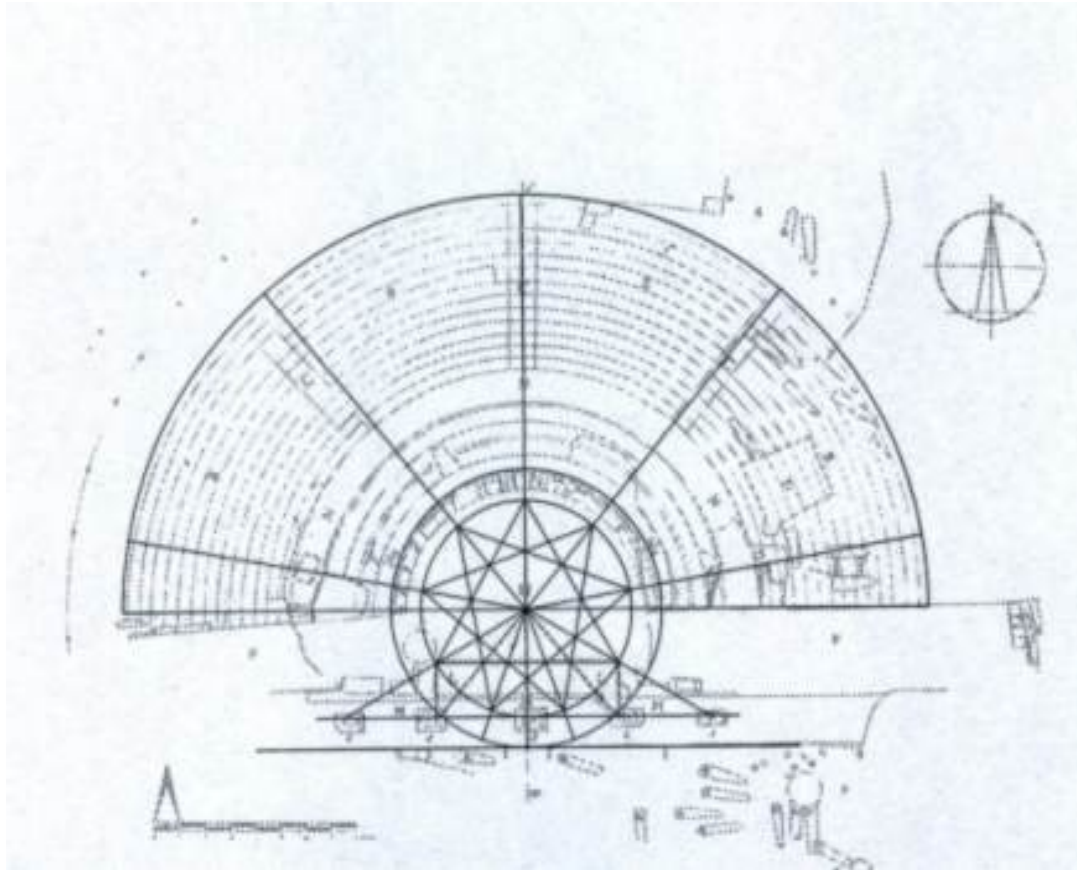

Orchestra

Coro

Plataforma

Obras cómicas: dos puertas laterales

Vestuario

Máscaras



Tiras de lino encoladas

Ligeras, rígidas y pintables.

Una por cada personaje

Boca entreabierta para respirar

Cambiaban para poder representar diferentes personajes

Vestuario

Disfraces (solemnes pero basados en lo cotidiano)
(patrocinados por “coregos”)

Túnicas

Medias: *clámide*
Cortas: *quitón*.

Manto

Himación

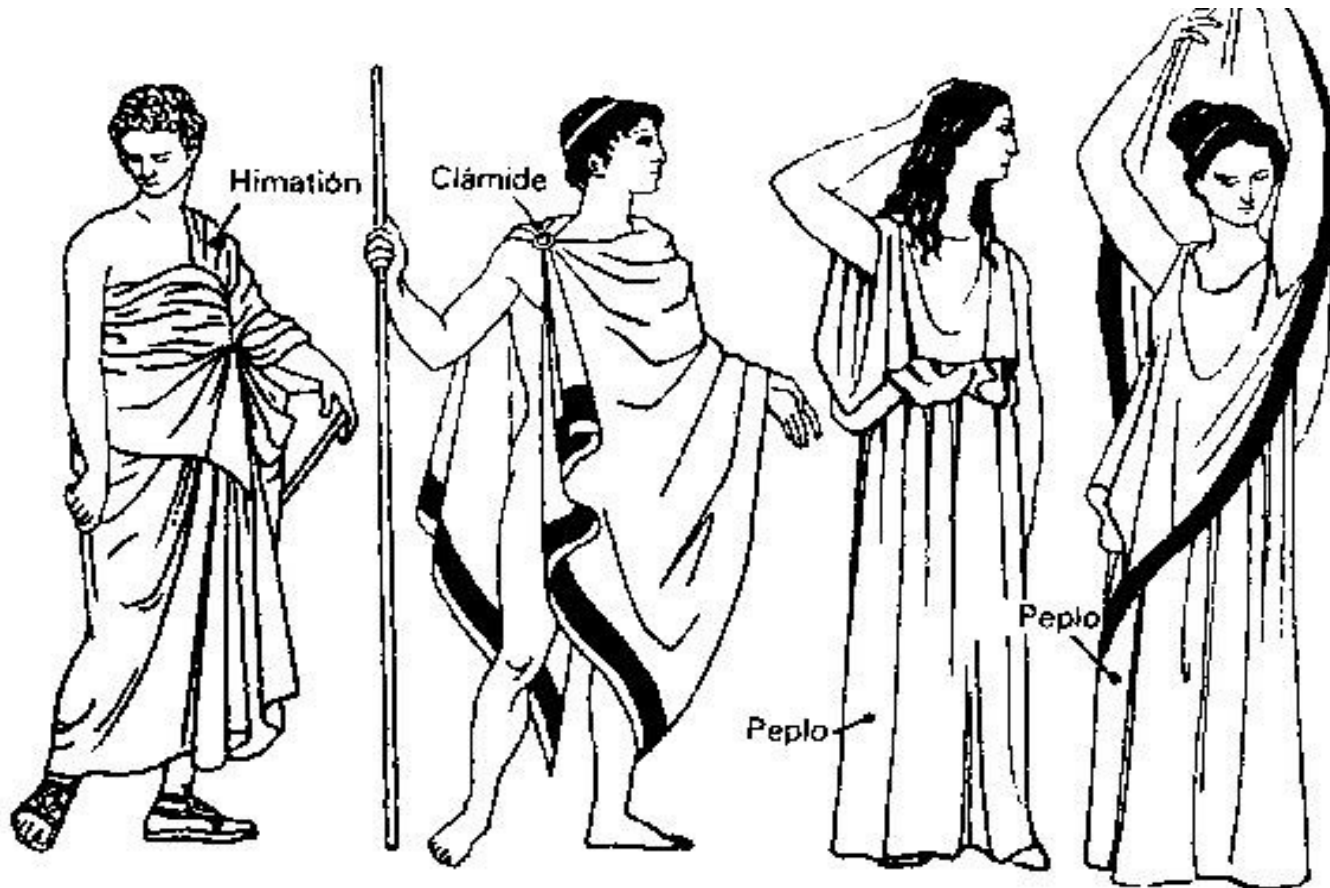

Decorado

Frontón

Telón de foro

Dos columnas

TELA PINTADA

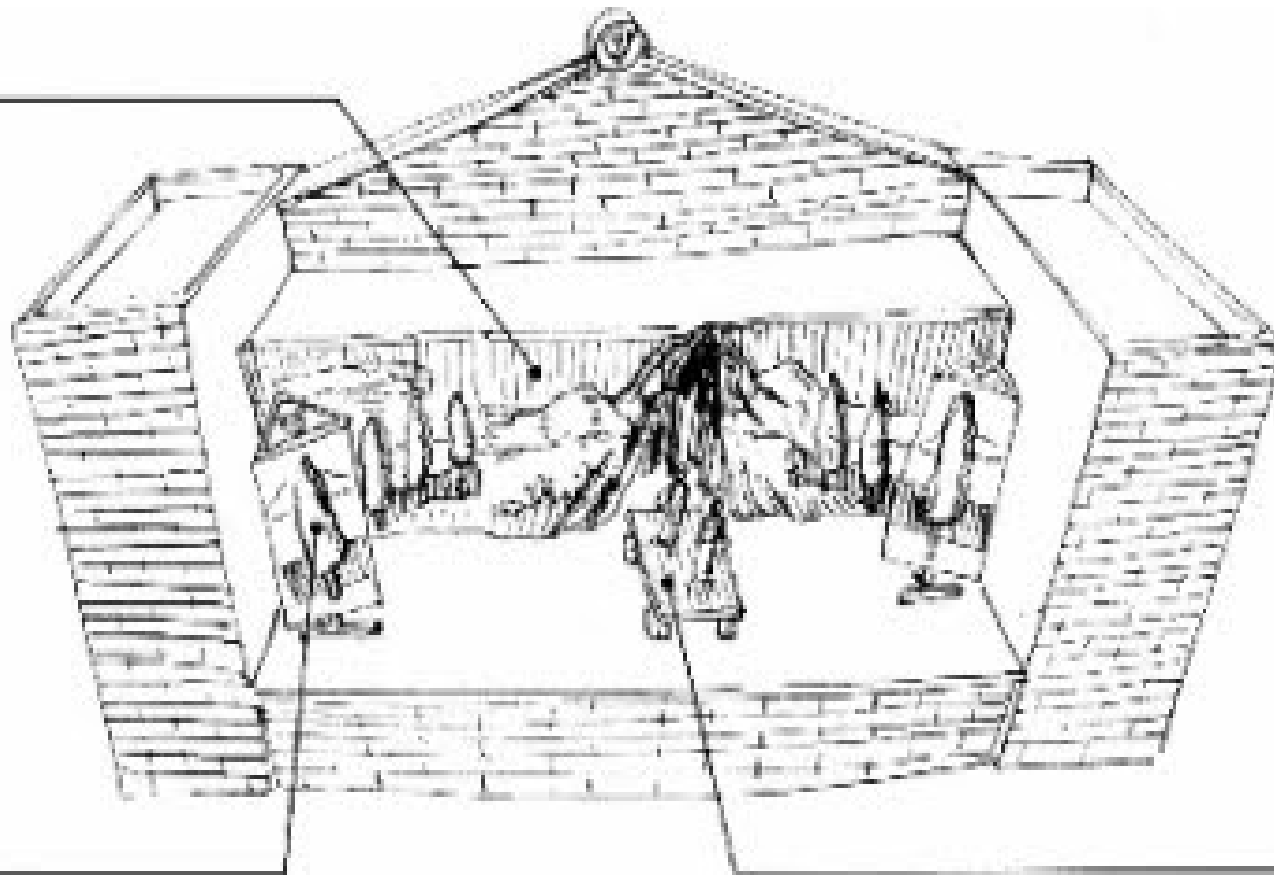

PERIAKTI

EKKYKLEMA

ELEMENTOS TEATRALES.

Decorado

Escenografía sencilla

Acción interior

Decorados sencillos



TRAGEDIA GRIEGA



ÍNDICE

- Autores
 - Esquilo
 - Biografía
 - Estilo
 - Ideología
 - Obras
 - Producción literaria
 - Sófocles
 - Biografía
 - Obras (Estructura y Personajes)
 - Producción literaria
 - Eurípides
 - Biografía
 - Estilo
 - Ideología
 - Obras
 - Principales diferencias
 - Rasgos comunes entre los autores.
- Evaluación

ESQUILO

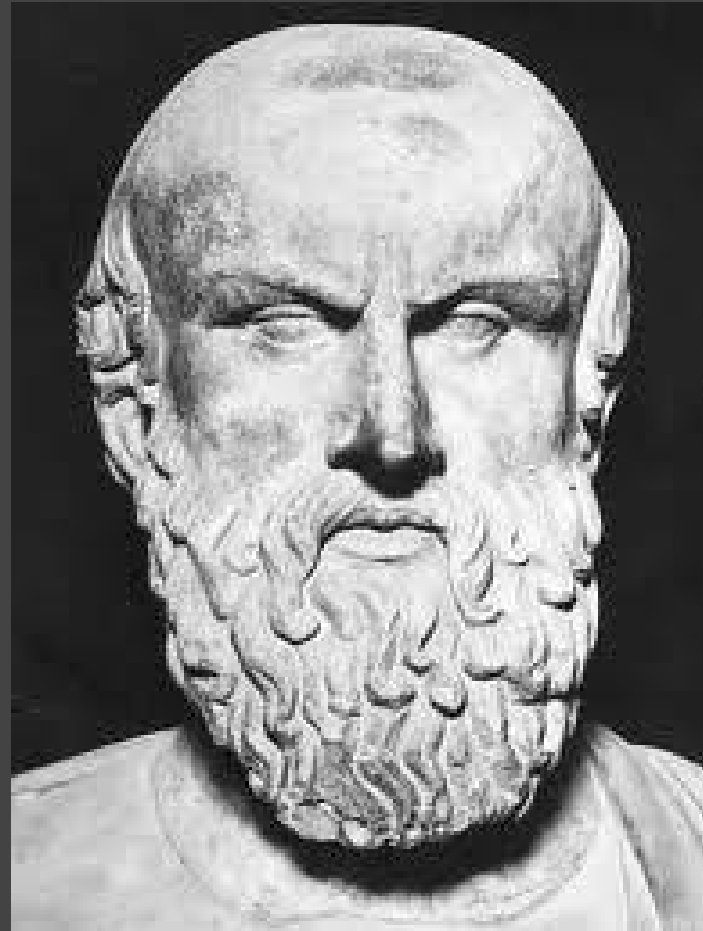

BIOGRAFÍA

- Datos biográficos:
 - Nacido en Eleusis, Atenas, en el 525a.C.
 - Fallecido en Gela, Sicilia, en el 456a.C. a causa del caparazón de una tortuga.
- Dramaturgo griego.
- Poeta trágico.
- Miembro de la corte de Herón.
- Familia terrateniente, noble y rica.



- Representante de la tragedia griega.
- Fundador de la tragedia griega y de la lírica oral.
- Participante en las guerras contra los persas de Maratón y Salamina y en guerras médicas.
- Premiado en el 484 a.C. y 458 a.C. por sus obras.



Salamina



Maratón

ESTILO

- Presenta elevación poética en los mensajes.
- Creación de imágenes.
- Uso de palabras exóticas.
- Consideración del diálogo:
 - Intercambio de versos.
 - Largo parlamento.
 - Tirada intermedia.
- Adornos retóricos:
 - Etimologías.
 - Lenguaje metafórico.
 - Repetición de ciertas palabras.
- Papeles trágicos.
- Expresión del lenguaje mediante pensamientos.

IDEOLOGÍA

- Conocimiento.
- Equilibrio.
- Realidad humana.
- Solidaridad con el pueblo.
- Motores morales e ideológicos.
 - Justicia (elemento estabilizador).
 - Zeus.
- Resultado:
 - Sabiduría suprema.
 - Dilema trágico (positivo).



Zeus

OBRAS

- Temática:
 - Traición.
 - Tragedia.
 - Venganza.
 - Hechos históricos de Grecia.
 - Mitos y leyendas personificadas.
 - Sumisión.
 - Justicia.
 - Naturaleza moral.
 - Drama satírico.
 - Temática ligada.
- Evolución:
 - Avances escénicos:
 - Innovaciones escénicas.
 - Innovaciones técnicas.

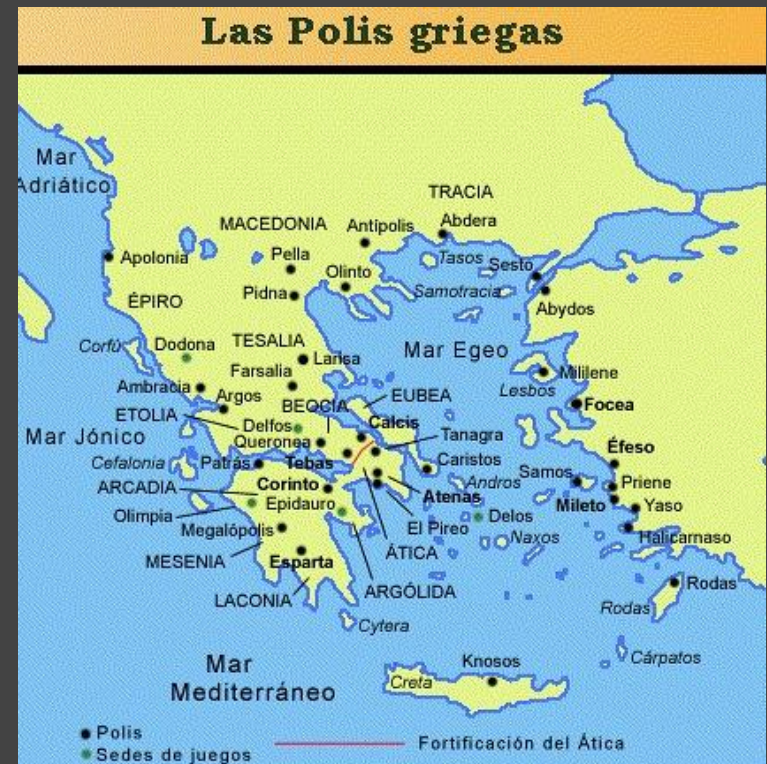

- Características:
 - Personajes:
 - Dos actores con distintos papeles.
 - Escenario.
 - Coros (invenciones).
 - Elementos imprescindibles:
 - Héroe trágico.
 - Valor simbólico.
 - Sátiras.
 - Trilogías escenificadas.
 - Sensibilidad poética.
 - Rasgos de la época homérica.
- Resultado:
 - Catársis.
 - Reflexión.
- Cantidad:
 - Noventa obras.
 - Siete completas conservadas.

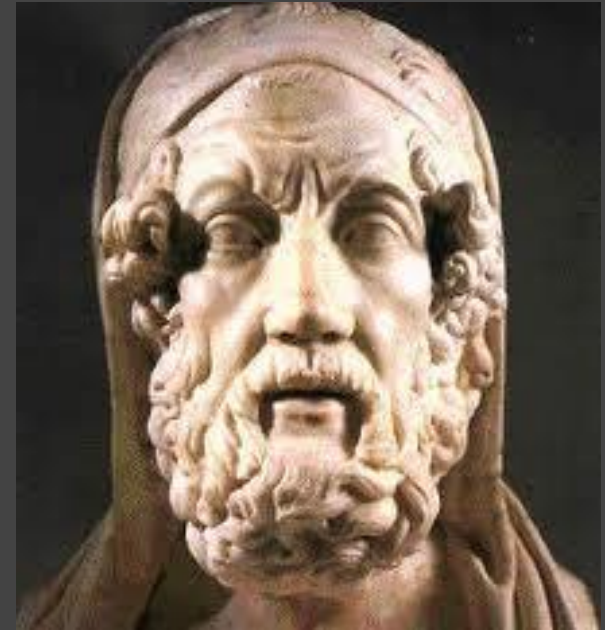

Homero

PRODUCCIÓN LITERARIA

- *LAS SUPLICANTES* (Matrimonio de las hijas de Danao).
- *LOS PERSAS* (Batalla de Salamina).
- *LOS SIETE CONTRA TEBAS* (Conflicto por el trono).
- *ORESTÍADA*.
 - *AGAMENÓN* (Regreso de la guerra de Troya).
 - *LAS COÉFORAS* (Asesinato de Agamenón).
 - *LAS EUMÉNIDES* (Venganza de Orestes)
- *PROMETEO*
 - *Prometeo encadenado*
 - *Prometeo liberado*
 - *Prometeo fundador del fuego*



SÓFOCLES

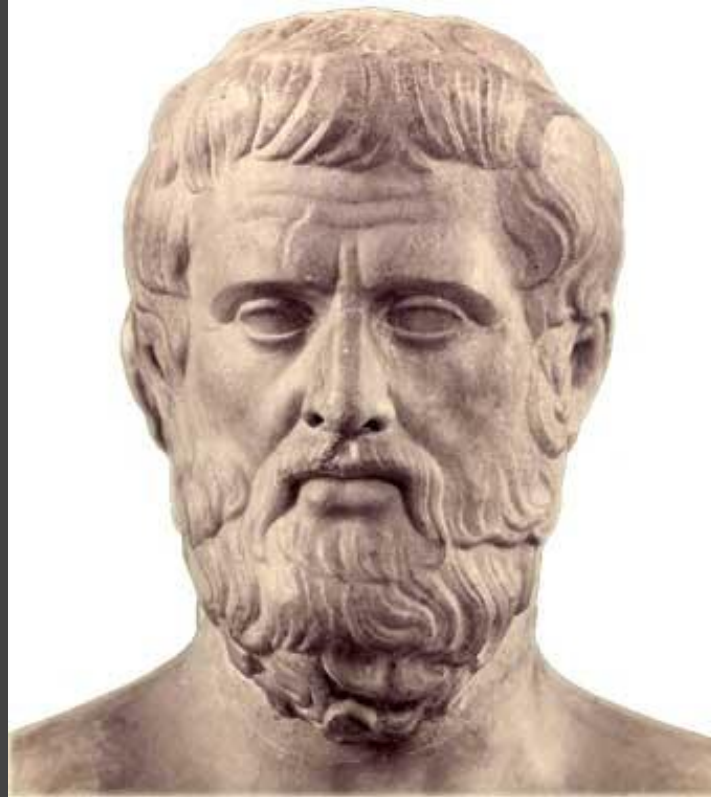

BIOGRAFÍA

- Datos biográficos:
 - Nace en el año 496 a.C (Colono).
 - Muere en el año 406 a.C (Atenas).
- Poeta trágico.
- Considerado el mejor dramaturgo griego.
- Educación esmerada.
- Vida privilegiada.
- Gana el Primer Premio: los concursos anuales.
- Destacó en poesía y música.
- Padre de Yofonte (Nicosta) y de Ariston (Teoside de Sición)

OBRAS

ESTRUCTURA PRINCIPAL

- PRÓLOGO (Grupo pequeño de versos)
- PÁRODO (intervención del coro)
- EPISODIOS(intervención de los actores)
- ESTASIMOS (interpretación del coro)
 - Estrofa
 - Antiestrofa
 - Épodo
- ÉXODON (interpretación majestuosa del coro)

OBRAS

ESTRUCTURA SECUNDARIA

- AGÓN (defender un punto de vista y lo contrario).
- ESTICOMITIAS (diálogos)
 - Antilabai (interrupciones verbales)
 - Resis (versos recitados por un personaje)
 - Amebeos (diálogos entre un personaje y coro)

OBRAS

PERSONAJES Y CARACTERÍSTICAS

- Ampliación del coro.
- Introducción tercer actor.
- Presencia de dioses y oráculos.
- Recurrencias a sagas heroicas.
- Con esto consigue:
 - Ser el maestro de la ironía trágica.
 - Introducir arquetipos del comportamiento humano (bondad, temor, miedo...).

PRODUCCIÓN LITERARIA

SERIE DE EDIPO (Obra más importante)

- EDIPO REY
- EDIPO COLONO
- ANTÍGONA



PRODUCCIÓN LITERARIA

OTRAS

- Ayac
- Las traquinias
- Electra
- Filóctetes
- Amphiaraus
- Epigoni
- Incheutae

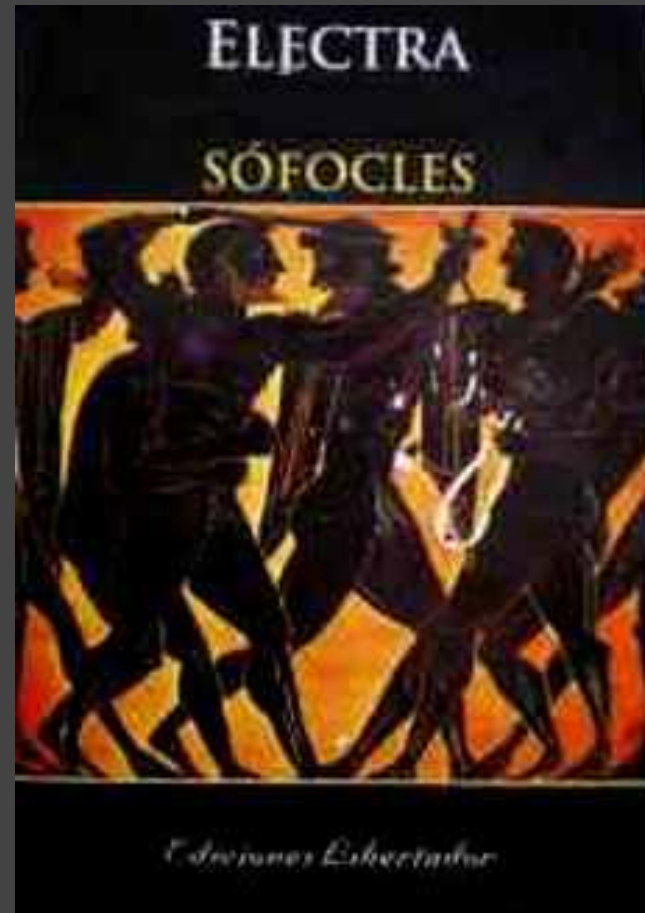

EURÍPIDES

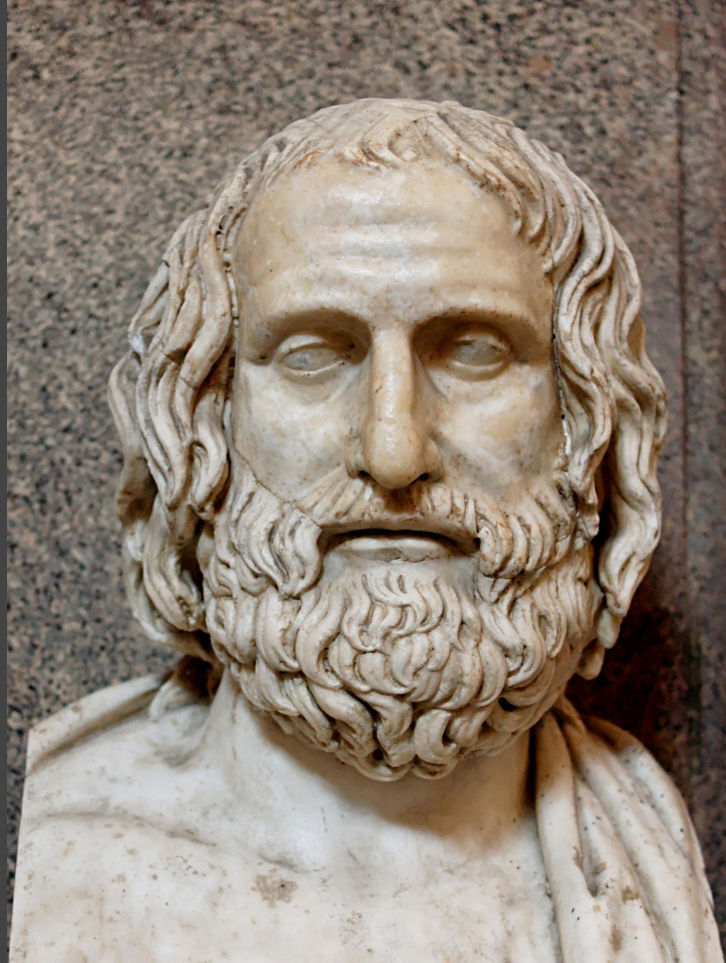

BIOGRAFÍA

- Datos biográficos:
 - Nace en Salamina 480 a.C.
 - Muere en Pella 460 a.C. asesinado por perros rabiosos.
- Poeta trágico
- Poeta menos querido, por su gran sinceridad. Alcanza el éxito después de muerto.

Pella



- Buena educación.
- Padres adinerados.
- Tuvo muy pocos premios, 4 Mármol de Paros (balance muy pobre si escribió más de 90 obras).
- Dramaturgo diferente a los demás.
- Tuvo dos mujeres:
 - Melito
 - Quérine

ESTILO

- Lenguaje coloquial.
- Vocabulario extraído de la prosa.
- Uso de figuras estilísticas coloquiales.
- Uso del hipérbaton.
- Antecede lo que va a ocurrir en el prólogo.
- Le quita importancia al coro, en el conflicto dramático.

IDEOLOGÍA

- Trata las historias del pasado utilizándolas para desenmascarar a héroes.
- Critica la superioridad hombre-mujer.
- Analiza la tragedia para exponer sus ideas.
- Democracia e imperialismo:
 - No participa en la polis (Sófocles y Esquilo tampoco).
- El Helenismo:
 - Conducía a los extranjeros en Salamina.
 - Había meditado sobre los enigmas de la existencia.
 - Provocó la indignación y burla de los atenienses hacia el.

IDEOLOGÍA

- Introduce un prólogo y la asignación de un papel más reducido al coro.
- Relación con Los Sofistas:
 - Fue seguidor de sus ideas.
 - Discípulo de Protágoras, Pródigo y Anaxágoras.

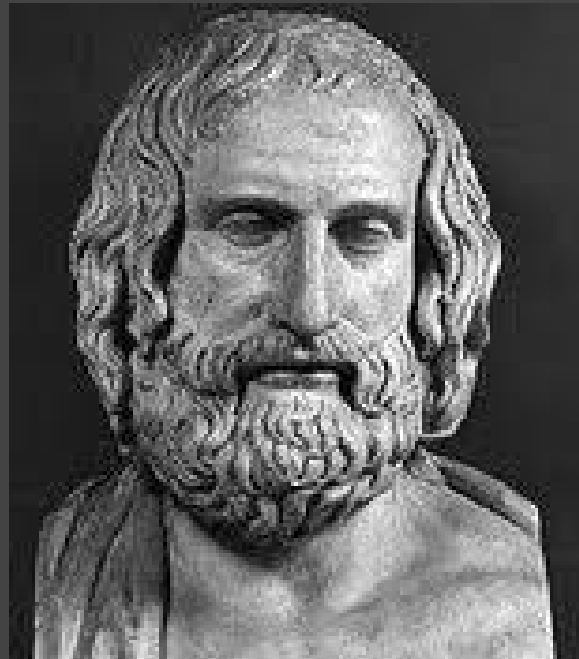

Protágoras

OBRAS

- Dos de sus obras no se consideran auténticas :
 - RESO
 - CÍCLOPE

Hay una cantidad de fragmentos que superan a los fragmentos de Sófocles y Esquilo.

- Escribió más de 90 obras de las cuales sólo se conservan 17 tragedias.
- Obras más importantes:
 - MEDEA (431).
 - HIPÓLITO (428)
 - ELECTRA
 - LAS BACANTES



OBRAS

- Otras obras:
 - Alcantis
 - Las Heráclidas
 - Andrómaca
 - Las Suplicaciones
 - Hécula
 - Ión
 - Las Troyanas
 - Helena
 - Ifiginea en Tauride
 - Las Fenicias
 - Orestes
 - Aúlida



PRINCIPALES DIFERENCIAS

- Cambio de concepción del género trágico en sus obras.
- Aprendió nuevas ideas de los sofistas.
- Excepción frente a las creencias míticas y religiosas.

**Sofistas y
Sócrates**



- Tratamiento más cercano al hombre y a la realidad.
- Utilizaba su trabajo para expresar sus sentimientos.
- No participó en la política y le resta importancia al coro.

RASGOS COMUNES ENTRE LOS AUTORES

- Vida privilegiada y buena educación.
- Su trabajo fue más apreciado tras su muerte.
- Sófocles y Esquilo eran apreciados por el público y participaban en la política.

EVALUACIÓN

1. ¿Cuáles son los principales autores de la tragedia griega?
2. ¿Quién fundó la tragedia griega?
3. ¿Cuáles son los motores morales e ideológicos según Esquilo?
4. ¿En cuántas partes se divide la *Orestíada* y "*Prometeo*" ?
5. ¿Quién utiliza adornos retóricos?
6. ¿Cómo se divide la estructura principal de las obras de Sófocles?
7. ¿Quién introduce al segundo actor? ¿Y al tercero?
8. ¿Cuál es la obra más importante de Sófocles y en cuántas partes se divide?
9. ¿A qué recurre Sófocles en sus obras?
10. ¿Qué relación tiene Eurípides con los Sofistas?

EL TEATRO GRIEGO

COMEDIA;



PRINCIPALES AUTORES DE LA COMEDIA GRIEGA;

- ARISTÓFANES

- MENANDRO

ARISTÓFANES;

- BIOGRAFÍA
- OBRAS
- LA POLÍTICA
- LAS MUJERES

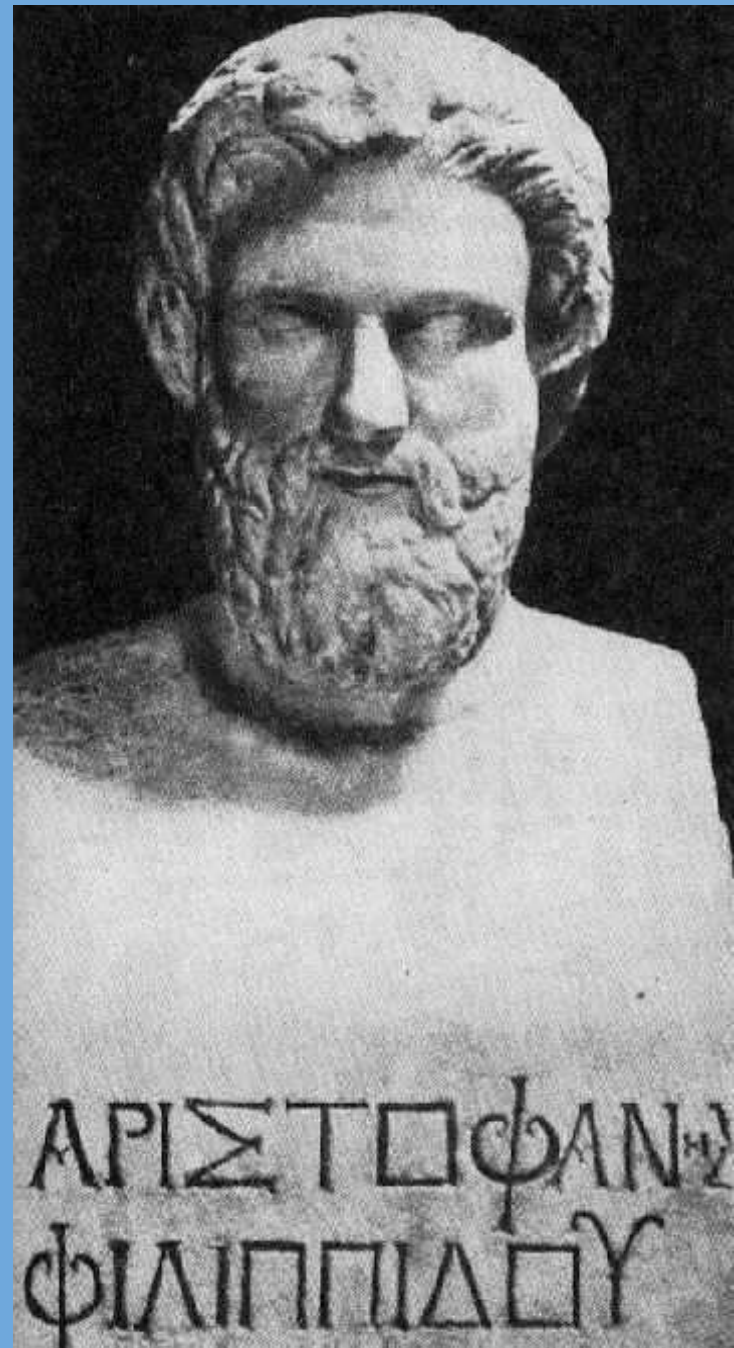

BIOGRAFÍA DE ARISTÓFANES;

- NACE EN ATENAS A MEDIADOS DEL SIGLO V A. C.
- MUERE EN LOS AÑOS OCHENTA DEL SIGLO IV A. C.
- ES EL MÁXIMO REPRESENTANTE DE LA COMEDIA GRIEGA ANTIGUA.
- MUY LIGADO A LA VIDA POLÍTICA Y LITERARIA.
- NO MILITANTE DE NINGÚN PARTIDO POLÍTICO.
- VIDA PÚBLICA: FUE PRÍTANO (PRIMER MAGISTRADO).
- IDEOLOGÍA CONSERVADORA.
- COMEDIAS CON FUERTE SÁTIRA POLÍTICA.
- ACEPTADO POR EL PÚBLICO, GANÓ MUCHOS PREMIOS.

OBRA DE ARISTÓFANES;

- COMEDIAS
- CARACTERÍSTICAS
- LENGUA Y ESTILO

COMEDIAS DE ARISTÓFANES;

ESCRIBIÓ 44 COMEDIAS; SÓLO SE CONSERVAN:

- LOS CABALLEROS
- LOS ARCANIENSES
- LAS NUBES
- LAS AVISPAS
- LA PAZ
- LAS AVES
- LISISTRATA
- TESMOFORIAS
- LAS RANAS
- ASAMBLEA DE LAS MUJERES / LAS ASAMBLEÍSTAS
- PLUTO

1. LOS CABALLEROS;

- DURA CRÍTICA POLÍTICA.
- REPRESENTA LA INMORALIDAD, LA TIRANÍA Y LOS NEGOCIOS SUCIOS DE LOS QUE DOMINAN AL PUEBLO.

2. LOS ARCANIENSES;

- DEMANDA DE ACABAR CON LA GUERRA DEL PELOPONESO.
- UN CAMPESINO QUE BUSCA SU PAZ EN MEDIO DE LA GUERRA Y LA CONSIGUE.

3. LAS NUBES;

- RIDICULIZA A SÓCRATES.
- CONVIERTE A SÓCRATES EN SOFISTA Y LO ACUSA DE ENSEÑAR A REBATIR Y JUSTIFICAR CON ARGUMENTOS LO INJUSTIFICABLE.
- DEFENSA DE LA EDUCACIÓN TRADICIONAL.

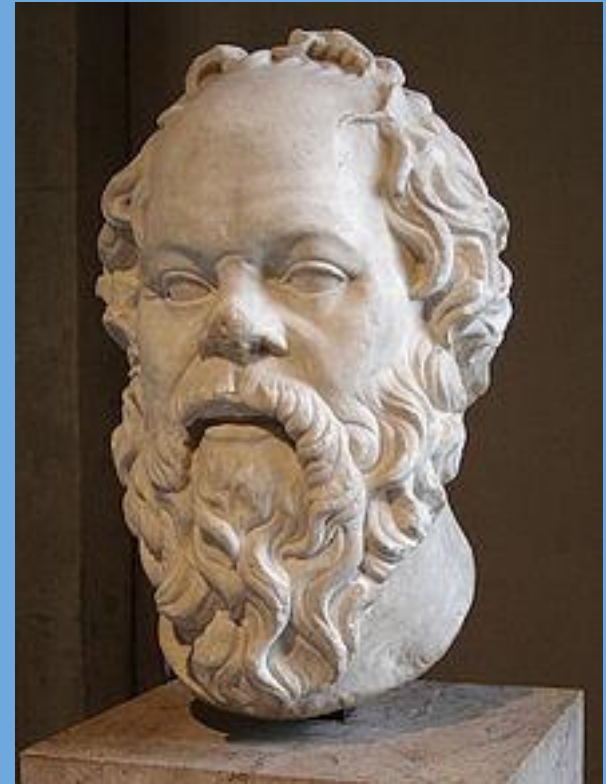

4. LAS AVISPAS;

- CONFLICTO ENTRE PADRES E HIJOS.
- HIJO LLEVA AL PADRE POR BUEN CAMINO.
- PERSONAJES IMAGINARIOS.

5. LA PAZ;

- CARÁCTER BUCÓLICO: ELOGIA LA VIDA CAMPESINA.
- PARODIA DEL "BELEROFONTE" DE EURÍPIDES.
- CONTRADICCIONES Y ANTÍTESIS.
 - Personajes realistas humanos hacen acciones disparatadas.
 - Personajes abstractos y dioses.

6. LAS AVES;

- OBRA MAESTRA.
 - COMICIDAD.
 - FANTASÍA.
 - CANTOS CORALES.
 - SENTIMIENTOS DEL AUTOR POR LA NATURALEZA (POETA LÍRICO).
- PURA FANTASÍA.
- UTOPIÍA.
- HOMBRE CANSADO DE LOS MORTALES QUE TRATA DE FUNDAR UNA CIUDAD A MEDIO CAMINO ENTRE EL HOMBRE Y LOS DIOSES.

7. LISISTRATA;

- PLAN DE LAS MUJERES PARA RECUPERAR LA PAZ TRUINFA.
- OBRA MÁS MODERNA Y ADMIRADA.
- TEMA LÓGICO, PERFECTAMENTE VEROSÍMIL.
- EPISODIOS CÓMICOS IRREPETIBLES.
- ESTILO.
 - LENGUAJE OBSCENO.
 - LENGUAJE FRESCO, VIVO Y SIEMPRE CÓMICO.
 - COMICIDAD.

8. TESMOFORIAS;

- EN ELLA SE ENCUENTRA PESIMISMO Y DERROTA.
- MENOR INTERÉS POR LA POLÍTICA.

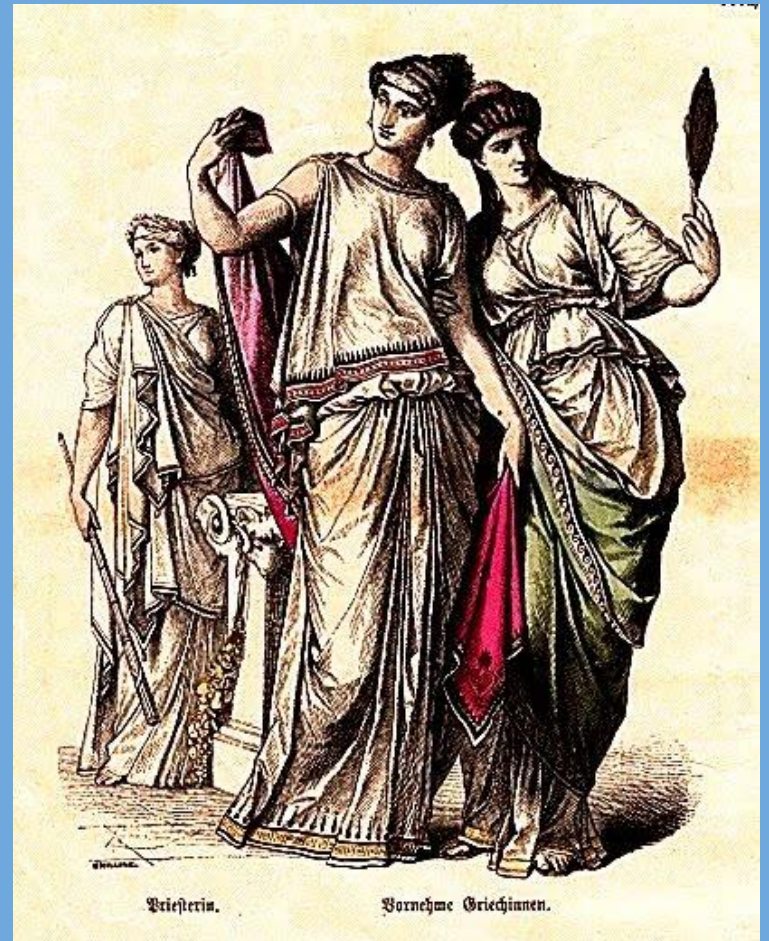

9. LAS RANAS;

- CRITICA A EURÍPIDES POR SU TONO EXAGEARADO, BURLÓN Y GRANDILOCUENTE.
- FANTASÍA CÓMICA.

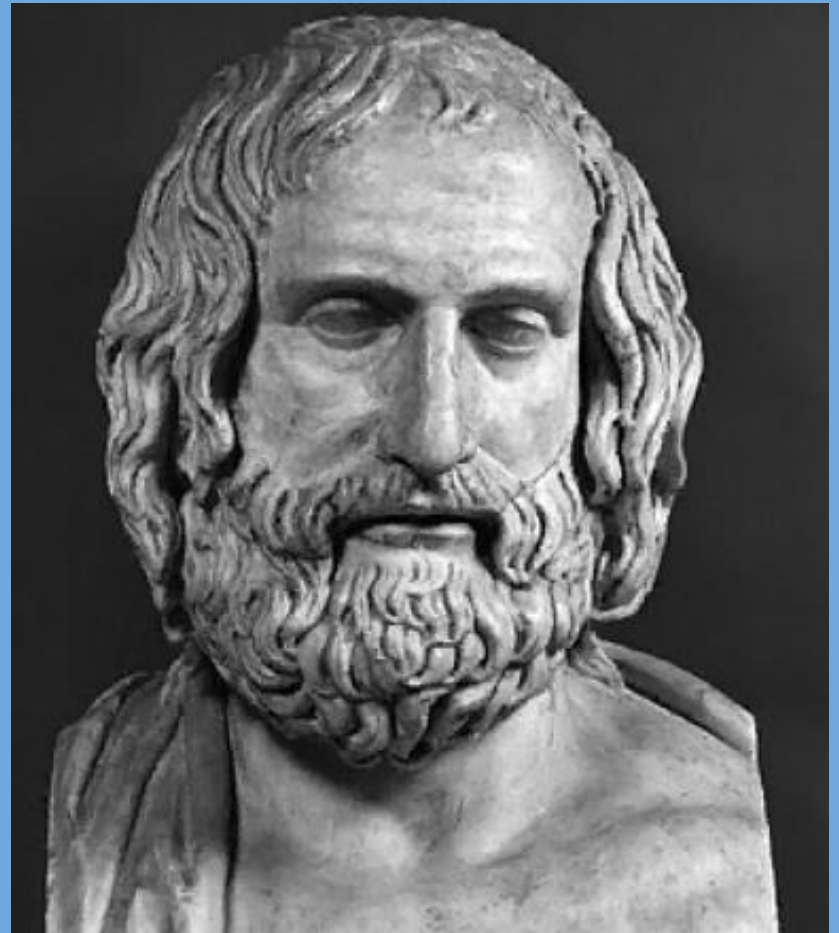

10. ASAMBLEA DE LAS MUJERES / LAS ASAMBLEÍSTAS;

- LOS HOMBRES GOBERNARON MAL, LAS MUJERES TOMAN EL PODER.

11. PLUTO;

- CRÍTICA A LA DESIGUAL REPARTICIÓN DE LAS RIQUEZAS.
- GRAN ALEGORÍA.

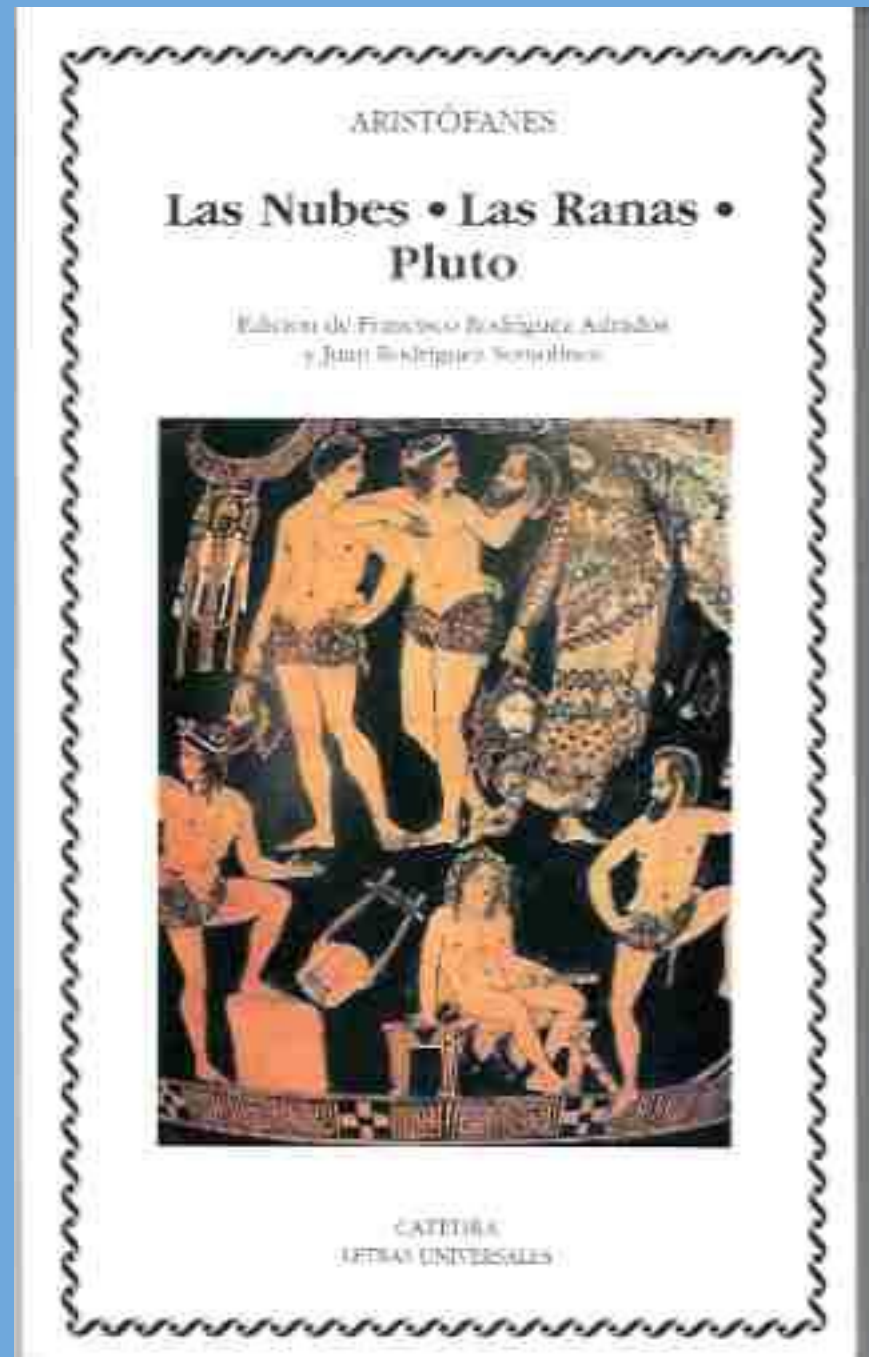

CARACTERÍSTICAS DE LA OBRA DE ARISTÓFANES;

- FUENTE MÁS PURA DEL ÁTICO ANTIGUO
- REFLEJA LA SOCIEDAD DE SU TIEMPO.
- GRAN CARGA IDEOLÓGICA (COMEDIAS POLÍTICAS).
 - ATAQUE CONTRA:
 - Los individuos importantes de la sociedad ateniense.
 - Las instituciones.
 - La sociedad en conjunto.
 - La constitución ateniense.
 - PROPONE IDEALES:
 - Sociedad comunista.
 - Gobierno de las mujeres (como una ridiculización de la sociedad de la época, no en defensa de la mujer).
 - REFLEJA:
 - La lucha entre partidos políticos.
 - Un enfrentamiento contra:
 - Los intereses del pueblo.
 - La administración pública.

LENGUA Y ESTILO DE LA OBRA DE ARISTÓFANES;

- CONTRASTES AL SERVICIO DEL HUMOR.
- DISTORSIÓN Y DOBLE SENTIDO DE LOS NOMBRES PROPIOS.
- CONTRASTE:
 - FORMAS POÉTICAS Y VULGARISMOS EN LOS CANTOS LÍRICOS.
 - ELEMENTOS REALES Y FANTÁSTICOS.
- SE BASA EN EL ÁTICO DE LA ÉPOCA.
- QUIEBRA DE LO INSÓLITO.
- ENGENDROS VERBALES.

ARISTÓFANES Y LA POLÍTICA;

- ÉPOCA HISTÓRICA

- PERIODO.
- CARACTERÍSTICAS.
- SOCIEDAD.
- POLÍTICA.

- IDEOLOGÍA

PERIODO HISTÓRICO EN QUE VIVIÓ ARISTÓFANES;

- DURANTE LA GUERRA DEL PELOPONESO.

- EN LA ETAPA POSTERIOR A
LA GUERRA DEL PELOPONESO.



CARACTERÍSTICAS DE LA ÉPOCA HISTÓRICA;

- GRAN IMPORTANCIA PARA EL MUNDO HELÉNICO, EN ESPECIAL PARA ATENAS.
- TRANSFORMACIÓN DEL ESTADO CONSTITUCIONAL.
- INICIO Y FIN DE SU DECADENCIA COMO POTENCIA HEGEMÓNICA EN EL MAR EGEO.
- INICIO DE PROCESOS DE DEGRADACIÓN POLÍTICA, SOCIAL Y ECONÓMICA.

SOCIEDAD DE LA ÉPOCA;

- ANTES DE LA GUERRA:
 - SIN GRANDES DESIGUALDADES.
- DESPUÉS DE LA GUERRA:
 - DESEQUILIBRIO SOCIAL (GRAN AUMENTO DE LA POBREZA).
 - LAS CLASES BAJAS VIVEN DEL ESTADO.
 - RUPTURA DEL SENTIDO DE LA COMUNIDAD CÍVICA EN ATENAS.

POLÍTICA DE LA ÉPOCA;

- INSTITUCIONES:
 - LA HELIEA.
 - LA ASAMBLEA.



LA HELIEA

- BENEFICIA SIEMPRE A LOS PRIVILEGIADOS.

IDEOLOGÍA DE ARISTÓFANES;

- POLÍTICA.
- RELIGIOSA.
- CONTRA LA ILUSTRACIÓN.

IDEOLOGÍA CONTRA LA ILUSTRACIÓN DE ARISTÓFANES;

- DEFIENDE LA EDUCACIÓN TRADICIONAL.
- CRITICA LA RELIGIÓN.
- ES CON SUS OBRAS UN JUEZ SUPREMO DE LO BUENO Y DE LO MALO.

IDEOLOGÍA RELIGIOSA DE ARISTÓFANES;



Jacques Réattu 1760-1833: Der Triumph der Zivilisation. Photo ©Maicar Förlag-GML

- FALTA DE CREENCIA RELIGIOSA.
- BURLAS A LOS DIOSES.

IDEOLOGÍA POLÍTICA DE ARISTÓFANES;

- CONSERVADOR.
 - ATACA A LOS DEFENSORES DEL PUEBLO Y SUS INSTITUCIONES.
 - COINCIDE CON LOS CAMPESINOS ATENIENSES DURANTE LA GUERRA DEL PELOPONESO.
- PACIFISMO.
- CRÍTICA A LA DEMOCRACIA Y A LA REVOLUCIÓN.

ARISTÓFANES Y LAS MUJERES;

- PRESENTA UNA IMAGEN ATRACTIVA DE LAS MUJERES.
- SE ENCUENTRAN TOTALMENTE PRIVADAS DE RELACIONES SEXUALES.
- SUELE SER MENOS TOLERANTE CON MUJERES VIEJAS:
 - ATRAIDAS POR JOVENCITOS.
 - SUELEN SER BORRACHAS.

MENANDRO;



- COMEDIÓGRAFO GRIEGO.
- REY DE LAS COMEDIAS.

BIOGRAFÍA;

- OBRAS (100 OBRAS)



BIOGRAFÍA;

- HIJO DE DIOPITES Y HEGÉSTRATA
- VIVIÓ TODA SU VIDA EN ATENAS
- AMPLIA Y VASTA CULTURA
- DISCÍPULO DEL POETA ALEXIS Y DEL FILÓSOFO TEOFASTO

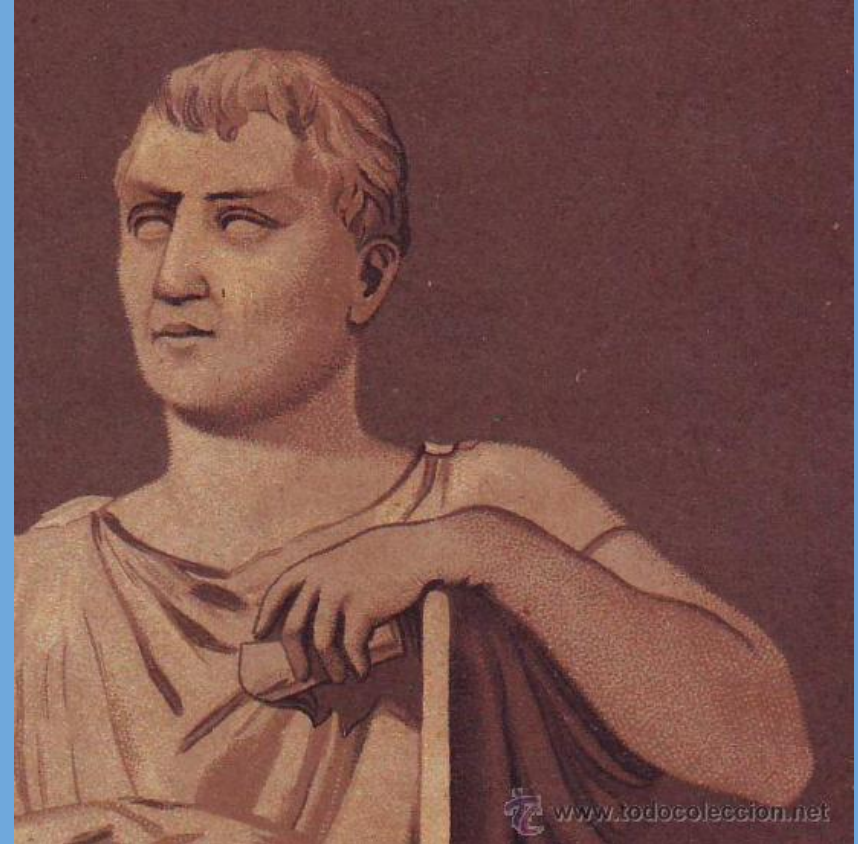

OBRAS DE MENANDRO;

CARACTERÍSTICAS:

- CUENTA CON AMBIENTACIÓN URBANA.
- LOS TEMAS SON COTIDIANOS QUE PROCEDEN DE LA VIDA REAL.
- DESAPARECE EL CORO.
- ABANDONA TEMAS HEROICOS.
- HÁBIL EN LA CARACTERIZACIÓN DE LOS PERSONAJES, QUE SON ARQUETIPOS DE VICIOS.

OBRAS DE MENANDRO;

- RESPETA UNIDADES DE TIEMPO Y DE LUGAR.
- TIENE UNA CONCEPCIÓN OPTIMISTA.
- CREE EN LA VIRTUD.

ESCRIBIÓ MÁS DE 100 OBRAS;

- **1 OBRA COMPLETA;**

- 'ARISCO'

- **6 CASI COMPLETAS;**

- 'ARBITRAJE'

- 'DESTESTADO'

- 'ESCUDO'

- 'RAPADA'

- 'SAMIA'

- 'SICIONIO'

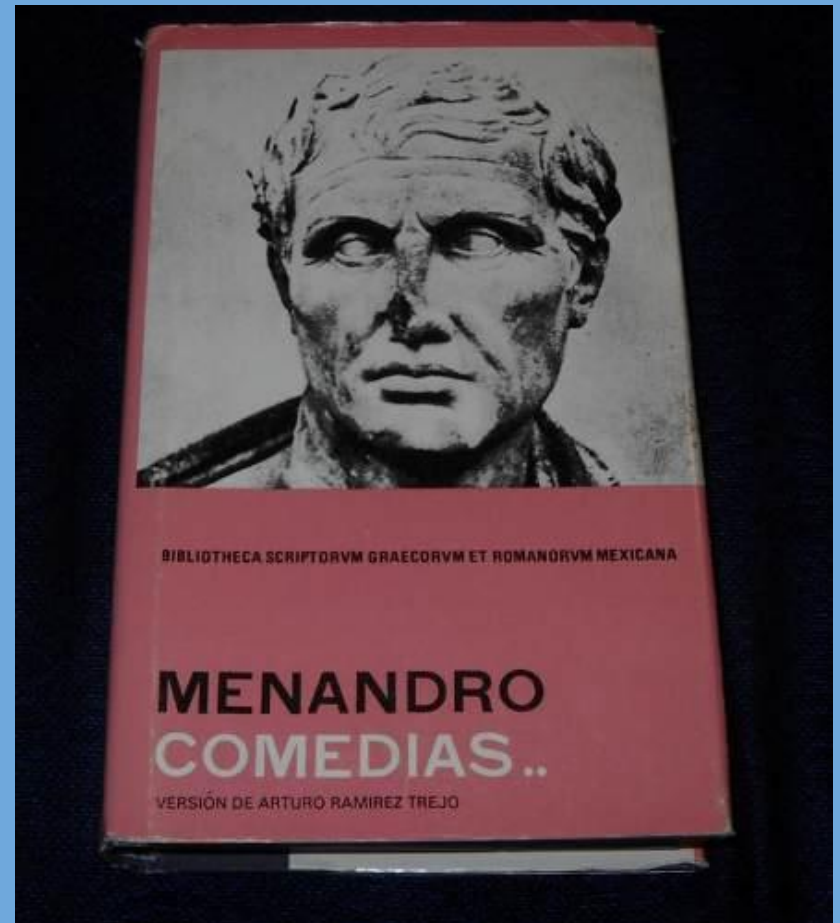

PREGUNTAS:

1. ¿Cuáles fueron los principales autores de la comedia griega? ¿Cuál de la comedia antigua y cuál de la nueva?
2. ¿En qué contexto histórico (época) vivió Aristófanes?
3. ¿Quiénes suelen ser los personajes de las obras de Aristófanes? Algún ejemplo (de algún personaje).

4. ¿Dónde vivió toda su vida Menandro?

5. ¿Cuáles son las características de las obras de Menandro?

6. ¿Cuántas hay casi completas? ¿Cómo se llama la obra completa?

¿Dónde vivió toda su vida Menandro?

5. ¿Cuáles son las características de las obras de Menandro?

6. ¿Cuántas hay casi completas? ¿Cómo se llama la obra completa?

FIN