

# La qualitat de les dades en la investigació qualitativa

Carles-Enric Riba Campos

PID\_00207349



*Els textos i imatges publicats en aquesta obra estan subjectes –llevat que s'indiqui el contrari– a una llicència de Reconeixement-NoComercial-SenseObraDerivada (BY-NC-ND) v.3.0 Espanya de Creative Commons. Podeu copiar-los, distribuir-los i transmetre'ls públicament sempre que en citeu l'autor i la font (FUOC. Fundació per a la Universitat Oberta de Catalunya), no en feu un ús comercial i no en feu obra derivada. La llicència completa es pot consultar a <http://creativecommons.org/licenses/by-nc-nd/3.0/es/legalcode.ca>*

# Índex

<b>1. La fiabilitat en la investigació qualitativa.....</b>	<b>5</b>
1.1. Nocions bàsiques sobre fiabilitat com a referència per a la investigació qualitativa .....	5
1.1.1. Tipus d'errors amb vista a la seva minimització .....	6
1.1.2. Dimensions de la fiabilitat .....	8
1.2. La posició qualitativa respecte a les diferents nocions d'error ....	10
1.2.1. Pel que fa als errors tipificats pel seu origen .....	11
1.2.2. Pel que fa a la forma de l'error o al procés en el qual es genera .....	12
1.3. La posició qualitativa respecte a cada una de les dimensions de fiabilitat .....	13
1.3.1. El punt de vista qualitatiu respecte a la fiabilitat intraobservador (tipus test–retest) .....	13
1.3.2. El punt de vista qualitatiu respecte a la fiabilitat interobservador: l'efecte Rashomon .....	15
1.3.3. El punt de vista qualitatiu respecte a la precisió .....	16
<b>2. La validesa en la investigació qualitativa.....</b>	<b>18</b>
2.1. Nocions bàsiques sobre validesa com a referència per a la investigació qualitativa: plantejament general, credibilitat i rellevància .....	18
2.1.1. Plantejament general .....	18
2.1.2. Validesa del material en brut: credibilitat i rellevància .....	19
2.2. Nocions bàsiques sobre validesa com a referència per a la investigació qualitativa: la validesa del material elaborat i la validesa de contingut .....	22
2.2.1. La validesa de contingut .....	24
2.3. La posició qualitativa sobre la validesa .....	25
2.3.1. Desenvolupaments específics de la qüestió de la validesa .....	26
2.3.2. Negociació i validació èmica .....	27
<b>3. La generalització en la investigació qualitativa.....</b>	<b>30</b>
3.1. Nocions bàsiques sobre generalització com a referència per a la investigació qualitativa: representativitat, validesa interna i externa .....	30
3.1.1. Representativitat .....	30
3.1.2. Validesa interna i externa .....	31
3.2. La posició qualitativa sobre la generalització: màxims i mínims .....	33
3.2.1. Eixos de generalització .....	34

3.2.2. L'estudi de casos .....	39
3.3. La posició qualitativa sobre la generalització: inducció de casos i triangulació .....	41
3.3.1. La inducció de casos o generalització en mosaic .....	41
3.3.2. La triangulació .....	43
3.4. La posició qualitativa sobre l'aplicació: la investigació-acció .....	47
<b>Bibliografia</b> .....	51

# 1. La fiabilitat en la investigació qualitativa

## 1.1. Nocions bàsiques sobre fiabilitat com a referència per a la investigació qualitativa

Organitzarem el tema de la qualitat de les dades en tres grans compartiments: el de la fiabilitat, el de la validesa i el de la generalització. El material bibliogràfic en què ens basarem anirà apareixent en el curs de l'exposició, com ha passat fins ara. En canvi, aquí, en aquesta breu introducció, ja us donem les webs més útils en relació amb aquests temes. La raó és que, en la xarxa, és difícil trobar informació per separat sobre aquestes tres qüestions fonamentals, les quals generalment s'ofereixen de manera força barrejada.

Teniu, doncs:

El concepte de referència de la investigació qualitativa en el tema de la fiabilitat és la consistència de registres, mesures o interpretacions.

El concepte de fiabilitat té una certa amplitud, però també conté un nucli de significació irreductible del qual ens ocuparem primer que tot. Aquest nucli es podria condensar en el concepte de **consistència**, és a dir, en la idea de la igualtat o equivalència d'un registre, mesura o interpretació al llarg de les seves diferents repeticions. Aquestes repeticions es poden fer en diferents dimensions, com veurem de seguida, i admeten dues lectures complementàries: d'una banda, una de negativa, segons la qual, en repetir l'operació considerada, els errors seran minimitzats o eliminats; d'una altra banda, una de positiva, segons la qual els resultats seran iguals o suficientment semblants.

En la pràctica, aquest plantejament comporta dues orientacions força diferents. En una d'elles, l'interès apunta sobretot a la coincidència o agrupació dels resultats de diferents operacions de registre, mesura o interpretació efectuades en un mateix material sense exigir, a més, que aquestes operacions donin **resultats vertaders**, jutjant-los a partir d'algun criteri. En l'altra, en canvi, també es fa aquesta segona exigència, de manera que registres, mesures o interpretacions no solament han de tenir una variabilitat mínima en les seves repeticions, sinó que s'han d'acostar o coincidir amb un **valor de referència**.

### 1.1.1. Tipus d'errors amb vista a la seva minimització

No és la nostra intenció exposar exhaustivament la teoria de l'error en les disciplines socials, però una part d'aquesta teoria és perfectament assumible per la metodologia qualitativa. Per bé que, de vegades, la posició qualitativa tendeixi a relativitzar la importància dels errors, a situar-los en una altra perspectiva, no pot deixar d'admetre que hi ha errors, que aquests són possibles, que un observador pot veure blanc quan tothom veu negre, o que un dia pot veure blanc i l'endemà no veure res. I encara que aquestes equivocacions puguin ser dotades de sentit i aprofitades en la interpretació final del material recollit, això no exclou que també puguin ser classificades com a errors des d'un punt de vista general.

La metodologia de l'estudi del comportament ha plantejat i sistematitzat de diverses maneres els errors en la recerca (tal com ja se us va avançar en l'assignatura *Introducció als mètodes d'investigació en psicologia*). Nosaltres ens cenyirem més aviat a les fonts i formes d'error en la recerca observacional i de camp que, com ja sabem, són les més compatibles amb la mentalitat qualitativa.

1) Segons l'origen, ens podem trobar amb errors:

- **D'expectància.** Un científic comet errors d'expectància quan registra, mesura o interpreta a favor de les seves expectatives de resultats o, particularment, de les hipòtesis que manté. Això farà que sovint falsegi, conscientment o inconscient, la informació que li arriba. De vegades, l'error d'expectància depèn més de la ideologia de l'investigador que no pas de la teoria o les hipòtesis que maneja: així pot atribuir més conductes agressives als nens que a les nenes, o viceversa, sense cap evidència empírica; o pot avaluar els texts d'escriptors negres per sota dels redactats per blancs, quant a riquesa de vocabulari, sense que hi hagi tampoc cap base per a fer-ho.
- **D'halo.** Aquest error es produeix quan un observador o un analista tenen determinats prejudicis sobre un subjecte (pacient, autor, entrevistat, etc.) o grup, prejudicis que fan aparèixer el seu comportament sota una llum falsa, generalment desfavorable. Habitualment, aquests prejudicis neixen d'algun contacte conflictiu amb el subjecte al principi de la recerca, moment en el que es crea l'halo. A partir de llavors, els comportaments es traslladen esbiaixats, mal anotats, mesurats o interpretats, a les dades. Els exemples són tòpics: un mestre té "mania" a un alumne per un incident que el va enfrontar a ell a principi de curs i, per això, en els registres que li hem encarregat de la seva conducta a classe, aquest alumne sempre apareix més dèspota o agressiu del que realment és.
- **De deriva.** Aquest error o biaix és conseqüència d'una deficient definició de les categories i, per tant, d'una imperfecta construcció del sistema que

formen. En concret, aquest sistema no complirà probablement el criteri d'exhaustivitat semàntica. Degut a aquesta mancança, l'observador, un cop començat el registre definitiu i sistemàtic de dades, es trobarà amb nous exemplars de comportament o de text no prevists en el sistema de categories amb el que treballa. Aleshores, en comptes de començar de bell nou i reestructurar el sistema, inclou sobre la marxa aquests nous exemplars en algunes de les categories ja existents cosa que, inevitablement, generarà un biaix. En efecte, la primera part de la recerca s'haurà fet amb una classificació de variables i la segona, amb una altra.

- **De fatiga.** Òbviament, la fatiga perceptiva o física del científic pot ser la causa directa o indirecta d'errors. Tanmateix, aquesta font d'error és més important en l'observació del comportament en viu que en l'observació de material gravat o en l'anàlisi de texts, situacions aquestes darreres en les que el científic pot interrompre la feina tantes vegades com desitgi per a recomençar-la quan es torna a trobar en condicions mentals òptimes.

2) **Segons la forma o procés de l'error**, aquest pot consistir en:

- **Fallades de detecció.** L'observador o l'analista de texts poden no percebre una unitat o categoria que ha ocorregut realment o que veritablement està present en el text.
- **Fallades d'interpretació.** L'observador o l'analista classifiquen o interpreten una unitat de registre, comportamental o textual, de manera incorrecta. Això vol dir que l'etiqueten com una categoria quan, de fet, correspon a una altra o no correspon a cap.
- **Fallades de recompte o mesura.** Per exemple, limitant-nos a la freqüència, l'observador o l'analista compten malament el nombre de vegades que ha tingut lloc un comportament o un segment de text.
- **Fallades d'anotació.** Tots els errors anteriors s'acaben concretant en l'anotació, en el registre pròpiament dit, en el paper o en la pantalla. Podem ometre una anotació o, al revés, apuntar una ocurrència que no ha tingut lloc; o assignar una categoria a una columna o casella equivocada; etc. En conjunt podem incórrer en:
  - **Errors de comissió.** Quan consignem allò que no hauríem d'haver consignat.
  - **Errors d'omissió.** Quan no consignem allò que hauríem d'haver consignat.

### 1.1.2. Dimensions de la fiabilitat

A continuació, us exposem les tres òptiques des de les quals es pot contemplar la fiabilitat a partir de la concepció general, relativa a registre, mesura o interpretació, amb la qual iniciàvem aquest tema. La nostra presentació té les seves arrels tant en la metodologia observacional com en l'anàlisi de contingut. Més endavant, precisarem amb detall la posició de la investigació qualitativa en cada un d'aquest eixos; tanmateix, ja l'anirem insinuant des d'ara mateix.

Dimensió intraobservador	Dimensió interobservador	Precisió
És la dimensió anomenada <b>estabilitat</b> per molts autors.	És la dimensió anomenada <b>reproductibilitat</b> per alguns autors.	De vegades es presenta com a <b>exactitud</b> .
És típica de la <b>psicometria</b> , que l'ha explorat a fons en la direcció test – retest (la fiabilitat o estabilitat d'un test se sol estimar a partir de la <b>correlació</b> entre els resultats de dues –o més– utilitzacions successives de la prova, separades per un cert interval temporal).	Ha estat tradicionalment utilitzada per la recerca <b>observacional i de camp</b> , generalment en la modalitat de dos observadors. En aquest marc, es parla de <b>concordança</b> o <b>acord</b> entre observadors, que s'estimen mitjançant <b>proporcions d'acord i índexs probabilístics</b> .	Ha estat sovint utilitzada per la recerca <b>observacional i de camp</b> . Les dues modalitats més corrents han estat <b>1)</b> la de comparar el registre, mesura o interpretació d'un observador expert o estàndard amb els d'un observador no expert o fal·lible; <b>2)</b> la de comparar el registre, mesura o interpretació d'un observador fal·lible amb els obtinguts a partir de gravacions o de tractaments informatitzats del material. L'aproximació a aquests criteris s'estima a partir d'índexs semblants als emprats en la fiabilitat interobservadors.
Es valora sobre diferents judicis o enunciacis d'un <b>mateix observador</b> , relatius al registre, a la mesura o a la interpretació.	Es valora sobre diferents judicis o enunciacis de <b>diferents observadors</b> , relatius a operacions de registre, mesura o interpretació.	En conseqüència, es valora sobre judicis o enunciacis procedents de <b>diferents observadors/analistes</b> o de <b>diferents sistemes de registre</b> , un dels quals dóna el valor pres com a vertader.
En conseqüència, aquests judicis o enunciacis es donen al <b>llarg del temps</b> .	Aquests judicis o enunciacis es relacionen en el pla sincrònic, és a dir, en un <b>mateix punt o tall temporal</b> , punt en què justament es busca la coincidència o acord. Malgrat tot, pot interessar un seguiment d'aquestes coincidències sincròniques al llarg del temps.	Aquests judicis o enunciacis es relacionen en el pla sincrònic, és a dir, en un <b>mateix punt o tall temporal</b> , punt en què justament es busca l'aproximació al valor de referència. Malgrat tot, pot interessar un seguiment de l'evolució d'aquestes aproximacions al llarg del temps.
Els diferents judicis o enunciacis es comparen amb el seu <b>valor mitjà</b> o amb els <b>elements comuns</b> que comparteixen; mai amb un valor fix o patró de referència. Per tant, es vol assolir l'agrupació de registres, mesures o interpretacions en aquesta dimensió; reduir-ne o eliminar-ne la variabilitat; no es pretén encertar un valor vertader.	Els diferents judicis o enunciacis es comparen amb el seu <b>valor mitjà</b> o amb els <b>elements comuns</b> que comparteixen; mai amb un valor fix o patró de referència. Per tant, es vol assolir l'agrupació de registres, mesures o interpretacions en aquesta dimensió; reduir-ne o eliminar-ne la variabilitat; no es pretén encertar un valor vertader.	Els diferents judicis o enunciacis es comparen amb el <b>valor o patró de referència</b> que proporciona un dels observadors o un dels registres. Es vol que registres, mesures o interpretacions s'acostin el màxim possible a aquest patró.



Dimensió intraobservador	Dimensió interobservador	Precisió
<p>En la figura següent aquesta concepció de la fiabilitat es representa en l'esquema <i>a</i>): una sèrie de registres o mesures d'un mateix observador <math>m_1, m_2, \dots, m_n</math> han de tendir a ser iguals o no significativament diferents entre si.</p> <p>En una anàlisi de contingut, per exemple, la fiabilitat intraobservador es manifestarà en la coincidència de les mesures successives que un mateix analista faci d'un mateix corpus textual. Aquest analista podria, en tres exàmens diferents d'un text fets amb un mes de separació, haver trobat, com a freqüències d'una categoria X en cada un dels tres registres, els valors de 83, 82 i 84 respectivament, valors que ens parlarien de l'estabilitat d'aquest resultat. O podria haver calculat tres índexs de diversitat <math>I_d</math> més o menys iguals entre ells.</p>	<p>En la figura següent aquesta concepció de la fiabilitat es representa en l'esquema <i>b</i>), limitada a la modalitat de dos observadors. Tenim dues sèries de mesures de dos observadors 1 i 2: <math>m_{11}, m_{12}, \dots, m_{1n}; m_{21}, m_{22}, \dots, m_{2n}</math>. Interessa que <math>m_{11} \neq m_{21}; m_{12} \neq m_{22}</math>, etc. Els valors obtinguts pels dos observadors en cada punt de temps 1, 2..., <math>n</math> han de ser iguals o no significativament diferents.</p> <p>En una anàlisi de contingut caldria modificar aquest esquema general, sabent que, en un text, no hi ha transcurs temporal pròpiament dit: el text ja està donat als ulls de l'analista una vegada per totes. Davant d'això disposem de dues solucions: o bé tan sols haurem de comparar registres o mesures globals dels diferents analistes amb el text sencer (un podria haver comptat 334 ocurrences de la categoria X en tot el text, i l'altre, 336 ocurrences), o bé hauríem d'entendre els diferents punts de comparació 1, 2, ..., <math>n</math> com a seccions successives del text.</p>	<p>En la figura següent la precisió s'ha esquematitzat en el dibuix <i>c</i>. L'única diferència amb el <i>b</i> – tanmateix, prou important – rau en el fet que ara no comparem dues sèries de valors de dos observadors equivalents o del mateix estatus, sinó dos registres de diferents estatus: un fet per un expert, o de manera automàtica, i que es jutja lliure d'error (representat amb el subíndex 0), i un altre subjecte a error.</p> <p>En l'anàlisi de contingut, aquest enfocament de la qualitat de les dades és tan aplicable com en l'observació del comportament. La consecució de precisió és una meta especialment útil en la fase d'entrenament d'observadors o d'analistes de texts (així, en aquesta fase, un analista novell podria trobar 46 vegades una categoria en una secció de text, mentre que l'expert que l'entrena la podria haver trobat 48 vegades, diferència que marcaria el nivell de precisió del primer).</p>

## a) Fiabilitat intraobservador (psicomètrica)

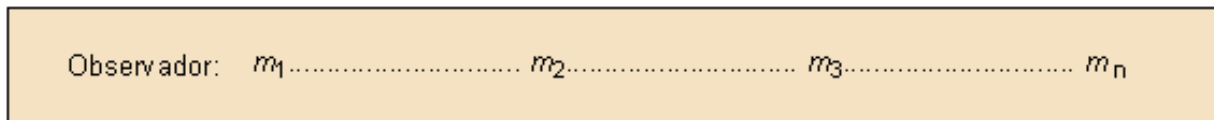

Error o comparació =  $m_n - m_{n-1}$

## b) Fiabilitat interobservador, concordança o acord entre observadors (cas de dos observadors)

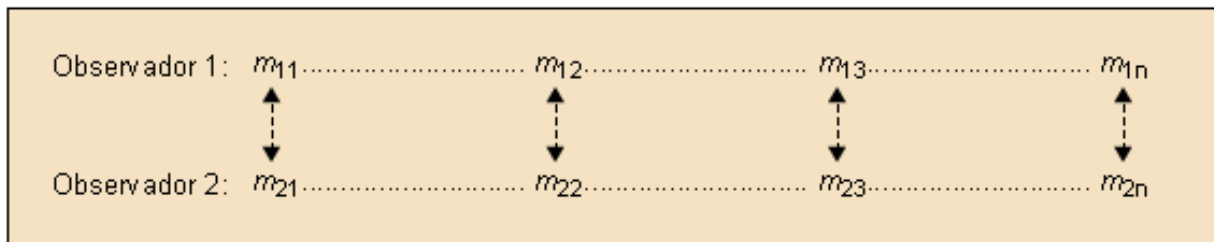

Error o comparació:  $m_{1n} - m_{2n}$

## c) Precisió o aproximació al "valor vertader" o l'observador infal·lible

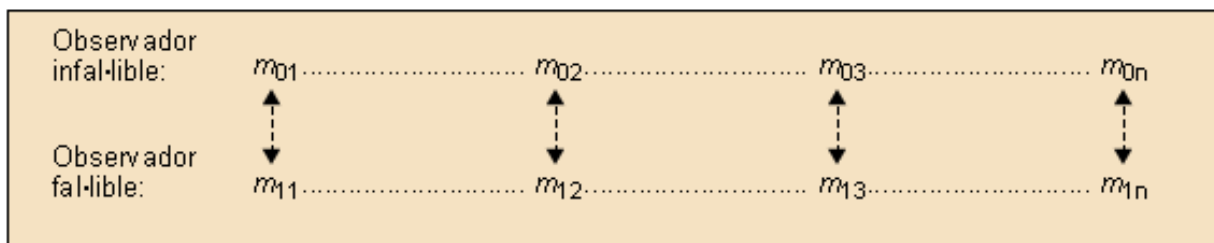

Error o comparació:  $m_{0n} - m_{1n}$

Les tres dimensions de la fiabilitat respecte a les quals la investigació qualitativa s'ha de posicionar.

La investigació qualitativa ha de definir la seva posició metodològica respecte a tres dimensions de la fiabilitat: la dimensió intraobservadors, la interobservadors i la precisió.

## 1.2. La posició qualitativa respecte a les diferents nocions d'error

Dintre del marc de referència que acabem de traçar, la investigació qualitativa adopta diferents posicions davant

- 1) dels diferents tipus d'errors esmentats;
- 2) de les tres dimensions de fiabilitat comentades.

Tocant a aquest punt, cal no oblidar que la investigació qualitativa no és un bloc monolític i que, dintre d'aquesta, podem distingir fàcilment posicions més crítiques enfront de la metodologia positivista centrada en la reducció de l'error, i altres que ho són menys.

D'altra banda, fins i tot en el supòsit d'una actitud crítica, tampoc sembla assenyat rebutjar en massa tota la metodologia estàndard de les ciències socials i del comportament: una part d'aquesta és indubtablement assumible per la recerca amb inspiració qualitativa.

La investigació qualitativa, en general, pot assumir la teoria de l'error dintre d'uns límits o reinterpretar-la d'acord amb la seva orientació metodològica.

En el fons, la qüestió decisiva apunta a **què és error i què no ho és**. A parer nostre, una metodologia qualitativa eclèctica i raonable ha de respondre de la manera següent als problemes que planteja la reducció o eliminació d'errors.

### 1.2.1. Pel que fa als errors tipificats pel seu origen

1) Ha d'admetre la possibilitat de resultats espuris, deguts a factors **d'expectància i halo**, no tant com a errors –és a dir, com a divergències respecte al valor mitjà o el valor vertader–, sinó com a signes residuals del discurs científic. Aquests han de ser evitats o corregits, però també aprofitats en una visió integral i crítica del treball de l'investigador. El fet que un investigador faci errades tendencioses provocades per la seva teoria, ideologia o prejudicis és una font d'informació més en el context d'una recerca, per bé que aquesta informació hagi de ser destriada de la resta i contrastada.

2) Ha d'admetre la possibilitat d'errors de **deriva** com a símptomes de la mala construcció dels sistemes de categories. Per més qualitatiu que sigui el tarannà d'un científic social, no pot acceptar el treball mal fet, i ja hem dit en l'apartat precedent que un error de deriva és producte d'una definició deficient de les categories d'anàlisi o de l'incompliment consegüent de la condició d'exhaustivitat.

3) I, naturalment, ha d'admetre que la **fatiga** és un factor a evitar en el treball de camp o en qualsevol altre tipus de registre, ja que limita les capacitats perceptives i manipulatives del científic, tant se val que la recerca sigui qualitativa o quantitativa.

### 1.2.2. Pel que fa a la forma de l'error o al procés en el qual es genera

1) Haurà de tenir en compte el risc d'errades de **detecció**. La perspectiva qualitativa no és cap excusa per a no veure allò que ha passat o veure allò que no ha passat. Aquesta afirmació s'ha d'entendre dintre dels límits que li assenyala el sentit comú. De moment no ens referim a diferències d'interpretació (com que un observador o un analista vegi camaraderia on un altre ha percebut manca de respecte), sinó a divergències més irreductibles i de més pes (com que un observador no vegi que un subjecte, efectivament, ha dit *adéu*, quan altres observadors o una gravació poden testimoniar que sí que ho ha fet).

2) Haurà de tenir en compte el risc d'errades de **recompte o de mesura**. Si un esdeveniment ha tingut lloc deu vegades, això en general no deixa gaire marge a la interpretació; són, com se sol dir, faves comptades. Si a un acte han assistit vint-i-cinc persones, no ens podem permetre dir que n'hem vist trenta, per més qualitativa que sigui la nostra orientació metodològica. Una altra cosa, com veurem, són les inferències que es puguin extreure d'aquests números.

3) Per consegüent, també haurà de tenir present la necessitat d'eliminar errors d'anotació, tant de comissió com d'omissió.

4) En canvi, davant dels errors d'**interpretació**, la metodologia qualitativa adoptarà sovint una postura relativista. Les diferents interpretacions seran enteses, no tant com a errors, sinó com a diferents versions o variants de la lectura que observadors o analistes fan de la realitat humana.

Això no obstant, cal aturar-se en aquest punt per tal d'evitar malentesos. És prudent fer una distinció prèvia abans d'aventurar-nos a afirmar taxativament quin sentit té per a l'investigador qualitatiu la divergència d'interpretacions. Distingirem dos casos:

- **Diversos observadors o analistes han construït un mateix sistema de categories o hi treballen.** Hi ha consens sobre les definicions de cada una i sobre els segments comportamentals o textuais que hi corresponen. O bé el sistema està estandarditzat (com si fos un test), de manera que les categories són les que són. En aquest cas, fins i tot l'investigador qualitatiu hauria d'admetre la possibilitat i el sentit d'errors d'interpretació en tant que assignacions errònies d'unitats de registre a categories concretes.

Un investigador pot veure dos nens rebotant-se per terra abraçats, i ho pot classificar com a conflicte agressiu, quan el sistema té prevista, per a avenenteses com aquesta, la categoria de joc violent (*rough and tumble*). Coses semblants poden passar amb el material verbal o escrit. Una certa frase en llenguatge groller, aplicada per un col·lega a un altre, pot ser classificada per un analista com a agressió verbal o insult quan en realitat, segons les especificacions del sistema, hauria d'haver estat etiquetada com a expressió masculista de l'afecte.

En circumstàncies així, hi ha errors d'interpretació perquè la metodologia no admet desviacions respecte a les claus interpretatives estipulades i consensuades prèviament.

- **Cada observador, analista o equip de recerca es construeix el propi sistema de categories.** Per tant, cada un establirà una xarxa de relacions, en principi diferents, entre les seves unitats de registre i les seves categories. Encara que coincideixin les primeres, les segones no han de ser necessàriament les mateixes. En aquesta situació és clar que l'atribució de *conflicte agressiu* en comptes de *joc violent*, o la d'*insult* en comptes d'*expressió masculista d'afecte*, no són necessàriament un error d'interpretació, sinó dues interpretacions diferents a partir de sistemes de classificació i etiquetatge del material també diferents (de moment, deixem de banda l'espinesca qüestió de l'avaluació d'aquestes distintes interpretacions, de com integrar-les). A la vista del que, aparentment, és el mateix, i assegurada l'absència d'errors elementals com els que abans hem descrit, diferents observadors o analistes en poden oferir diferents versions a partir d'itineraris deductius desiguals. Aquesta és una de les apostes claus d'una part, almenys, de la metodologia qualitativa. Hi tornarem a insistir en parlar de la posició qualitativa enfront de la fiabilitat interobservador.

La investigació qualitativa no sempre considera error les diferents interpretacions d'un fet per part de diferents observadors o analistes.

### **1.3. La posició qualitativa respecte a cada una de les dimensions de fiabilitat**

La investigació qualitativa adopta diferents posicions en cada una de les dimensions de fiabilitat, acceptant-ne algunes exigències i refusant-ne d'altres.

#### **1.3.1. El punt de vista qualitatiu respecte a la fiabilitat intraobservador (tipus test–retest)**

Aquesta dimensió de la fiabilitat consent moltes lectures possibles, algunes de les quals són acceptables en una perspectiva qualitativa i altres no. És convenient, doncs, com en el tema dels errors d'interpretació que tot just hem tocat, separar clarament les situacions de partida. Ens cenyirem a les dues més importants.

- **Replicació**

Un investigador examina dues o tres vegades un text per tal d'assegurar-se que la seva classificació en categories d'anàlisi, les seves mesures, índexs o inferències són sempre les mateixes. En conseqüència, la seva intenció és conferir qualitat, donar garantia, a les seves dades, en l'eix intraobservador i al llarg del temps.

Es podria dir el mateix d'un observador que buida dues o tres vegades una mateixa gravació en vídeo, per a confirmar la segona vegada els registres, mesures o interpretacions obtinguts la primera.

Ambdues repeticions del registre s'efectuen sobre el mateix material (text o gravació), de manera que es tracta de replicacions.

- **Invariància**

Un investigador passa, per exemple, un protocol d'entrevista determinat dues o més vegades a un mateix subjecte, buscant idèntics resultats. O fa escriure un relat dues o més vegades a una persona esperant treure'n, si no el mateix text (cosa que seria absurda), sí almenys valors o perfils iguals o equivalents.

Ara estariem donant a aquesta repetició el sentit d'una fiabilitat psicomètrica, ja que volem obtenir resultats iguals o equivalents sobre diferents materials de registre procedents del mateix subjecte. La informació obtinguda es refereix a valors constants, a trets fixos suposadament allotjats en l'individu, immunes a la variació, la qual és considerada com a error aleatori.

#### **Recordatori**

Aquí convé recordar de nou continguts de l'assignatura *Introducció als mètodes d'investigació en psicologia*. Aquest enfocament de la mesura i, en general, de la descripció, s'ha denominat *vaganòtic* i parteix, en certa manera, de principis contraris als que fonamenten la mesura en la seva accepció més coneguda o idemnòtica. En efecte, l'enfocament vaganòtic es basa en distribucions estadístiques de variabilitat i, des d'aquestes, procura trobar valors fixos, com la intel·ligència d'una persona o la sociabilitat, extraversió, etc. Al contrari, l'enfocament idemnòtic arrenca d'un patró fix (el metro, el segon, l'ocurrència) i, valent-se d'ell, busca la variació dels fenòmens.

Ara bé, seria lícit pensar que una persona o un grup no han d'estar sempre necessàriament en el mateix estat, ni regir les seves accions per les mateixes regles. Així, dues entrevistes fetes amb el mateix protocol a un mateix subjecte, en dos moments diferents, poden brindar perfectament informació diferent, àdhuc si la situació de registre està estandarditzada (el subjecte pot estar un dia animat, ple de confiança en si mateix i, un altre, desanimat i insegur, per bé que, innegablement, té una estructura de personalitat més o menys estable).

En resum, la metodologia qualitativa pot admetre i fer servir una noció de fiabilitat intraobservador referida a la revisió o reexamen d'un mateix material. L'analista o l'observador volen ser capaços de replicar els resultats trobats en primera instància, com a marca de qualitat de la informació recollida i elaborada.

Per contra, no pot admetre ni altrament li seria útil una noció de fiabilitat intraobservador arrelada en la idea d'invariància dels trets de subjectes o grups. Això no prohibeix, és clar, l'ús de tests com a complement de les vies d'informació utilitzades, objectiu diferenciable del de dotar de qualitat la in-

#### **Lectura recomendada**

Vegeu també J. Behar i C. Riba (1993). *Sesgos del observador y de la observación*. A T. Anguera (Ed.). *Metodología observacional en la investigación psicológica*. Vol. 2: *Fundamentación (2)* (pp. 15-148). Barcelona: PPU.

formació obtinguda. Cada eina de treball té les seves normes de qualitat i el seu "manual" d'ús. I l'investigador, si la fa servir, ha de respectar les normes d'aquest manual.

### **1.3.2. El punt de vista qualitatiu respecte a la fiabilitat interobservador: l'efecte Rashomon**

L'investigador qualitatiu tendirà a consentir, àdhuc a preferir, les divergències entre observadors que donen, cada un, la seva versió d'una determinada realitat psicològica o social.

Val a dir que aquesta afirmació no s'ha de prendre en termes d'obligació o d'exigència doctrinària. Si els observadors coincideixen, tant de bo; alguna raó hi deu haver perquè sigui així. La mirada crítica de l'investigador qualitatiu furgarà en les circumstàncies que envolten aquest acord.

Si els observadors difereixen, caldrà examinar des de prop el relleu de les seves divergències. D'antuvi, els errors elementals, intolerables també des del punt de vista qualitatiu, s'hauran de localitzar i esmenar; les versions hauran de ser polides. Si, malgrat tot, persisteixen les divergències, un projecte científic genuïnament qualitatiu intentarà conjugar les diferents versions, encabint-les i –si pot ser– integrant-les en un quadre metateòric que les faci **compatibles** d'alguna manera.

Compatibles des d'un punt de vista crític i per damunt de teories o creences particulars –això és el que vol dir *metateòric*. Per tant, aquesta compatibilitat o possibilitat de conjunció no està renyida amb l'heterogeneïtat, ni amb la contradicció entre les distintes visions d'un fenomen; és una compatibilitat que s'estableix, sobretot, en règim de **complementarietat**; la que separa i junta les peces d'un mosaic o les parts d'un *collage*, una agregació d'elements que, tanmateix, s'integra en una totalitat.

El científic situat en aquesta perspectiva hauria de saber que ha fet dir a cada observador o intèrpret el que ha dit, hauria de relacionar cada discurs amb característiques tant del qui el produeix com de les condicions en què ho fa i del tema sobre el qual versa.

Dèiem que l'únic error sovint mancat de significació en la investigació qualitativa és l'error d'interpretació. Segons el que estem defensant, no hi haurà errors d'interpretació, sinó diferents lectures o versions d'un fet, degudes a diferents mirades i a diferents discursos. Podríem arribar a dir que, al contrari que en l'esquema b) de la figura anterior, la condició exigida a la informació obtinguda per dos observadors no serà que  $m_{11} \cong m_{21}$ ;  $m_{12} \cong m_{22}$ , etc., sinó que  $m_{11} \neq m_{21}$ ;  $m_{12} \neq m_{22}$ , i així successivament.

La tasca de l'investigador en cap o del teòric és, justament, la de teixir el tapís en què s'entrellacen tots aquests discursos, en què cada un d'ells es col·loca i destaca segons la valoració que mereix; o, potser, la de posar les pròpies interpretacions al costat d'altres amb l'esperit que acabem d'exposar.

En l'àmbit de l'antropologia cultural, àmbit en què s'han discutit fins a l'esgotament qüestions com aquestes, alguns autors han denominat aquest ventall de versions o lectures **efecte Rashomon**.

### **Pel·lícula recomanada**

L'expressió prové de la pel·lícula d'Akira Kurosawa del mateix títol (*Rashomon*, 1950). El seu motor argumental és la multiplicitat de relats que, d'un mateix incident, donen una sèrie de personatges que hi van participar o assistir. Un dels elements que marca més profundament cada un dels relats és l'assignació de rols als personatges participants, el paper que es reserva el narrador i els que atribueix als demés.

La qüestió capital tocant l'efecte Rashomon és la del valor relatiu que cal atorgar a cada versió. ¿S'han de considerar totes en el mateix pla o nivell d'anàlisi? ¿Tenen la mateixa importància en tant que contribucions científiques? ¿Tenen totes el mateix abast?

Ja hem donat algunes claus per a resoldre o –almenys– plantejar correctament aquest problema. Les que falten les lliurarem a partir d'aquí.

### **1.3.3. El punt de vista qualitatiu respecte a la precisió**

Com ja sabem, l'investigador qualitatiu ha de ser racional i treballar a partir d'unes regles. Aquestes no es poden variar segons la llei del mínim esforç o segons els canvis de parer de l'investigador. Són regles, segurament, diferents de les que guien la investigació quantitativa però, tanmateix, són regles. L'investigador qualitatiu "juga" a un altre joc, però en aquest joc tampoc no es poden fer trapes. I, d'altra banda, no podem descartar que algunes d'aquestes regles siguin comunes a una i altra metodologia.

Per això mateix, el primer que afirmarem és que la metodologia qualitativa pot aprofitar, sense cap escrúpul, la noció general de precisió. Aquesta va lligada al fet de la mesura; però la investigació qualitativa no ha d'estar necessàriament renyida amb la mesura, sempre que aquesta se subordini a les directrius de l'enfocament, i no a l'inrevés. Ultra això, la precisió es pot vincular igualment a la informació registrada o a les interpretacions concretes.

Recordem, de totes maneres, que la precisió s'establia respecte a un valor de registre, mesura o interpretació, el qual es prenien com a referència. El problema és qui fixa, com s'estableix aquest valor de referència.

Tocant a aquest punt, la investigació qualitativa sol ser coherent i prefereix inequívocament el valor fixat per un expert a valors trobats per mitjans tècnics. Això és especialment cert quan la precisió se centra en interpretacions, més que en mesures o quantificacions. És a dir, la posició qualitativa tendeix a

#### **Vegeu també**

Podem veure la columna "Precisió" de la taula que hi ha en l'apartat 1.1.2, "Dimensions de la fiabilitat", d'aquest mòdul didàctic.



utilitzar arguments –si voleu– d'autoritat; treu més rendiment de la informació subministrada per un expert o un professional veterà que d'un registre o un recompte automàtic.

Aquest, per descomptat, és un tret ben conegut de la posició qualitativa: el diagnòstic d'un clínic que fa més de trenta anys que manté contacte amb una determinada patologia inspirarà tanta o més confiança que el derivat d'un test consagrat; la detecció d'un líder grupal per part d'un observador especialitzat en l'estudi de grups serà tingut en compte tant o més que els resultats del sociograma corresponent; l'opinió sobre un nen problemàtic que doni un mestre amb experiència serà valorada tant o més que la informació proveïda per la bateria de proves que se li ha passat; etc.

El límit d'aquesta preferència pels judicis humans està dictat un cop més pel sentit comú. Quan en comptes d'interpretacions es fan mesures, l'investigador qualitatiu acceptarà els judicis de la màquina com qualsevol altre investigador; preferirà que un programa d'ordinador li compti el nombre de cops que un mot figura en un text abans que fer-ho ell.

La investigació qualitativa replica resultats però no busca invariància, en certes condicions accepta la divergència entre observadors i entén la precisió com a aproximació als valors donats per un expert.

## 2. La validesa en la investigació qualitativa

### 2.1. Nocions bàsiques sobre validesa com a referència per a la investigació qualitativa: plantejament general, credibilitat i rellevància

En general, la validesa que pot servir a la investigació qualitativa s'ha d'entendre en clau observacional i semiòtica.

#### 2.1.1. Plantejament general

Com el concepte de fiabilitat, el de validesa admet molts sentits i aplicacions segons la metodologia que l'utilitza. Malgrat que hi ha bones classificacions de la validesa (especialment en l'àrea de la psicometria), aquest és un tema més escàpol a la classificació i a la sistematització. Per això, ens limitarem a precisar els límits del concepte dintre dels quals la metodologia qualitativa pot trobar un significat, treure'n un rendiment.

Cal tenir present que les idees tradicionals entorn de la validesa estan molt lligades a l'epistemologia positivista, i s'han cultivat i desenvolupat en el terreny de la construcció i ús de tests, terreny en què han aconseguit la millor definició.

El marc conceptual de la validesa davant del qual la metodologia qualitativa pot prendre partit delimita una noció predominantment **observacional** i **semiòtica**.

- **Observacional** perquè es tracta d'un tipus de validesa útil i adequada al perfil metodològic del treball de camp.
- **Semiòtica** perquè la validesa que pot interessar l'investigador qualitatiu és la que jutja l'espai que hi ha entre significant i significat, és a dir, entre un indicador o unitat de registre i els segments comportamentals o textuais concrets als quals aquells apunten; o entre una categoria i els indicadors que hi donen contingut; o entre un objecte d'estudi i les categories o variables que el defineixen. Estem parlant, doncs, d'una validesa, sobretot, semàntica.

#### Lectura recomanada

Podeu consultar unes pàgines molt clares sobre aquest punt en H. F. Wollcott (1994). *Transforming Qualitative Data* (pp. 344-346). Thousand Oaks (Cal.): Sage.

Tanmateix, aquests trets són perfectament compatibles amb altres que se solen atribuir a la validesa. Amb una visió més global podem dir, també, que la validesa avalua l'espai de correspondència entre dos conjunts d'elements –per exemple, com dèiem més amunt, entre les categories abstractes i els indicadors o unitats concrets, entre la categoria *expressió d'alegria* i les unitats de registre o indicadors *celles +*, *llavis +*, que permeten reconèixer-la.

En definitiva, la validesa vol ser una avaluació de l'ajustament o qualitat d'una **representació**, del grau en què un objecte d'estudi està ben representat per les seves variables o categories, les categories pels seus indicadors o unitats, etc.

Advertiu que totes aquestes formulacions són variants genèriques de la que solen oferir els manuals, amb prou estretor de mires: que la validesa pretén saber en quin grau mesurem realment les variables que volem mesurar.

En el nostre terreny, el significat essencial de la validesa es referirà als recorreguts d'interpretació categorial i contextual que hem descrit en un altre lloc. Es preocuparà principalment per les unitats coherentment definides, les classificacions ben acabades, les inferències correctament realitzades, les assignacions de significat acceptables.

A través d'aquest prisma, caldrà distingir nivells i subnivells de validesa en l'elaboració de la informació comportamental, social o textual.

La distinció més immediata és la que separa la validesa vinculada als materials en brut que recull l'investigador d'aquella altra aplicada als diferents estats d'elaboració d'aquest mateix material (codificació, categorització, mesura, interpretació).

### 2.1.2. Validesa del material en brut: credibilitat i rellevància

O el que és el mateix: **validesa dels registres narratius recollits (si es tracta d'observació participant o no participant del comportament) o del corpus textual de partida (si es tracta d'estudiar transcripcions o documents).**

La pregunta clau que ens fem:

- Es refereix a si aquesta **matèria primera** sobre la qual ha de treballar l'investigador és idònia per a l'objecte d'estudi escollit i els objectius que guien la recerca.
- No és refereix a si la mostra de material o la selecció de fonts són suficients o adequades amb vista a la **generalització**, tema que inexcusablement cal distingir de la validesa i del qual ens ocuparem aviat.

#### Vegeu també

Podeu veure la "Activitat" que hi ha en l'apartat 4.4.3, "Estructura d'un sistema de categories d'anàlisi de contingut o AC", del mòdul didàctic "L'estudi de transcripcions i documents" d'aquesta assignatura.

#### Vegeu també

Podeu veure els apartats 2.3.1, "La interpretació categorial", i 2.3.2, "La interpretació contextual", del mòdul didàctic "L'observació participant i no participant en perspectiva qualitativa" d'aquesta assignatura.

#### Vegeu també

Sobre la generalització podeu veure l'apartat 3.1.1, "Representativitat", d'aquest mòdul didàctic.

Partint d'aquesta puntualització, podem trobar algunes nocions que, posteriorment, ens ajudaran a connectar amb l'enfocament genuïnament qualitatiu de la validesa.

**1) Credibilitat del material.** Noció ben adaptada a l'àmbit qualitatiu, atès que la credibilitat no es pot desarrelar dels missatges, del llenguatge (escrit o parlat) o de la comunicació (gestual o verbal). I ja sabem que aquest és el camp on es cultiva la investigació qualitativa.

Alguns autors distingeixen entre **plausibilitat i credibilitat**, però a nosaltres no ens interessa aquesta frontera. Si un nen ens diu en una entrevista que els deures se'ls hi ha emportat un extraterrestre podem pensar que aquesta afirmació, abans que increïble, és no plausible o impossible; ara bé, un investigador qualitatiu no té gaire interès a ser realista; que existeixin els extraterrestres o no és secundari davant de la constatació de les intencions del nen: excusar-se, mentir, enganyar-nos, etc.

En el cas de l'anàlisi de documents, una primera indagació procuraria comprovar si el document és autèntic, si realment procedeix de la font o autor que se suposa.

En segon lloc, caldria avaluar la sinceritat o voluntat d'engany del subjecte. Per bé que, com acabem de veure, l'engany ens interessi tant com la veritat, convé separar-los. Allport, en un treball ja esmentat (Allport, 1965) distingeix diverses motivacions per a expressar-se o per a escriure: exhibicionisme, necessitat d'autopromoció, de justificació, alliberament, etc. Algunes d'elles garanteixen més la sinceritat; altres alerten més de possibles enganys. En aquest context, també és important el destinatari, ja que n'hi ha de més susceptibles de ser enganysats que altres (és més fàcil enganyar un client o un competidor que un familiar).

Quan hi ha informants en l'origen dels registres o texts sobre els quals es treballa, les consideracions adients són semblants. Ja hem comentat que la versió d'un informant depèn del seu emplaçament respecte la societat o col·lectiu que s'estudia.

Va quedant palès, doncs, que la noció de credibilitat abraça tant la veritat com la mentida, tant la sinceritat com la insinceritat o la hipocresia. Per tant, la investigació qualitativa no està constrenyida a buscar materials sempre creïbles, autèntics, sinó que pot treballar tant amb informació garantida des del punt de vista de la credibilitat com amb informació sospitosa o clarament enganyosa.

#### Vegeu també

Per a consultar les especificacions sobre el treball d'Allport, vegeu l'apartat 2.4.1 del mòdul didàctic "L'estudi de transcripcions i documents").

#### Vegeu també

Podeu veure la taula i l'exemple que hi ha en l'apartat 4.2.3, "Informants interns i externs", del mòdul didàctic "L'observació participant i no participant en perspectiva qualitativa" d'aquesta assignatura.

Ara, el que sí és exigible és que, quan hi hagi engany, aquest sigui conegut per tal de poder-lo valorar.

Aquesta qüestió ha estat analitzada per diversos autors. D'engany n'hi ha de moltes classes: actiu o passiu; per comissió o per omisió; voluntari o involuntari; etc. Quan els fets que configuren el context d'actuació del subjecte li són indiferents, l'engany és menys probable; i viceversa. Quan els fets relatats o verbalitzats són desfavorables a aquest mateix subjecte, llavors podem apostar amb més esperança que són certs.

**2) Rellevància o pertinència del material.** En una apreciació neutral i *a priori* qualsevol material és important en sí mateix i, segurament, podríem afegir que qualsevol material és prou rellevant per a algun tema o contingut de recerca. Ara bé, la qüestió de la rellevància es planteja d'una altra manera quan els registres seleccionats i recollits o el corpus textual fixat han de servir de base per a establir certes relacions explícitament buscades, certes classificacions, o –per descomptat– per a confirmar certes hipòtesis.

### **Exemple**

El registre derivat d'una reunió d'empresa pot no ser significatiu per als objectius del psicòleg que el vol estudiar perquè, el dia en què la reunió es va gravar, en l'acte faltaven dos executius imprescindibles en la dinàmica del grup.

Un conjunt de cartes poden formar un epistolari poc rellevant per a l'estudi de la relació entre dues persones si, en el període estudiat, les cartes en qüestió no es rebien en situació confidencial, sinó que eren obertes i llegides per les secretàries dels destinataris, abans que per aquests darrers.

Adoneu-vos, per tant, que la noció de rellevància està lligada a la de representativitat. Però aquest lligam pot ser causa de malentesos.

Representativitat, en aquest context, té a veure amb representacions semàntiques i, en conseqüència, és una de les cares de la validesa, tal com ja hem indicat. Un gest informal d'una persona pot ser representatiu del seu tarannà poc amic de les convencions socials; una expressió de queixa en un diari pot ser representativa de l'estil "victimista" de l'autor o autora. En ambdós casos, gest i frase serien rellevants per a estudiar el tarannà o les actituds dels subjectes que en són responsables.

- Així, que un material sigui rellevant perquè és representatiu significa que correspon al tema d'estudi o al seu nucli d'interès principal.
- En canvi, en una terminologia força habitual, un material seria representatiu quan els resultats obtinguts a partir d'aquest es poguessin generalitzar a la població d'on procedeix.

De nou, doncs, hem d'insistir en el perill d'aquesta confusió entre validesa i generalització. El sentit qualitatiu de rellevància encaixaria només en la primera.

Davant del problema de la rellevància, no hi ha fórmules màgiques. Sovint el científic ha de barrejar la seva intuïció amb els indicis que li proporciona la teoria que maneja i la recerca ja realitzada sobre el tema que li interessa.

Ençà d'aquestes incerteses estan les de localitzar subjectes, fonts o materials que, per endavant, es considerin més prometedors. No sempre s'aconsegueix el que es vol i, moltes vegades, un s'ha d'aconterar amb el que hi ha, de veritat, a la seva disposició. I una filosofia pràctica és la que diu que si una vegada no s'ha pogut comptar amb el material òptim, la propera potser s'hi podrà comptar.

En investigació qualitativa, la noció de credibilitat és compatible amb l'ús d'informació enganyosa, i la de rellevància es basa en la representativitat de categories o unitats (no de mostres).

## 2.2. Nocions bàsiques sobre validesa com a referència per a la investigació qualitativa: la validesa del material elaborat i la validesa de contingut

La validesa que garanteix els lligams entre els diferents nivells d'un sistema de categories o de variables qualitatives és una validesa de contingut.

### Validesa del material elaborat i validesa de contingut

Aquesta validesa jutja l'ajustament semàntic dels diferents nivells d'elaboració del registre concretats en el següent:

- Les unitats o segments comportamentals o textuals.
- Els codis o categories que classifiquen aquelles unitats i segments.
- Les inferències o interpretacions que es poden fer a partir de les relacions entre categories o entre aquestes i els seus contextos d'ocurrència.

Validesa d'unitats o segments	Validesa de categories	Validesa d'inferències i interpretacions
És una validesa de caire <b>sintàctic i semàntic</b> .	És una validesa de caire <b>sintàctic i semàntic</b> .	És una validesa predominantment <b>semàntica i pragmàtica</b> , per bé que presenti també facetes sintàctiques.
El component semàntic el podeu copsar primerament a la vista d'esquemes com els de les figures que hi ha en els apartats 2.2.2 i 2.2.3 del mòdul 2, o el de la figura que hi ha en l'apartat 4.4.1 del mòdul 5 (encara que aquest nivell no hi està explícitament representat).	Igual que en la validesa d'unitats o segments, podeu entendre el seu component semàntic en les figures que hi ha en els apartats 2.2.2 i 2.2.3 del mòdul 2 i en l'apartat 4.4.1 del mòdul 5. Els nivells de relació en què se sancionaria la validesa categorial correspondrien a les fletxes que uneixen categories amb subcategories i aquestes amb indicadors o unitats. Tant se val que les relacions siguin de tipus exclusiu o combinatori.	En les figures ja citades, el seu component semàntic apareixerà en forma de relacions (fletxes) entre l'objecte d'estudi i les categories que li donen cos o entitat. Les categories són, simplement, variables i el sistema de totes elles conforma l'objecte d'estudi. De fet, des d'una perspectiva purament operacional, quan estudiem un fenomen psicològic o social estudiem l'estructura formada per les variables que serveixen per a estudiar-lo, el llenguatge amb el que aquest fenomen s'expressa.

Validesa d'unitats o segments	Validesa de categories	Validesa d'inferències i interpretacions
<p>És semàntica en tant que vincula una etiqueta o nom d'unitat amb un conjunt d'elements o instàncies de comportament o de text. Per exemple, la unitat <i>celles alçades</i>, si és vàlida, ha d'agrupar diverses variants de posició de les celles, i totes s'han de poder descriure com a alçades.</p>	<p>Aquest component semàntic es localitza en els vincles entre una etiqueta o nom abstracte de categoria o subcategoria i els elements de nivell inferior. Per exemple, la categoria <i>cara d'alegria</i> arrela en les unitats <i>celles alçades</i> i <i>comissures de llavis alçades</i>. Si la categoria és vàlida, ha d'incloure un d'aquests dos elements que la representen, o tots dos; i a l'inrevés, un dels significats possibles de <i>celles alçades</i>, o de <i>comissures de llavis alçades</i>, ha de ser que el propietari de la cara que exhibeix aquests trets està content...</p>	<p>Per tant, el component semàntic d'aquesta validesa és crucial: un objecte d'estudi tindrà validesa semàntica quan el contingut empíric, concret, de les categories per mitjà de les quals s'estudia, correspongui als continguts abstractes i teòrics que l'investigador hi ha assignat prèviament. L'objecte d'estudi <i>expressió facial de l'emoció</i> serà vàlid si les categories corresponents –<i>alegria, tristesa, ràbia, indiferència</i>– omplen realment l'espai de significació que l'investigador li ha reservat. Òbviament, aquest nivell de validesa dependrà dels altres dos ja descrits, atès el caràcter jeràrquic del sistema de categories.</p>
		<p>Però els aspectes semàntics de la validesa de l'objecte d'estudi no s'esgoten aquí. També tenen força a veure amb processos d'interpretació contextual com els que il·lustra la figura que hi ha en l'apartat 2.3 del mòdul 2. En aquest eix la validesa dependrà de la fermesa dels llaços entre antecedents o referents previs d'una categoria (en el text o en el corrent conductual) i aquesta mateixa categoria. Per exemple, podem deduir que cada vegada que en un text adolescent apareix una crítica negativa a un personatge de prestigi (cap, mestre, pare, mare) està precedit per una clàusula relativitzadora (<i>jo penso, però és cosa meva, que en tal...; segons la meva opinió –que és una entre altres– en tal altre hauria de tenir cura de...; etc.</i>). La inferència apuntaria a la voluntat de l'autor de suavitzar la crítica en funció de la por o d'un excés de respecte.</p>
		<p>Pel que fa als llaços que, en la figura que hi ha en l'apartat 2.3 del mòdul 2, uneixen l'ocurrència d'una categoria amb les seves conseqüències o el seu context <b>a posteriori</b>, la tradició qualitativa i semiòtica prefereix veure'ls en clau pragmàtica. En tot cas, també seran una font de validació de les inferències o les interpretacions. Així, si una persona es gira en passar un conegut podem deduir que ho ha fet <b>amb la intenció o l'objectiu</b> de no ser reconegut (vessant pragmàtic), malgrat que també ho ha fet perquè, prèviament, havia descobert la proximitat de la persona inoportuna (vessant semàntic).</p>
<p>Ultra aquesta façana semàntica, aquest nivell de validesa també en presenta una de sintàctica, manifesta en l'organització o estructura del conjunt d'elements que integren cada unitat. Particularment, aquesta organització s'expressa en el compliment de les condicions d'exclusivitat i exhaustivitat, però es pot revelar igualment en la claredat dels límits espaciotemporals establerts per a cada unitat (on o quan unes celles deixen de ser alçades i s'abaixen; on comença una oració en el text i on acaba).</p>	<p>A més la validesa categorial té un component sintàctic, inserit en l'estructura classificatòria del sistema, que es mostra en el compliment de totes dues condicions lògiques d'exclusivitat i exhaustivitat. Però també es fa palès en la nitidesa amb què el sistema és capaç de reconèixer els límits – principi i final– dels segments de comportament o text que corresponen a una categoria.</p>	<p>Finalment, la faceta sintàctica de la validesa de les inferències reposa, un cop més, sobre la bona construcció de les jerarquies categorials i, també, sobre la possibilitat de separar nítidament antecedents i conseqüències en les cadenes comportamentals i textuales.</p>

### 2.2.1. La validesa de contingut

La validesa, tal com s'ha presentat en la taula anterior, en qualsevol dels tres nivells d'unitats, categories i interpretacions, és una **validesa de contingut**.

En l'àmbit de la psicometria, relacions semblants a les que hi havia entre aquests tres nivells, com les que lliguen els ítems amb l'abstracció teòrica que es vol mesurar, es garanteixen mitjançant una **validesa de constructe**. Els constructes o construccions hipotètiques són un tipus de variable arrelada en la teoria i no directament accessible a la percepció de l'observador, com la intel·ligència o la memòria (recordeu continguts de l'assignatura *Introducció als mètodes d'investigació en psicologia*).

La diferència entre aquests dos enfocaments de la validesa és metodològicament capital.

- En la validesa de constructe, la distància semàntica o inferencial entre el constructe o inobservable teòric i els ítems que, suposadament, donen informació sobre aquest és enorme. És la distància que hi ha, per exemple, entre respondre *sí* o *no* a la pregunta *¿es posa vostè vermell quan entra en una habitació plena de gent?*, i la significació del constructe d'extraversió-introversió que es vol mesurar. Primer es crea el constructe genèric relacionat amb la intel·ligència o la personalitat i, després, es busquen els indicadors, ítems o preguntes/respostes que l'han de mesurar d'alguna manera.
- En la validesa de contingut, la distància semàntica entre indicadors i categories, o entre aquestes i l'objecte d'estudi, és molt menor. És la distància que hi ha entre un concepte com *implicació grupal* i les unitats emprades per a identificar-lo i mesurar-lo, unitats com *intervé en la conversa* (indicador d'una categoria d'*intervenció*) o *ajuda o col·labora en tasques col·lectives* (indicador d'una categoria de *col·laboració*). Les coses, doncs, són més clares. És de sentit comú que, si una persona col·labora en activitats grupals, la seva implicació en el grup, del tipus que sigui, serà més gran que si no ho fa. L'objecte d'estudi no és tan genèric i abstracte, sinó que més aviat està construït *ad hoc* per a la situació investigada. Els lligams entre l'objecte d'estudi i les categories o variables, i entre aquestes i indicadors o unitats, són fermes perquè les relacions d'inclusió de cada nivell amb l'inferior coincideixen amb la seva operacionalització.

Què vol dir això? Que la validesa de la categoria *col·laboració* dependrà de les accions concretes o les frases concretes prèviament classificades sota aquest epígraf (*ajuda o col·labora en tasques col·lectives*, *ajuda o col·labora en tasques individuals*, *s'ofereix com a voluntari*, etc.), i no anirà més lluny. *Col·laboració* significarà el que signifiquin els seus indicadors, per dir-ho així, i no podrem fer



gaire filosofia sobre els seus possibles sentits. Definim *col·laboració* per enumeració, per mitjà de la llista dels segments verbals o no verbals que s'hi assignen en un registre.

Aquesta concepció de la validesa no condemna la metodologia qualitativa a un operacionalisme de via estreta. I no ho fa perquè la validesa de contingut s'adiu perfectament amb l'orientació idiogràfica i cap a l'estudi de casos que manté la investigació qualitativa. Cada cas concret tal volta utilitzarà una definició particular de les seves categories, adaptada a les necessitats de la situació estudiada. Per tant, com ja hem vist, la universalització dels conceptes no naixerà com una abstracció teòrica, sinó inductivament, a partir de la integració de molts llenguatges d'investigació, cada un ben afermat en la realitat que analitza.

En molts casos, optar per la validesa de contingut és una qüestió de coherència metodològica i de funcionalitat. Si, per exemple, una empresa vol seleccionar operaris en règim d'aprenentatge i en funció de l'habilitat manual, no convertirà el concepte d'habilitat manual en un constructe ni passarà un test verbal per a detectar i mesurar aquesta capacitat en els candidats als llocs de treball. Més aviat es decantarà per fer-los realitzar alguns exercicis directament relacionats amb la feina que han de fer –això sí, estandarditzats– els resultats dels quals tindran validesa de contingut.

Així com la validesa de contingut té la seva contrapartida psicomètrica en la de constructe, l'acabat estructural i la coherència sintàctica que demanàvem als sistemes de categories correspon a la noció de **consistència interna** que s'aplica als tests. Cal reconèixer que una part de la investigació qualitativa es serveix sovint d'aquest concepte, mesurat sovint mitjançant l'alfa de Cronbach. Des del punt de vista de la variabilitat, aquest índex garanteix que la cobertura que el sistema de categories fa de l'objecte d'estudi és complet, no té llacunes o esclatxes.

La validesa de contingut té components sintàctics i pragmàtics però, sobretot, semàntics, tant en clau d'interpretació categorial com contextual.

### 2.3. La posició qualitativa sobre la validesa

Un tret distintiu de la investigació qualitativa és la pràctica de la validació èmica, que posa els conceptes de credibilitat, rellevància i validesa de contingut sota una altra llum.

#### Vegeu també

Podeu veure els apartats 1.2.2, "Pel que fa a la forma de l'error o al procés en el qual es genera", i 1.3.2, "El punt de vista qualitatiu respecte a la fiabilitat interobservador: l'efecte Ras-homon", d'aquest mòdul didàctic.

### 2.3.1. Desenvolupaments específics de la qüestió de la validesa

1) **Credibilitat i rellevància.** Arribats a aquest punt de la nostra exposició, hauria d'haver quedat clar que l'enfocament qualitatiu és predominantment relativista, però no anàrquic. Es pot titllar de relativista perquè no basa la idea d'una veritat absoluta en l'univers de les interpretacions, particularment quan aquestes es fabriquen amb els materials del llenguatge i la cultura; perquè no defensa l'existència d'un discurs de referència al qual s'han d'acostar tots els demés.

Una conseqüència gens trivial d'aquesta posició és que una possible gran meta de la recerca és la recollida, processament i anàlisi de totes les versions dels fenòmens estudiats, tant de les que semblen més versemblants al científic com de les que ho semblen menys. D'això no se segueix que aquestes versions es col·loquin totes en el mateix pla interpretatiu i tinguin la mateixa funció en el quadre final al qual la investigació va donant forma.

A la vista d'aquesta actitud, no ens estranyarà que l'engany, com a tal, preocupi poc l'investigador qualitatiu, o que el preocupi per raons molt diferents de les que el prohibeixen en una investigació positivista. Ara bé, l'engany ha de ser detectat, simplement per a poder-lo classificar com un aspecte més de la intencionalitat del discurs del subjecte, de la relació entre subjecte i investigador, de les diferents maneres de percebre la realitat. Un cop reconegut o sospitat, l'engany ens pot proveir d'informació més fecunda que la mateixa veritat.

Altres vegades, l'engany solament és engany si es mira des d'una òptica declaradament objectivista, que no és la qualitativa; és senzillament opinió, i a un científic social l'opinió hauria d'interessar-li per si mateixa.

Com dèiem en parlar de la diversitat de versions **entre observadors**, ara la diversitat de versions **entre subjectes** s'ha d'integrar en un mosaic d'interpretacions la totalitat del qual tingui sentit.

Així, doncs, de la mateixa manera que l'enfocament qualitatiu matisa la idea d'error, també matisa la idea de mentida, reciclant-la en informació aprofitable per a la recerca. En aquest context, no hi ha errors o biaixos pròpiament dits. O tal volta podríem parlar, com de vegades fan els etnòlegs, d'una estratègia de diversificació de biaixos que hauria de guiar la selecció d'informants i la recollida de material.

En suma, la qüestió de la credibilitat queda força desvirtuada o –si més no– modificada en l'autèntica investigació qualitativa. En general, podríem fer la comparació següent: el científic social que milita en el positivisme és com un jutge que només accepta les evidències i es veu obligat a rebutjar les proves falses; en canvi, l'investigador qualitatiu recull tant proves vertaderes com fal-

ses, ja que ambdues li donen informació, directa o indirecta, sobre els significats que els subjectes utilitzen per a relacionar-se entre ells i amb el món que els envolta.

## 2) Rellevància i validesa de contingut

L'investigador qualitatiu prototípic no considerarà rellevants, de manera unilateral, els materials als quals té accés. Aquest investigador temptejarà el parer de subjectes o informants sobre què és pertinent o important i què no ho és.

No és difícil justificar aquesta actitud. En la recerca psicològica i social, una font imprescindible d'informació són els mateixos subjectes, en tant que informants. Ells sovint són els qui ens poden orientar o assabentar sobre quines situacions, accions o texts mereixen la nostra consideració en relació amb els objectius de la recerca. Per això un metge ens pregunta d'antuvi què ens passa, on ens fa mal; un mestre pregunta a l'alumne què és el que no entén d'una explicació; un crític d'art interroga la família del famós pintor difunt per tal de saber quins eren els quadres que ell valorava més...

Pel que fa a la validesa de contingut, la posició qualitativa es dibuixa amb traços semblants. L'investigador no es limitarà a fixar pel seu compte i risc els llaços entre objecte d'estudi i categories, entre categories i unitats, sinó que acudirà als coneixements èmics del subjectes i informants per tal de dotar de significació el seu tema i les seves variables. Sobretot, el procés de validació de les seves categories passarà pel punt de contrastar-les amb els subjectes als quals s'apliquen.

### Exemple

Ja hem entrat en aquesta perspectiva de la validació anteriorment. Àdhuc hem indicat una lectura obligatòria en què, d'alguna manera, es tracta de com es validen en perspectiva emicòtica les categories d'un estudi psicopedagògic: C. COLL (1981). Algunos problemas planteados por la metodología observacional: niveles de descripción e instrumentos de validación. *Anuario de Psicología*, 24, 111-131.

Aquesta validació requerirà, per exemple, que l'investigador demani als mestres implicats en la recerca les seves definicions i valors, i també les seves opinions i crítiques, a fi de perfilar millor les unitats que utilitzarà. O que un clínic indagui què li semblen al seu pacient les seves interpretacions, el seu diagnòstic, la classificació que ha fet dels seus símptomes. O que un etnòleg contrasti les seves descripcions i caracteritzacions dels costums d'una comunitat amb els membres d'aquesta. O que un psicòleg industrial que fa recerca ergonòmica obtingui dels treballadors judicis i propostes sobre la classificació de riscos que ell ha fet. Etc.

### 2.3.2. Negociació i validació èmica

Acabem de dir que una de les garanties de les variables o categories de l'investigador qualitatiu són els judicis que en fan els subjectes estudiats. Per tant, els subjectes validen, o contribueixen a validar, les unitats d'anàlisi de l'investigador, i en aquest sentit podríem qualificar aquesta validació de de-

#### Vegeu també

Podeu veure l'apartat 4.1.2, "Importància metodològica dels informants", del mòdul didàctic "L'observació participant i no participant en perspectiva qualitativa" d'aquesta assignatura.

mocràtica. La asimetria de poder absolut que hi ha entre un investigador no qualitatiu i el subjecte al qual observa, o amb el qual experimenta, queda força contrapesada des del moment en què s'accepta una interacció lliure amb aquest subjecte i la incorporació del seu punt de vista al marc interpretatiu en què les dades adquireixen sentit.

- Diem llavors que l'investigador du a terme una **validació èmica** de les seves categories i unitats, atès que les ajusta i esmena segons la informació aportada pels subjectes o grups sobre els quals centra l'atenció.
- Fora de l'entorn qualitatiu, la validació sol ser **ètica**, en la mesura que recorre a criteris i tècniques en els quals els individus de la seva mostra no tenen cap participació.

Evidentment, la validació èmica tindrà un paper i un abast diferents segons si l'observador o l'analista es trobin, ells mateixos, en una posició ètica o en una d'èmica a l'inici de la investigació i en relació amb el tema estudiat. L'autèntica validació èmica serà necessària quan l'investigador abordi la recerca des d'una posició ètica, és a dir, quan no formi part de l'entorn social i cultural dels subjectes que investiga i no en conegui els codis expressius, comunicatius, lingüístics; quan no estigui avesat als seus símbols i al seu pensament en general.

Quan es doni la situació contrària, la validació èmica continuarà sent possible, però tindrà una transcendència i un paper menors. Com podeu endevinar, llavors segurament caldrà una validació ètica que, des de fora del sistema estudiat, contribueixi a ajustar i perfilar les unitats d'anàlisi utilitzades.

Tanmateix aquest tarannà democràtic té, innegablement, els seus límits. Quins seran, al final, els significats que prevaldran a l'hora de donar contingut definitiu a l'objecte d'estudi o a les categories d'anàlisi? ¿Els del científic –els dels diferents científics o observadors– o els dels subjectes o informants?

En qualsevol cas, és obvi que, llevat de circumstàncies excepcionals, el criteri final que s'aplicarà serà el del científic. Fins i tot en una recerca qualitativa la frontera entre assaig (o opinió) i ciència se situa amb relació a aquest desequilibri: al capdavant és el científic qui mana, qui fa la redacció final de l'article o informe, per bé que hagi tingut en compte tota la informació i tots els punts de vista.

Ara bé, tampoc cal plantejar aquest problema en termes tan abruptes. Una perspectiva que permet abordar-lo de manera sistemàtica i, al mateix temps, suavitzada és la de la negociació. La graella d'anàlisi amb què treballarà el científic, les categories que emprarà per a filtrar la informació, el mateix contorn definitiu de l'objecte d'estudi, s'han de veure com el fruit d'una negociació i, a la fi, d'un consens. Aquest consens s'estableix entre el científic i el seu

#### Vegeu també

Podeu veure l'apartat 2.5, "El grup focal", del mòdul didàctic "L'estudi qualitatiu de la interacció social i els grups" d'aquesta assignatura.

#### Vegeu també

Podeu veure l'apartat 1.1, "Els mètodes qualitius: trets bàsics", del mòdul didàctic "Generalitats sobre els mètodes i les tècniques aplicades a l'avaluació qualitativa" d'aquesta assignatura.

equip, d'una banda, i entre aquests mateixos i els subjectes estudiats, d'una altra banda, de manera que es dibuixa un triangle de perspectives que aviat examinarem.

La negociació pot ser llarga o es pot estimar que no té fi, ja que una recerca sempre està oberta a la prolongació o ampliació, es va construint perpètuament, si hi ha recursos i ganes. Aquest plantejament es beneficia de la possibilitat de comunicació entre investigador(s) i subjecte(s), dels ponts d'intersubjectivitat que s'estenen entre ells.

Intersubjectivitat i interobjectivitat són dues cares d'una mateixa moneda. El científic és tan subjectiu com qualsevol humà: el seu avantatge sobre la resta de mortals rau en el fet que sap entrenar la seva subjectivitat, supeditar-la a unes regles –les del mètode, si voleu. Però, mitjançant un contacte prolongat entre els científics i els seus subjectes es produeix una certa osmosi entre ells, i els primers poden arribar a entendre què volen, què busquen, els segons. I si bé no pretenem que llavors els subjectes puguin esdevenir científics, sí que direm que el flux i la qualitat de la informació que donen millorarà i estarà més lliure de malentesos.

En aquestes condicions, el científic és el director de l'orquestra, no qui toca tots els instruments ni el responsable únic de la versió última de la peça interpretada.

L'equilibri entre la validació ètica i l'èmica s'aconsegueix per mitjà de la negociació.

### 3. La generalització en la investigació qualitativa

#### 3.1. Nocions bàsiques sobre generalització com a referència per a la investigació qualitativa: representativitat, validesa interna i externa

Els conceptes de validesa i generalització tenen punts de connexió, però és important distingir-los metodològicament.

##### 3.1.1. Representativitat

L'abast de generalització d'uns resultats depèn de les seves **condicions de representació**, en paraules d'Egon Brunswick, o, si voleu, de la seva representativitat respecte a la totalitat dels fenòmens als quals es volen aplicar, totalitat que, en llenguatge estadístic vol dir *població*.

Per tant, el concepte de generalització té una subtil relació amb el de validesa i, com ja hem comentat més d'un cop, això fa que es confonguin sovint (de fet veurem que alguns tipus de generalització són retolats com a validesa). En tots dos casos es tracta de si un conjunt d'elements en representa un altre o pot ser substituït per aquest. Però la funció de representació en un i altre cas és diferent:

- Quan es tracta de validesa la meta a assolir és que una noció abstracte, amb contingut teòric o simplement semàntic, tingui plena i justificada correspondència amb instàncies o fets concrets. Una actitud de menyspreu, per exemple, es pot vincular a mirades de gairell o a un cert tipus de llenguatge insultant o distanciator.
- Per contra, quan busquem capacitat de generalització, el desafiament és en el fet que una col·lecció d'elements de la qual prediquem unes propietats i de la qual s'extreuen uns resultats sigui realment un subconjunt del conjunt al qual es volen aplicar aquestes propietats o aquests resultats.

Aquesta diferència es força formal i no anul·la les connexions –innegables– entre ambdós conceptes. Tal volta n'hi hauria prou dient que:

- la validesa és bàsicament semàntica i es resol en l'espai de la denotació o la designació; estableix si una cosa en significa o mesura una altra, o es refereix a una altra;

- en contrapartida la generalització sempre és de resultats, tant si són qualitius (propietats, classificacions, relacions) com quantitius (mesures, equacions, models matemàtics).

Com suggeríem més amunt, les dues nocions centrals respecte al tema de la generalització són etiquetades com a vàlidesa, la qual cosa no contribueix ben bé a facilitar-ne la comprensió. Ens referim a les nocions de vàlidesa interna i externa, les quals us van ser presentades i definides en l'assignatura *Introducció als mètodes d'investigació en psicologia*. Fem-ne ara un petit recordatori.

### 3.1.2. Vàlidesa interna i externa

Dintre de l'àmbit de la generalització cal distingir també dos aspectes. *Generalitzar* pot significar:

- Aconseguir sistematitzacions o lleis universals assimilables a la teoria existent o amb valor teòric. Aquest fi té a veure amb la **vàlidesa interna i la capacitat de replicació**.
- Aconseguir que uns resultats siguin aplicables a condicions diferents d'aquelles en què van ser obtinguts o bé a la població de referència. Aquest fi té a veure amb la **vàlidesa externa entesa com a vàlidesa d'aplicació**.

De seguida comprendreu que el nostre marc de referència per a la investigació qualitativa partirà més del segon d'aquests aspectes que del primer. *Vàlidesa interna i replicació* són termes encunyats en el reialme del mètode experimental i elaborats, sens dubte intel·ligentment, per Donald Campbell i els seus deixebles; però és obvi que ofereixen una utilitat força restringida en l'àrea del treball de camp i de la recerca qualitativa.

Farem un curt recorregut pels nuclis d'aquests conceptes, a tall de recordatori –suposem– per a la majoria de vosaltres.

La **vàlidesa interna** té com a objectiu que les relacions entre variable(s) independent(s) i dependent(s) siguin de veritat les que s'han trobat i no unes altres; és a dir, que aquestes relacions siguin fermes i no espúries; que estiguin garantides pel disseny de la recerca. Tot i que ens hem referit a relacions en general, aquestes se solen materialitzar en vincles causa-efecte; però ja hem comentat que aquests no són els únics vincles pels quals s'interessa el científic social.

Expressat així, només, l'objectiu de la vàlidesa interna sembla una mica absurd o esotèric. Un profà de seguida es preguntaria: *I per què no ha de ser així?* Però és que encara falta afegir una idea capital a les exigències anteriors: i és que la garantia de les relacions entre unes variables seleccionades, excloent-ne

#### Lectures recomanades

Els textos essencials que podeu consultar són:

D. T. Campbell i J. C. Stanley (1980). *Diseños experimentales y cuasiexperimentales en la investigación social*. Buenos Aires: Amorrortu (publicació original de 1966).

T. D. Cook i D. T. Campbell (1979). *Quasi-Experimentation. Design and Analysis Issues for Field Settings*. Boston: Houghton Mifflin.

d'altres, és proporcionada pel control, per l'eliminació o neutralització de les variables independents que no es vol que s'introdueixin en els resultats. Si ho fan, són variables estranyes o confuses.

Aleshores ja sabem la raó per la qual es tem que les relacions obtingudes puguin ser altres que les que semblen ser: si el control és ineficaç, alguna variable estranya pot afectar els valors registrats de les variables dependents.

### Exemple

Així, pot passar, per exemple, que el rendiment d'un subjecte en una prova d'atenció no solament estigui en funció del nivell de lluminositat (com creu l'investigador), sinó també del soroll ambiental, atès que aquesta darrera variable, no prevista en principi en l'experiment, s'ha infiltrat en el registre a causa d'una insonorització deficient del laboratori.

Tot comptat, és clar que la noció de validesa interna està íntimament lligada a la de control eficaç de variables i, per tant, a situacions artificials de registre, experimentals. Per consegüent és una noció en principi aliena a la metodologia qualitativa que –com ja sabem– prefereix les situacions naturals de registre i els procediments observacionals.

Pel que fa a la validesa o capacitat de replicació, podríem fer afirmacions idèntiques o molt semblants. Si uns resultats han estat obtinguts en unes condicions especificables, en tant que controlades, aleshores seran reproduïbles tant vegades com repetim el registre en condicions iguals a les de la investigació original de referència.

Ara bé, cau pel seu propi pes que una situació serà més reproduïble com més simplificada estigui i com més especificats estiguin els seus trets. Per això, un experiment autèntic, ben realitzat, és en principi reproduïble, és a dir, replicable, ja que el control de les variables excloses fa disminuir el nombre de factors en joc que poden influir en el fenomen estudiat. D'aquesta manera, l'exclusió de variables empobreix el fenomen o el seu context d'ocurrència però, en compensació, el fa més fàcilment repetible, reproduïble o replicable.

En una recerca observacional o qualitativa, en què les condicions de registre admeten menys especificació i el recurs del control a penes és utilitzat, la possibilitat de replicar amb èxit uns resultats és molt menor.

### Exemple

Permeteu-nos un símil operístic. Si posem en escena una òpera amb estètica avantguardista, deixant els personatges sols a l'escenari nu, sense decorats i només il·luminats per un focus de llum enmig de la penombra, aquest muntatge serà més fàcilment reproduïble que si el director d'escena opta per un muntatge clàssic, amb mobiliari i *attrezzo* d'època, vestuari segons la documentació històrica, llums calculats al detall i nombrosos canvis de decoració. La simplificació és legítima però és una porta oberta a la imitació.

### Vegeu també

Podeu veure l'apartat 1.1, "Els mètodes qualitatius: trets bàsics", del mòdul didàctic "Generalitats sobre els mètodes i les tècniques aplicades a l'avaluació qualitativa" d'aquesta assignatura.



En resum, les nocions de validesa interna i replicació no s'adiuen amb la investigació qualitativa o hi tenen un paper força secundari, atès que aquesta classe d'investigació no busca generalitzacions universals, teòriques, basades en lleis garantides pel control experimental.

Aquest judici canvia radicalment si considerem la **validesa externa**. Aquesta és una noció igualment treballada en l'àmbit experimental però, en contrast amb les anteriors, és perfectament compatible amb la metodologia de camp i qualitativa. Aquí, per no allargar excessivament la nostra exposició (que apunta a d'altres direccions), donarem a la validesa externa el sentit de **capacitat d'aplicació** o, senzillament, **aplicabilitat** d'uns resultats a condicions diferents d'aquelles en què van ser obtinguts.

Es vol, doncs, que els resultats que obtenim amb uns subjectes, en un ambient, en un període, siguin extrapolables a d'altres subjectes, altres ambients, altres períodes. Els primers, com ja hem dit i veurem aviat, són subconjunts dels segons.

#### Vegeu també

Podeu veure l'apartat 3.2.1, "Eixos de generalització", d'aquest mòdul didàctic.

Afirmar que la validesa externa és compatible amb la recerca qualitativa no equival a dir que aquesta s'hagi de fixar sempre, obligatòriament, l'objectiu de generalitzar, d'extrapolar els seus resultats; ni que, quan ho fa, les vies per a aconseguir-ho siguin les mateixes que en la recerca experimental o quantitativa.

Per tal d'aclarir això cal fer distincions en l'interior de la noció de validesa externa d'aplicació, distincions que ens permetran entendre millor les posicions típiques de la investigació qualitativa pel que fa a la generalització.

En la investigació qualitativa pot ser útil la noció de validesa externa o aplicabilitat d'uns resultats, però no, o molt menys, les de validesa interna i replicació.

### 3.2. La posició qualitativa sobre la generalització: màxims i mínims

La recerca qualitativa té preferències específiques i diferencials a l'hora de generalitzar en els diferents eixos de validesa externa.

### 3.2.1. Eixos de generalització

Si acostem la lupa al concepte de validesa externa d'aplicació (o aplicabilitat), ens adonarem que, de fet, amaga tres dimensions o eixos diferenciables entre ells. Podem parlar de validesa externa d'aplicació:

- Poblacional
- Ambiental o ecològica
- Temporal

En cada una, la metodologia qualitativa podrà optar a un màxim o a un mínim (excepte en la temporal) pel que fa a l'abast de la generalització buscada. Presentem aquests tres eixos de manera sistematitzada:

#### 1) La validesa externa poblacional i els estudis idiogràfics

És la més popular i la més present en els programes d'assignatures de metodologia de les ciències socials.

Té com a objectiu extrapolar els resultats obtinguts en una mostra de subjectes, caracteritzada per unes determinades variables o aspectes, a la població a la qual pertany.

La mostra, és clar, ha de ser representativa i aquesta representativitat ha d'ajustar el seu perfil a la distribució de probabilitat de la variable o variables estudiades en la població de referència. Com sabeu, el més corrent és ajustar els valors obtinguts en aquesta mostra a una distribució normal. Però aquí ens concentrarem en l'argument lògic que governa aquesta generalització, i no en les tècniques estadístiques que la poden legitimar.

Essencialment la lògica de l'extrapolació és tan simple com aquesta:

Si tenim una població  $P$  de subjectes,  
 i una mostra  $M$  de subjectes com  $M \subset P$ ,  
 aleshores qualsevol resultat o llei  $L$  trobada a  $M$ ,  $M \rightarrow L$ ,  
 ha de ser igualment vertader a  $P$ ,  $P \rightarrow L$ .

Fins aquí, res de nou. El que és interessant és el cas  $M = P$ . Llavors la mostra amb què treballem és la nostra població, o viceversa; no volem generalitzar més enllà dels subjectes que hem estudiat, de manera que  $M \rightarrow L \Rightarrow P \rightarrow L$ . Aquest cas correspon a la **recerca idiogràfica** o a l'**estudi de casos**.

#### Lectura recomanada

La sistematització que us presentem a continuació fou presentada originalment com C. Riba (1996). "Valor dels diferents perfils metodològics en la recerca, segons l'objecte d'estudi i els objectius de la investigació". Congrés d'Avaluació i Recerca, Conferència invitada. Institut Municipal d'Educació de Barcelona. Barcelona.

No és cert, com de vegades es diu, que en aquesta mena d'estudis no es vulgui generalitzar; senzillament es fa una generalització mínima o una autoaplicació. Per raons pràctiques, un professional pot prescindir d'estendre l'abast de les seves troballes més enllà dels subjectes que li han servit de mostra: la seva classe, el seu grup terapèutic, la secció de la fàbrica amb la qual ha tingut contacte. Noteu que aquesta limitació dóna valor pràctic, però no teòric, als resultats, ja que aposta per la singularitat i no per la universalitat.

En la figura següent teniu una representació elemental d'aquesta lògica generalitzadora,  $G_p$  (generalització poblacional).

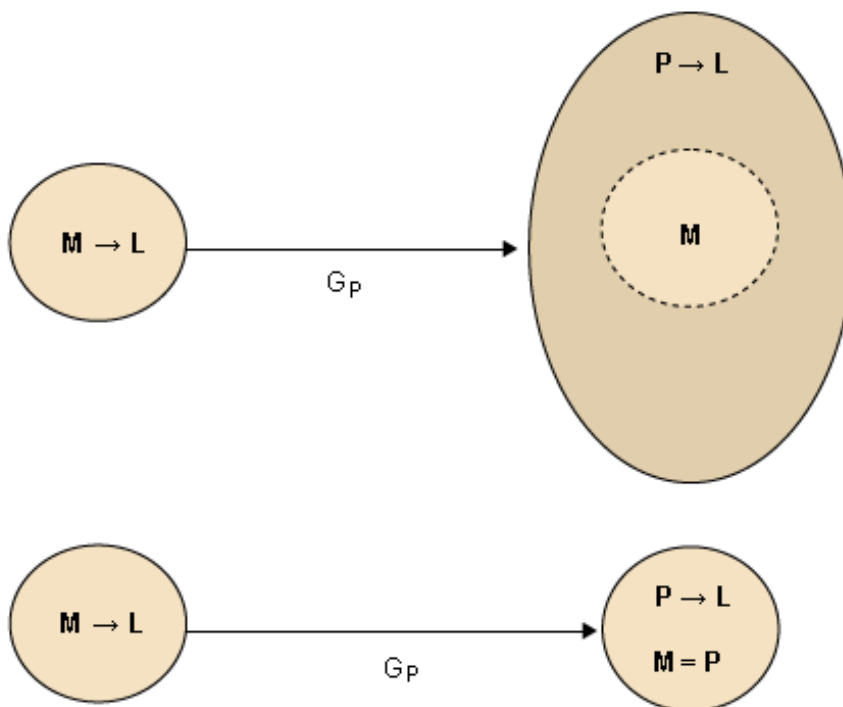

La validesa externa poblacional i el cas particular dels estudis idiogràfics

La recerca qualitativa se centra sovint en casos.

¿Tanca això la possibilitat de generalitzacions més potents, més enllà d'aquests mínims? Ja veurem que no és exactament així.

## 2) La validesa externa ambiental i la validesa ecològica

Correspon a un tipus de generalització vinculada a les condicions del registre.

Té com a objectiu legitimar l'extrapolació de resultats obtinguts en un escenari ambiental determinat, caracteritzat per les variables o factors que hi actuen, a altres escenaris en què el fenomen estudiat es manifesta.

Sovint aquesta via de generalització es concreta en el cas en què els resultats extrets d'una situació experimental, controlada, es volen aplicar a la situació real o natural, no controlada, en la qual es dona espontàniament el comportament investigat. La lògica de l'extrapolació seria la següent:

Si tenim una població  $N$  de factors o variables presents en una situació natural,  
 i una mostra  $E$  de factors o variables presents en una situació experimental tal que  $E \subset N$ ,  
 aleshores qualsevol resultat o llei  $L$  trobada a  $E$ ,  $E \rightarrow L$ ,  
 ha de ser igualment vertader a  $N$ ,  $N \rightarrow L$ .

Això significa, per exemple, que si un pacient ha deixat de patir fòbia envers els objectes punxeguts en el gabinet del psicoterapeuta, tampoc la patirà a la cuina de casa seva, al carrer o a la carnisseria on treballa; que si un grup desenvolupa una estratègia de col·laboració en el laboratori de psicologia social, el durà endavant igualment en l'empresa o institució en què s'ha d'aplicar realment. Això, si més no, és el que espera l'investigador. Si de veritat es compleix, serà perquè les condicions de registre estan contingudes d'alguna manera en les condicions d'aplicació.

De nou se'ns brinda una possibilitat força interessant en el cas  $E = N$ , cas en què l'investigador efectua una autoaplicació, és a dir, aplica els resultats obtinguts durant el període de recerca a la mateixa situació en què van ser registrats. El mestre-investigador que durant el primer trimestre del curs ha recollit certa informació sobre el seu grup de classe a l'aula, utilitzarà aquesta informació, a la mateixa aula, a partir del segon trimestre; el terapeuta que ha extret unes dades d'una dinàmica de grup que té lloc en certa sala i en certes circumstàncies, les aplicarà després en aquesta mateixa sala i en aquestes mateixes circumstàncies.

Advertiu que, en aquests exemples, segurament també es donaria el cas  $M = P$ ; però convé separar tots dos eixos en l'anàlisi.

Una recerca en què  $E = N$  i les condicions de registre són les d'aplicació té, per antonomàsia, **validesa ecològica**, és a dir, valor d'aplicació pel que fa al conglomerat de factors que generen o regulen el fenomen investigat.

També aquesta restricció de la generalització a uns mínims gaudeix d'utilitat pràctica per al professional o l'investigador aplicada en moltes circumstàncies de recerca, però ofereix escasses possibilitats teòriques, atès que no persegueix cap validesa universal.

En la figura següent teniu esbossada aquesta lògica, simbolitzada per  $G_n$  (generalització natural o ambiental).

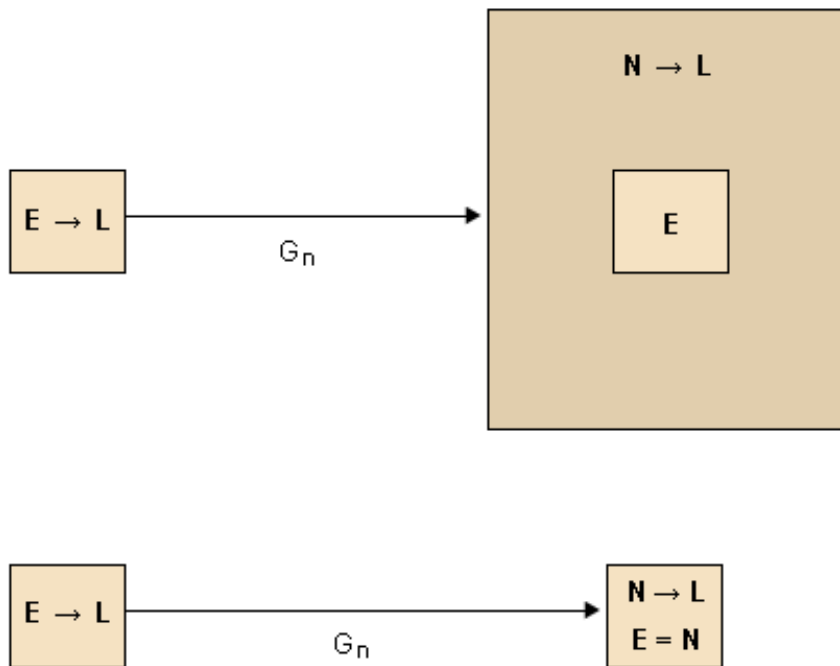

La validesa externa ambiental i la validesa ecològica

Sovint la recerca qualitativa té un compromís amb la validesa ecològica.

Això no vol dir que hi quedi limitada. Com veurem, pot treure partit d'altres estratègies de generalització per tal d'anar més enllà dels seus plantejaments nuclears.

### 3) La validesa externa temporal

Aquesta faceta de la validesa com a generalització garanteix la possibilitat d'extrapolar els resultats obtinguts en una recerca fora del període de registre, cap al passat o cap al futur.

Si els resultats es poden aplicar a fets semblants del passat, tindran validesa **retrospectiva**; si es poden aplicar a fets semblants del futur, validesa **prospectiva** o **predictiva**. Aquesta darrera es materialitza en la idea de curació o d'efectes permanents en clínica: el que vol un terapeuta és que la curació del pacient sigui definitiva i que el seu estat un cop donat d'alta es perllongui dos anys, tres anys..., sempre. En aquest context també valdrien exemples educatius:

un mestre, un instructor, un entrenador, volen que allò que han assimilat els alumnes, com a habilitat o com a coneixement, es mantingui més enllà del període d'instrucció.

Si els resultats es poden sintetitzar en una funció matemàtica lineal, corba, etc., tant la validesa retrospectiva com la predictiva són fàcilment comprovables a partir dels valors que pren l'equació en relació amb la variable temps.

Per contra, si la predicció es referís no al simple fet de preveure i encertar uns resultats a partir d'una llei o regularitat, sinó al de poder trobar de nou aquesta llei o regularitat en una altra investigació futura, aleshores estaríem vorejant el concepte de validesa de replicació amb el qual de vegades es confon la validesa temporal. En termes lògics,

si tenim una població  $T$  de punts temporals que emmarquen el període de generalització,  
i una mostra  $t$  de punts temporals coincidents amb el període de registre,  
tal que  $t \subset T$ ,  
aleshores qualsevol resultat o llei  $L$  trobada a  $t$ ,  $t \rightarrow L$ ,  
ha de ser igualment vertader a  $T$ ,  $T \rightarrow L$ .

A diferència dels dos eixos de generalització anteriors, la validesa externa temporal no admet el cas singular  $t = T$ . Aquest s'hauria d'entendre com aquella recerca en què l'investigador només volgués generalitzar els seus resultats a les mateixes sessions o períodes en què foren generats i recollits. Això a penes té sentit i és molt poc amortitzable des de qualsevol punt de vista que es miri.

En la figura següent us hem representat la lògica d'aquesta generalització simbolitzada per  $G_t$  (generalització temporal).

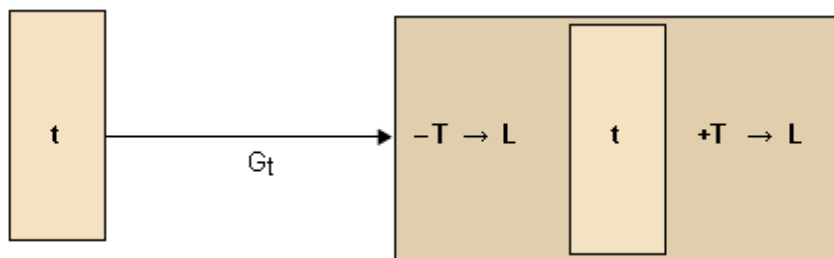

La validesa externa temporal

En conseqüència, la posició qualitativa en relació amb la validesa externa temporal no és tan singular, ni tan específica, com respecte a la poblacional o l'ambiental. Com a qualsevol altre tipus de recerca, li interessa traslladar el

valor dels seus resultats cap al passat o cap al futur. Malgrat tot, probablement té una actitud més escèptica o matisada pel que fa a l'èxit o literalitat d'una predicció. En contrapartida,

la recerca qualitativa té molt assumida la necessitat de seguiments i d'investigacions longitudinals.

### 3.2.2. L'estudi de casos

Un cas és un conjunt especial de circumstàncies, de condicions, de fets, que concreten una situació determinada i una sèrie de possibles línies de desenvolupament a partir d'aquesta.

Nosaltres entendrem sintèticament com a casos les recerques en les quals està estipulat que  $M = P$  i  $E = N$  en el sentit que acabem d'establir, és a dir, idiogràfic i ecològic.

Al seu torn, aquest sentit assignat implica que 1) s'estudia una unitat de mostra, individu, parella, grup, comunitat, a diferents escales; 2) que les condicions de registre són iguals o molt semblants a les d'aplicació.

Com que refusem la possibilitat  $t = T$ , aquesta opció de recerca es decantarà gairebé sempre pel seguiment en el temps dels seus subjectes.

Finalment direm que, gràcies a la petitesa de la mostra, l'investigador pot furgar en profunditat en aquesta o en els subjectes que la componen. L'estudi de casos indaga moltes coses en pocs subjectes o unitats de mostra; la recerca nomotètica, generalista, indaga poques coses en molts subjectes.

#### Exemple

- El seguiment d'un nen dislèxic al llarg de la seva escolarització, en els diferents contextos educatius en què participa, és un estudi de cas.
- La caracterització a fons d'una família conflictiva en l'escenari de l'escala o el barri on viu, al llarg de mesos o anys, és un estudi de cas.
- L'anàlisi de l'evolució de les relacions grupals en un equip de futbol durant un any de competició, és un estudi de cas.
- L'estudi de la transformació d'un petit poble pirenaic, des dels anys de despoblament fins a l'actual revifament demogràfic gràcies al turisme, és un estudi de cas.
- Etc.

Noteu que un equip de futbol i –encara més– un poble sencer són conjunts d'individus; però ja hem fet constar que l'estudi d'un cas no sempre es concentra en un sol subjecte, sinó que ho pot fer en més d'un, sempre que el conjunt constitueixi una unitat de mostra. En els exemples anteriors s'estudia l'equip i el poble, no els individus que els integren, un a un.

Si bé és cert que la investigació qualitativa està molt abocada a l'estudi de casos, no s'ha de concloure que tot estudi de casos és qualitatiu. Un cas amb vocació qualitativa presentarà, a més dels trets nuclears ja esmentats, aquests altres trets identificadors:

- El cas s'entén com a **singularitat**; té valor científic per si mateix al marge que, en el futur, es pugui comparar amb altres o integrar al costat d'altres (de vegades s'ha distingit, sobre aquesta base, entre casos intrínsecs, casos instrumentals i casos col·lectius).
- El cas és indubtablement analitzat però, sobretot, demana una **comprensió sintètica**, holística o global, soldada al seu context.
- La relació del científic amb el subjecte serà de tipus participatiu, en situació **d'observació participant**, i admetrà la lliure interacció entre tots dos.
- El científic no es conformarà a adoptar una actitud contemplativa, centrada només en l'obtenció d'informació, sinó que –si cal– efectuarà intervencions al marge de la recollida de dades.
- Amb relació als dos punts precedents, els **rols de l'investigador** seran diversos: professor, protector, camarada, amic, biògraf, etc.

### Exemple

Un treball exemplar en aquest terreny és l'estudi que va realitzar Wolcott sobre el director d'una escola americana durant dos anys. L'observació participant comportava la convivència amb el director diversos dies a la setmana, tant a l'escola, com a casa, a l'església, durant les seves gestions al carrer, etc.

Wolcott va fer sobretot un registre de camp, de caire etnogràfic, tant de les accions observades com de les frases escoltades en converses a què assistia.

A més, va realitzar entrevistes amb la resta del personal docent.

També va convèncer el director que anotés els problemes més recurrents amb els quals s'havia d'enfrontar.

Així mateix va utilitzar tècniques d'observació sistemàtica aplicades a situacions d'interacció social en què intervenia el director.

Aviat veurem que aquesta diversificació i integració de mètodes correspon al concepte de triangulació.

Aquests estudi va donar un gran rendiment. Entre els resultats més engrescadors es compten, en el vessant més descriptiu, un inventari de les peticions fetes, dia a dia, al director, classificades i relacionades amb persones i situacions; i, en el vessant més interpretatiu, una valoració –negativa– de les estratègies del director per a posar ordre i avaluar els professors del centre. Aquest tràmit, a causa de la inseguretat del personatge, el segregava del grup, li generava estrès i enraria el clima social.

#### Vegeu també

Podeu veure l'apartat 3.3.2, "La triangulació", d'aquest mòdul didàctic.

#### Lectura recomanada

Vegeu H. F. Wollcott (1973). *The Man in the Principal's Office*. New York: Holt, Rinehart and Winston.

La recerca qualitativa està orientada a l'estudi de casos i la cerca de validesa ecològica, i tendeix a efectuar seguiments en el temps dels seus subjectes i materials de recerca.



### 3.3. La posició qualitativa sobre la generalització: inducció de casos i triangulació

Malgrat que la investigació qualitativa se sol centrar en casos, pot generalitzar els resultats de diferents maneres a partir d'aquests.

#### 3.3.1. La inducció de casos o generalització en mosaic

Com ja hem advertit, la investigació qualitativa no resta tancada en l'estudi de casos, ni limitada a generalitzacions mínimes. Aquestes solen ser les opcions particulars de l'investigador. Ara bé, la ciència és una activitat social i cultural, de manera que a partir de les recerques particulars el col·lectiu d'investigadors, o un mateix investigador en fases successives, poden arribar a generalitzacions en el sentit que rep habitualment aquest terme.

Tanmateix, les vies per les quals es realitza una generalització qualitativa de màxims són força diferents de les que utilitza la investigació quantitativa.

En tot cas, un cop fetes aquestes generalitzacions de la manera que de seguida explicarem, les dades qualitatives sí que poden arribar a universalitzar-se i generar teoria.

Com acabem de mostrar en l'apartat precedent, la metodologia quantitativa i nomotètica fa generalitzacions directes, en el terreny de la validesa externa poblacional, i generalitzacions per a la simplificació de les condicions de registre, en el terreny de la validesa externa ambiental.

- Una **generalització directa** és la que es fa des d'una mostra representativa de subjectes a la població a la qual pertanyen, dintre d'una determinada distribució de probabilitat de les variables mesurades. Els resultats obtinguts seran generalitzables a qualsevol individu amb trets iguals als de la mostra original.
- Una **generalització per simplificació de les condicions del registre** és la que s'assoleix gràcies a l'exclusió de moltes variables o factors, ambientals o de mostra, que podrien haver influït en els fenòmens observats i en els seus valors. Per tant, com ja us hem recordat més amunt, de fet s'assoleix gràcies al control. Els resultats obtinguts seran generalitzables a qualsevol unitat d'entorn igual, pel que fa a les variables rellevants, que aquella d'on van sortir les dades.

La metodologia qualitativa i idiogràfica:

#### Lectura recomanada

Vegeu un exemple: J. A. Smith ha extret substancials conclusions, per a una teoria de la identitat i de la construcció i reconstrucció de la pròpia imatge, estudiant casos de dones en el moment de la transició a la maternitat.

J. A. Smith (1998). Developing Theory from Case Studies: Self-reconstruction and the Transition to Motherhood. A N. Hayes (Ed.). *Doing Qualitative Analysis in Psychology* (pp. 187-200). Hove (East Sussex, UK): Psychology Press.

- prescindeix habitualment de generalitzacions directes i de simplificacions de la situació de registre;
- en contrapartida, efectua **generalitzacions en mosaic** o practica la **inducció de casos**.

Ambdues tàctiques són si fa no fa el mateix i consisteixen essencialment en el següent:

- Escollir un conjunt de casos, seleccionats a partir del seu caràcter **típic** amb relació als objectius de la recerca. Aquests casos no seran simplificacions, sinó que presentaran una certa riquesa de característiques combinades.
- Estudiar-los sincrònicament (si es disposa d'un nombrós equip d'observadors) o al llarg del temps (si un o pocs investigadors s'han de fer càrrec de cobrir tots els casos previstos, que no podran ser gaires), o de les dues maneres. El protocol d'estudi serà, per descomptat, sempre el mateix.
- Integrar els resultats en un model, de manera tabular o en mosaic. El contorn o motllo d'aquest model està dibuixat per la teoria en què es basa la recerca i les caselles particulars corresponen als resultats de cada cas.

Es tracta, doncs, d'una tàctica inductiva comparable a la resolució progressiva d'un trencaclosques. Les peces d'aquest serien les caselles o casos, mentre que el dibuix final estaria prefigurats per la teoria i les hipòtesis de treball. Un cas aïllat difícilment pot crear teoria; una constel·lació de molts casos combinats sistemàticament sí que ho poden fer, sobre el rerefons de les hipòtesis de l'investigador o de la teoria ja existent.

### Exemple

Suposem que volem fer un estudi de l'impacte del treball de la dona en el clima familiar en una comarca que s'ha industrialitzat en els darrers deu anys. Es vol fer un estudi de casos per tal de penetrar cada univers familiar però, d'altra banda, no es vol renunciar a la generalització.

S'escolliria una col·lecció de casos emblemàtics des del punt de vista dels interessos provisionals de la investigació (aquests interessos, certament, són provisionals, ja que es poden reorientar al llarg de la recerca). Diguem que, en aquest exemple, seria important el tipus d'entorn demogràfic i social i la composició familiar. Concretant aquests interessos, es considerarien com a factors rellevants la **grandària de la població de residència**, la **classe d'horari laboral** i el **nombre de fills**. Cap dels membres de la parella podria estar a l'atur.

Aleshores tindriem una planificació expressable en la forma de la taula de sota.

Caldria estudiar trenta-dos casos o mostres designades *ad hoc*. Cada casella **representaria** una família amb una combinació particular de trets significatius per a la recerca en marxa. L'ordre en què els casos fossin abordats no tindria gaire importància. No es tractaria, evidentment, d'un mostatge estratificat o semblant, sinó d'una **selecció de tipus a partir de criteris prefixats**. Més enllà d'aquests criteris, segurament, cada família presentaria altres trets, que no es controlarien, sinó que passarien a enriquir el paisatge obtingut al final.

Certament entre casella i casella –entre cas i cas– podrien aparèixer esclatxes o forats que potser no apareixerien en una generalització directa. En compensació, però, la profunditat amb què es descriuria i interpretaria cada cas seria, com ja hem indicat, molt més

gran, i és en aquest relleu que cada cas adquiriria, gràcies a la seva singularitat, on es completarien els aspectes no previstos per la planificació tabular.

Finalment, una generalització d'aquesta mena es podria prolongar amb altres de semblants. En aquest exemple, l'estudi sobre la comarca recentment industrialitzada podria ser ampliat i completat amb altres recerques sobre comarques de característiques iguals o oposades.

		Parella sense fills	Parella amb 1 fill	Parella amb 2 fills	Parella amb 3 ó més fills
<b>Zones rurals</b>	Horari mòbil	Cas 1	Cas 2	Cas 3	Cas 4
	Horari fix	Cas 5	Cas 6	Cas 7	Cas 8
<b>Pobles petits</b>	Horari mòbil	Cas 9	Cas 10	Cas 11	Cas 12
	Horari fix	Cas 13	Cas 14	Cas 15	Cas 16
<b>Pobles grans: centre</b>	Horari mòbil	Cas 17	Cas 18	Cas 19	Cas 20
	Horari fix	Cas 21	Cas 22	Cas 23	Cas 24
<b>Pobles grans: suburbis</b>	Horari mòbil	Cas 25	Cas 26	Cas 27	Cas 28
	Horari fix	Cas 29	Cas 30	Cas 31	Cas 32

### 3.3.2. La triangulació

L'esforç de generalització que acabem d'explicar exigeix una acumulació ordenada de casos. Una altra direcció de generalització és l'anomenada *triangulació*, concepte fonamental en investigació qualitativa i que ja hem introduït en valorar la multiplicitat de les fonts d'informació en observació participant. Podríem dir que la triangulació treballa des de dins del cas cap enfora, dilatant-lo, donant-hi més extensió o, fins i tot, transcendent-lo per tal d'enllaçar-lo amb altres trajectòries de recerca.

El terme *triangulació* neix d'un símil topogràfic. Com altres conceptes clau de la metodologia psicològica i social, ha estat desenvolupat per Campbell, malgrat que és anterior a ell. No obstant això, com s'esperaria en tractar-se d'un autor compromès amb el pensament positivista, la seva formulació original no fa gaire servei a la investigació qualitativa.

Efectivament, en una primera aproximació, la triangulació és una tàctica global que segueix el simple principi de la multiplicació de mitjans per a assolir un fi. En el món de les ciències socials, en què les eines de treball del científic sovint s'han de jutjar precàries, la triangulació consistiria en l'aplicació de registres i mesures diversos i heterogenis, però relacionats amb la teoria que enquadra la recerca. Ara bé, la formulació inicial tenia sobretot valor psicomètric; el que pretenia en realitat era cobrir amb múltiples indicadors l'àrea concep-

#### Vegeu també

Podeu veure l'apartat 1.3, "La interpretació en el context de la interacció i el diàleg", del mòdul didàctic "L'observació participant i no participant en perspectiva qualitativa" d'aquesta assignatura.

#### Vegeu també

Podeu veure l'apartat 2.2.1, "La validesa de contingut", d'aquest mòdul didàctic.

tual d'un constructe hipotètic. S'esperava que diferents mesures, preses des de diferents punts de vista metodològics, o amb diferents tècniques, coincidissin, i en aquesta zona de coincidència validessin la construcció teòrica.

És famosa la proposta de Campbell i Fiske d'una matriu multitret i multimètode en què es puguin encabir i acomodar les dades obtingudes per mitjà de diverses aproximacions quant a procediment i mesura. Aquest ventall d'aproximacions –segons es diu– assegura la validesa convergent dels resultats.

Tanmateix, ja hem remarcat que la investigació qualitativa no s'interessa habitualment per la validesa de constructe, sinó per la de contingut. D'una altra banda, cal reconèixer que la idea de multiplicació de mètodes i de punts de vista és atractiva per a l'investigador qualitatiu. De fet ja hem anat introduint aquesta qüestió en aquest darrer mòdul. Així, hem insistit en el fet que les aportacions de diferents observadors poden ser integrades en un marc teòric ampli; que els mateixos coneixements i opinions dels diferents subjectes es poden incorporar al discurs científic; que diferents tipus d'observació, *àdhuc* l'experimentació, caben en un projecte de recerca, agafant de cada un el més aprofitable amb vista als objectius marcats.

La triangulació, doncs, es pot entendre de dues maneres:

- com una tàctica adreçada a la racionalització i sistematització d'aproximacions ètiques, positivistes, al material d'estudi;
- com un recurs per a aprofundir, potenciar, els recursos ètics i crítics de la investigació qualitativa.

Podem il·lustrar aquesta diferència amb una analogia física.

- Suposem que estem intentant localitzar l'origen d'un senyal de ràdio. Per a aconseguir-ho necessitem dues antenes mòbils i direccionals que, un cop orientades, acabin rebent plenament el senyal. La direcció de procedència de cada senyal serà així registrada i la intersecció de les projeccions des de cada receptor localitzarà la font d'ones en l'espai. Amb tot, el procediment millorarà i la localització serà més precisa i fàcil si augmentem el nombre d'unitats de detecció, a fi de "tapar" la proporció d'error atribuïble a cada unitat. En qualsevol cas, és clar que la triangulació, és a dir, la multiplicació de mitjans de detecció i localització, serveix aquí per a millorar la qualitat del registre o la mesura, en el sentit de concentrar-la en un valor únic, la qual cosa **redueix l'error**.
- En la investigació qualitativa, el propòsit de la triangulació no sol ser aquest, sinó quasi el contrari. Més aviat té a veure amb la construcció d'una xarxa de connexions que amplien la perspectiva de l'investigador en la

#### Lectura recomanada

D. T. Campbell i D. W. Fiske (1959). Convergent and discriminant validation by the multitrait-multimethod matrix. *Psychological Bulletin*, 56, 81-105.

multiplicitat i permeten **contemplar agregats** –o millor, integrats– els diferents registres, mesures o interpretacions.

A diferència de la generalització en mosaic, la triangulació qualitativa no comporta encaixar casos sencers en un trencaclosques que és el seu motllo teòric, sinó que implica vincular informes d'observadors, resultats obtinguts amb mètodes distints, mesures de diversos tipus, etc., dintre del mateix cas o lligant casos entre ells.

És clar que aquest interès prioritari per desplegar el ventall de valors i perspectives sobre un fenomen o tema de recerca no nega la utilitat de conèixer el punt d'intersecció de tots ells, que és l'interès predominant de l'altre estil de triangulació. No oblidem que la recerca qualitativa busca tant la part comuna o semblant dels fenòmens com les diferències entre ells. Però en cap cas es limita a la primera d'aquestes dues possibilitats.

Ara donarem un pas més per tal d'explorar les possibilitats de la triangulació en les ciències socials i del comportament i concretar, així mateix, les línies que segueix generalment.

Podem triangular:

- **Temps.** Combinant estratègies de seguiment o longitudinals amb altres de seqüencials o transversals, en un estil de recerca força cultivat per la psicologia evolutiva i educativa.
- **Espai/situacions.** Repetint la recerca amb la mateixa mostra o subjectes en diferents situacions (per exemple, feina, escola, família, lleure, etc.), societats o cultures.
- **Nivells d'anàlisi.** Integrant la informació procedent de nivells més moleculars amb la manifesta en nivells més molars (per exemple, servir-se de dades sobre expressió facial al costat de dades sobre accions o desplaçaments sobre el terreny; o, tractant-se de texts, treballar amb mots i amb paràgrafs).
- **Observadors.** Hem al·ludit reiteradament a aquesta opció. Les aportacions de diferents observadors poden servir per a establir acords entre ells o per a traçar el perímetre del seu desacord, i en el segon cas treballar sobre l'àrea així definida.

Aquesta via de triangulació pren el màxim sentit qualitatiu quan encadena versions ètiques (dels científics) amb èmiques (dels subjectes o grups que s'estudien). Així, en una investigació sobre el fracàs escolar en un centre, podem articular informació procedent del director, dels professors, dels pares, dels inspectors i –per què no– dels mateixos alumnes, amb l'obtinguda directament per l'observador o observadors encarregats de la recerca.

#### Lectura recomanada

W. D. Crano (1981). Triangulation and Cross-Cultural Research. A M. B. Brewer i B. E. Collins (Eds.). *Scientific Inquiry and the Social Sciences* (pp. 317-344). San Francisco: Josey-Bass.

#### Lectura recomanada

El panorama d'itineraris de triangulació que presentem a continuació ha estat pintat bàsicament per Denzin, tot i que nosaltres ens servim igualment d'altres fonts. Vegeu N. K. Denzin (1970). *The Research Act in Sociology: A Theoretical Introduction to Sociological Method*. London: Butterworth.

- **Mètodes.** És potser la columna vertebral de la triangulació. En l'accepció més corrent, consisteix a emprar diferents mètodes o tècniques en el mateix objecte d'estudi (no a repetir l'aplicació d'un sol mètode en diverses ocasions, procediment que estaria més a prop de la fiabilitat o la replicació).

La triangulació de mètodes es pot concretar en diferents fases de les operacions de recerca:

- **Dades o registres.** Aprofita informació procedent de diferents fonts o diverses classes de material (documents, transcripcions, gravacions, etc.).
- **Mesures.** Se serveix de diferents tipus de mesures o índexs per a obtenir un retrat més complet del fenomen investigat (per exemple, freqüència i temps, en registres comportamentals; o mesures psicomètriques i mesures físiques).

- **Mètodes pròpiament dits.** Conjuga diferents opcions metodològiques com l'observació participant, la no participant (directa o indirecta) o diferents dissenys d'experimentació en un mateix projecte de recerca. També es pot referir a la utilització combinada de diverses tècniques d'anàlisi (anàlisi de contingut intratextual i extratextual, diferents aproximacions estadístiques).

L'esforç que aquesta triangulació requereix queda compensat pels guanys obtinguts quant a capacitat de generalització. Així, en cas d'aplicar conjugadament metodologia observacional i experimental, una part dels resultats aportarà validesa interna i capacitat de replicació i, l'altra, validesa externa i ecològica.

- **Teories.** Triangulació sovint associada a la multiplicitat d'observadors o de mètodes. Com ja hem dit en un altre lloc, la integració de diferents punts de vista exigeix una posició metateòrica des de la qual sigui factible realitzar-la. L'investigador que coordina una recerca diversificada d'aquesta manera s'ha de col·locar en una posició més "elevada" que la de la teoria particular en la qual ell es troba còmode.

En qualsevol cas, en un camp com el de les ciències socials en què la unificació teòrica està pendent o no és possible, l'arranjament de distintes teories, sovint clarament complementàries, en un quadre metateòric, és gairebé un deure ineludible (per exemple, en un estudi sobre patrons de criança es podrien tractar d'integrar, sobre un fons de compatibilitats entre elles, aproximacions etològiques, antropològiques, psicoanalítiques, pediàtriques, etc.).

### Activitat

Imagineu que un departament d'universitat és contractat per a fer un estudi de riscos laborals en una fàbrica química. Els objectius finals són **a)** dur a terme una avaluació dels danys possibles en el curs del funcionament normal de la fàbrica; **b)** el mateix en el cas de fuites o avaries; **c)** proposar solucions preventives o *a posteriori*.

#### Vegeu també

Podeu veure l'apartat 3.1.2, "Validesa interna i externa", d'aquest mòdul didàctic.

#### Vegeu també

Podeu veure l'apartat 1.3.2, "El punt de vista qualitatiu respecte a la fiabilitat interobservador: l'efecte Rashomon", d'aquest mòdul didàctic.

A la vista de tot això, descriuiu un possible procés de triangulació per a aquesta recerca. Especifiqueu:

- Mostres, grups o classes de subjectes que es podrien triangular.
- Mètodes o tècniques.
- Fonts d'informació.
- Situacions.

Desenvolueu amb algun detall aquestes quatre línies de triangulació, concretant-les.

#### Orientacions i pistes per a la solució de l'activitat

Només cal que seguiu les orientacions que se us han donat en l'exposició prèvia. Per exemple, tocant a les mesures, podríeu passar qüestionaris, escales d'estimació o apuntar freqüències d'actituds, postures o expressions mentre es manipula una vàlvula o es passa per davant d'un contenidor de material tòxic. Tracteu de donar un contingut semblant a les vostres respostes.

No oblideu tampoc que, valent-vos dels vostres coneixements, de la vostra imaginació o de la vostra cultura general, us heu de situar en el món d'una fàbrica, tenint presents tots els factors que, en un entorn d'aquesta mena, us poden donar informació sobre el que us interessa. És important avaluar no solament els riscos objectius, físics, sinó també els psicològics i la percepció que les diferents víctimes potencials tenen del perill. Així mateix, tampoc no es poden oblidar els interessos entorn de la producció i costos.

Les tàctiques de generalització de la investigació qualitativa són, principalment, la inducció de casos i els processos de triangulació.

### 3.4. La posició qualitativa sobre l'aplicació: la investigació-acció

La investigació-acció articula i executa al mateix temps les fases de recerca i d'aplicació, intentant conèixer la realitat a la vegada que la transforma.

Les diferents estratègies de generalització típicament qualitatives que hem esgranat tenien una característica comuna: en totes hi havia implícita una clara separació entre:

- La fase de recerca.
- La fase d'aplicació.

Volem dir que, fos quina fos la tàctica concreta seguida, una cosa era l'obtenció de dades, en condicions i per procediments determinats, i una altra, *a posteriori*, l'aplicació de la informació obtinguda en situacions diferents de les de la recerca.

Això fins i tot era cert quan es duia a terme una generalització mínima o auto-aplicació, és a dir, quan l'investigador aplicava les seves conclusions a la mateixa situació o mostra amb què havia treballat en l'etapa de registre, ja que, també en aquest cas, hi havia un desfasament temporal entre aquesta etapa de registre i la de l'aprofitament posterior dels coneixements adquirits.

Doncs bé, la investigació-acció és una modalitat de recerca qualitativa en la qual aquesta separació entre recerca i aplicació desapareix en bona part. Les dues fases es realitzen articulades entre elles i al mateix temps.

La investigació es concep no solament com una activitat d'obtenció i anàlisi de la informació, sinó també de canvi o transformació del món en el qual es desenvolupa i al qual intenta estudiar.

El científic o professional investiga mentre incideix en allò que investiga, o aprofita una situació d'intervenció comportamental o social per investigar.

Certament, aquesta caracterització que acabem de fer es podria reconèixer en moltes investigacions de camp (sovint contra la voluntat dels científics, que veurien en aquesta dualitat recerca/aplicació el perill de biaixos). Però, en el cas de la investigació-acció, l'articulació entre recerca i transformació de la realitat és assumida i explícita.

Per descomptat, aquesta potencialitat de la recerca que permet induir efectes durant el seu mateix curs no prohibeix que, amb posterioritat, en pugui induir d'altres o pugui ser amortitzada amb un fi idèntic per altres investigadors o equips d'investigació.

Una investigació plantejada d'aquesta manera s'ha de canalitzar per mitjà d'**observació participant**. Difícilment es podria recollir informació i influir en la gent de la qual s'obté sense la seva implicació o participació. Per això, sovint la investigació-acció es qualifica de **participativa o col·laborativa**.

De fet, sovint la investigació-acció s'entén com la investigació qualitativa per excel·lència, la que juga més fort sobre els principis bàsics que sostenen aquella. En efecte, aquest tipus de recerca no té únicament una orientació participant sinó profundament èmica; és la modalitat de recerca qualitativa en què la polaritat científic-subjecte esdevé més diluïda.



Per acabar, la investigació-acció té una vocació eminentment crítica. Això no podria ser d'altra manera, atès que es posa com a finalitat essencial la d'aconseguir canvis a partir del diagnòstic de problemes, i no la interpretació purament teòrica dels fenòmens.

Jutgeu vosaltres mateixos sobre aquest extracte i adaptació d'un text d'Elliott, un dels capdavanters de la investigació-acció en el camp educatiu.

### Característiques de la investigació-acció, centrada en el professorat, a l'escola

- La investigació-acció a l'escola analitza les accions i situacions experimentades pels professors en tant que 1) són inacceptables i demanen solució; 2) són susceptibles de canvi; 3) requereixen una resposta pràctica.
- La investigació-acció persegueix una comprensió en profunditat, per part del professor, del problema tractat. Adopta una postura exploratòria i a l'expectativa de l'evolució que experimenti la percepció d'aquest mateix professor (això, afegim nosaltres, comporta inevitablement la negociació o el diàleg amb els subjectes –els professors en aquest cas).
- La investigació-acció suspèn qualsevol actuació fins que el problema no s'hagi entès en profunditat (i consensuat, afegim nosaltres).
- La investigació-acció fa una descripció observacional dels fets que interessin, descripció anomenada *guió* i que dona la seva configuració particular al cas en estudi.
- La investigació-acció interpreta el que ocorre des del punt de vista dels qui ho experimenten i dels qui mantenen relacions en el si del problema: el director amb els professors, els professors amb els alumnes, etc. **Els problemes esdevenen intel·ligibles quan són associats als significats subjectius que els participants els adscriuen** (la negreta és nostra).
- La investigació-acció descriu problemes i situacions amb el llenguatge dels que els pateixen o viuen; per això, la validació de les categories d'anàlisi s'ha de fer mitjançant el diàleg amb ells.
- Aquest diàleg ha d'estar lliure de traves per tal de legitimar aquesta classe de validació. A més, el diàleg tractarà de conduir el participant a la reflexió.
- Per la mateixa raó, cal assegurar un bon flux d'informació entre tots els participants en la recerca i, concretant més, entre l'equip d'investigadors i els subjectes. Això significa, entre altres coses, que els participants tinguin lliure accés al disseny de la recerca, a les dades ja recollides i –potser– interpretades. I viceversa: l'investigador ha de poder accedir a tota la informació que li és de menester. El clima global, doncs, ha de ser de confiança i la comunicació, òptima.

### Activitat

Tracteu de reconèixer i localitzar en el text d'Elliott totes les recomanacions i objectius que són de caire **èmic**. Mireu de concretar-les, referint-les a frases concretes.

#### Orientacions i pistes per a la solució de l'activitat

En realitat se us demana que feu una mena d'anàlisi de contingut elemental, aïllant els mots o frases que tinguin significació èmica, i que en feu una llista. Per exemple, la frase *la investigació-acció a l'escola analitza les accions i situacions experimentades pels professors* assenyala una direcció èmica de la recerca, ja que no s'estudia (o no s'estudia solament) allò que l'observador veu, sinó més aviat allò que el subjecte experimenta.

Seguiu l'examen del text amb raonaments del mateix tipus.

#### Lectura recomanada

Vegeu J. Elliott (1990). *La investigación-acción en educación*. Madrid: Morata (l'original del text adaptat és en les pàgines 24-26).

#### Vegeu també

Podeu veure l'apartat 1.1, "Els mètodes qualitius: trets bàsics", del mòdul didàctic "Generalitats sobre els mètodes i les tècniques aplicades a l'avaluació qualitativa" d'aquesta assignatura.

La investigació-acció aplica la metodologia qualitativa de manera radical i completa.

## Bibliografia

Altheide, D. L. i Johnson, J. M. (1994). Criteria for Assessing Interpretative Validity in Qualitative Research. A N. K. Denzin i Y. S. Lincoln (Eds.), *Handbook of Qualitative Research*(pp. 485-499). Thousand Oaks (Cal.): Sage.

del Villar, F. (1996). *La investigación de la enseñanza en la educación física*. Cáceres: Servicio de publicaciones de la Universidad de Extremadura. Els capítols recomanats serien els 8-11, dedicats a estudis de casos i investigació col·laborativa.

Pérez Serrano, G. (2000). *Modelos de investigación cualitativa en educación social y animación sociocultural. Aplicaciones prácticas*. Madrid: Narcea. Sobretot els capítols 7 i 8, sobre investigació participativa i estudi de casos.

Shulman, L. S. (1989). Paradigmas y programas de investigación en el estudio de la enseñanza: una perspectiva contemporánea. A M. C. Wittrock (Ed.), *La investigación de la enseñanza*. Vol. 1: *Enfoques, teorías y métodos* (pp. 9-91). Barcelona: Paidós.

Silverman, D. (1994). *Interpreting Qualitative Data. Methods for analysing talk, text and interaction*. London: Sage. (El capítol recomanat és el 7: Validity and Reliability.)

Stake, R. E. (1994). Case Studies. A N. K. Denzin i Y. S. Lincoln (Eds.), *Handbook of Qualitative research* (pp. 236-247). Thousand Oaks (Cal.): Sage.

Yin, R. K. (2006). Case Study Methods. A J. L. Green, G. Camilli i P. B. Elmore (Eds.), *Handbook of Complementary Methods in Education Research* (pp. 111-122).

### Webs recomanats

Trochim, W. M. K. (2006). *Qualitative Validity*. Research Methods Knowledge Base. Web Center for Social Research Methods. Cornell University. Recuperat el 30 d'agost de 2008 des d'<http://www.socialresearchmethods.net/kb/qualval.php>

Presentació força solvent de la validesa qualitativa.

Ratcliff, D. (2002). *Validity and Reliability in Qualitative Research*. The Qualitative Research Web Page. Recuperat el 30 d'agost de 2008 des d'<http://qualitativeveresearch.ratcliffs.net/Validity.pdf>

Uns paràgrafs breus i accessibles sobre validesa i fiabilitat qualitativa.

Myers, M. (2000). "Qualitative Research and the Generalizability Question: Standing Firm with Proteus". *The Qualitative Report*, 4 (3/4). <http://www.nova.edu/ssss/QR/QR4-3/myers.html>

Un article sobre les possibilitats i vies de generalització en perspectiva qualitativa, en el context dels estudis d'infermeria.

